

SE	Bruksanvisning
DK	Betjeningsvejledning
NO	Bruksanvisning
FI	Käyttöohjeet ja osaluettelo
EE	Kasutusjuhend
LV	Instrukcija/Lietošanas pamācība
LT	Eksploatacijos instrukcija
CZ	Návod k obsluze
SK	Návod na použitie
AT/DE	Gebrauchsanleitung
PL	Instrukcja obsługi
GB	Operating Instructions
IE	Operating Instructions



Bruksanvisning

[31019] Gaffelvagn med våg



Obs! Ägare och användare MÅSTE läsa och förstå den här manualen innan produkten används.

Version 1.0



Denna gaffelvagn med våg är gjord av högkvalitativt stål och är konstruerad för lyft, vägning och transport av gods på lastpall på plant underlag. För att säkerställa rätt användning och operatörens säkerhet skall denna och displayenhetens instruktionsbok läsas innan användning.

Obs!

Informationen i instruktionsboken är baserad på de data som var aktuella vid tidpunkten för tryck. Tillverkaren reserverar sig rättigheten att när som helst göra ändringar i produkten.

1. TEKNISKA DATA

Kapacitet	2000KG / 4400LBS	
Max. gaffelhöjd	200 mm	190 mm
Min. gaffelhöjd	88 mm	76 mm
Gaffellängd	1150 mm eller 1220 mm	
Bredd över gafflar	568 mm eller 703 mm	
Gaffelbredd	178 mm	
Gaffelhjul	Ø74x70 mm	Ø64x70 mm
Styrhjul	Ø180x50	
Användningsmiljö	normal, torr	
Användningstemperatur	-10 till 40 grader, 10-95% relativ luftfuktighet	

2. JUSTERING AV SÄNKVENTIL

Sänkhantaget (G116) har tre lägen:

LOWER = sänkning av gafflar

NEUTRAL=Transport

LIFT= lyft av gafflar.

Lägena är förinställda från fabrik, men kan vid behov justeras på följande sätt:

- 2.1** Om gafflarna höjs när man pumpar med sänkhantaget i NEUTRAL läge, så skall justeringsmuttern (G104) eller justerskruv (318) skruvas åt tills ingen höjning sker.
- 2.2** Om gafflarna sjunker när man pumpar i NEUTRAL läge, så skall justersmutter(G104) eller justerskruv (318) lossas tills sänkningen upphör.
- 2.3** Om gafflarna inte sjunker när sänkhantaget trycks i LOWER läge, så skall justermuttern eller justerskraven skruvas åt tills gafflarna sänks. Kontrollera därefter NEUTRAL läget enligt 2.1 och 2.2.
- 2.4** Lyter inte gafflarna vid pumpning i LIFT läge, så skall Justermuttern eller justerskraven lossas tills gafflarna lyfter. Kontrollera därefter LOWER och NEUTRAL enligt 2.1, 2.2 och 2.3.

3. UNDERHÅLL

3.1 Hydraulolja

Kontrollera hydrauloljenivån var sjätte månad. Vid behov fyll på med hydraulolja ISO VG32. Total hydrauloljevoly m är 0,4 l.

3.2 Avluftning

Under transport kan det bildas luftfickor i hydraulpumpen. Detta visar sig som att gaffelvagnen lyfter dåligt och kan ha svårt att hålla trycket. Luften i hydraulen tas bort genom att upprepade gånger pumpa med pumphandtaget (G117) samtidigt som sänkhantaget (V106) hålls inne.

3.3 Daglig kontroll och underhåll

Gaffelvagnen skall kontrolleras dagligen eller före användning. Speciellt uppmärksamhet åt hjul och axlar. Efter användning av gaffelvagnen skall gafflarna vara obelastade och i nedsänkt läge.

3.4 Smörjning

Gaffelvagnen alla leder och lagringar är smörjda från fabrik. Smörj alla delar med fett en gång per månad eller om fettlagret vid rengöring har tvättats bort.

4. SÄKERHETSANVISNINGAR

- 4.1 Koppla bort strömförsörjningen innan installation, service, rengöring eller borttagning av säkring. Underlåtenhet kan leda till skador på person eller egendom.
- 4.2 Vid transport skall kontrollhantaget vara i neutral läget. Hantaget blir lättare att röra och trycket på pumpen minskar vilket skonar tätningar och hydrauldelar.
- 4.3 Läs instruktionsboken och varningsanvisningar på gaffelvagnen innan användning.
- 4.4 Använd inte gaffelvagnen utan att du vet hur den fungerar.
- 4.5 Använd inte gaffelvagnen utan att först kontrollera dess kondition. Kontrollera särskilt hjul, handtag, gafflar, tryckplatta mm.
- 4.6 Använd inte gaffelvagnen på lutande underlag.
- 4.7 Gaffelvagnen får inte användas till lyft eller förflyttning av människor.
- 4.8 Använd nödvändig skyddsutrustning t.ex. handskar.
- 4.9 Vid lyft och transport får ingen befinna sig närmare än 600 mm från gafflarna.
- 4.10 Lasta INTE som i bild 5/B. Lasten skall vara centrerad över gafflarna.
- 4.11 Överskrid aldrig maxbelastning.
- 4.12 Vi uppmanar till försiktighet vid användning av gaffelvagnen. Speciellt vid ovana förhållanden.

5. FELSÖKNING

Fel	Orsak	Lösning
Gafflarna lyfter ej till maxhöjd.	-Brist på hydraulolja.	-Fyll på hydraulolja.
Gafflarna lyfter inte.	-Hydraulolja saknas. -Orenheter i oljan. -Justerskruv (318) eller justermutter (G104) för hårt dragen. -Luft i hydraulsystemet.	-Fyll på hydraulolja. -Justera enligt 2.4. -Lufta enligt 3.2
Gafflarna kan inte sänkas.	-Kolvstång(328), pumpkropp(322B) är deformerade av överlast. -Gafflarna upplyfta under lång tid. -Justermutter(G104) eller justerskruv (318) feljusterad.	-Byt ut deformerade delar. -Ha gafflarna i nedsänkt-läge när gaffelvagnen inte används. Var noggrann vid smörjning av lyftkolven. -Justera enligt 2.3.
Hydraulolje läckage	-Packningar utslitna eller skadade -Skadade ventildelar	-Byt ut mot nya packningar. -Byt skadade delar.
Gafflarna sjunker.	-Orenheter i oljan -Delar i hydraulsystemet är skadade -Luft i systemet. -Packningar skadade. -justeringsmutter(G104) eller justeringsskruv (318) är feljusterade.	-Byt olja. - Byt skadade delar -Avlufta systemet enligt 3.2 -Byt skadade packningar. -Justera enligt 3.2.
Vågen visar felaktigt resultat	-Bultarna (G225B) ligger an mot plattform -plattform ligge an mot stativet (G201B)	-Justera bultarna - Lyft upp plattformen.
Displayen är död	- Batteri är dåligt	- Byt batteri
Display visar felkod: E1,E2,E3...	- Se displayens manual.	

OBS: Försök inte reparera gaffelvagnen om du saknar nödvändig kunskap och erfarenhet.

6. VÄGNING

- 6.1 Förberedelse: Sänk ner gafflarna till botten.
- 6.2 Sätt igång vågen genom att trycka O. "0" visas i displayen.
- 6.3 För vägning av totalvikt: Kör in gaffelvagnen under pallen som skall ha lasten centrerad. Lyft pallen till den med säkerhet går fritt från golvet. Displayen visar total vikt på last och pall.
- 6.4 För vägning av nettovikt (last utan pall):
 - 6.4.1 Väg pallen separat utan last, t.ex. pall 40 kg.
 - 6.4.2 Tryck in "TARE" knappen. Displayen visar "0 kg".
 - 6.4.3 Ta bort pallen. Displayen visar "-40 kg".
 - 6.4.4 Väg pallen med gods enl. 6.3. Displayen visar lasten utan pallens vikt.
- 6.5 Byte mellan kilogram och pound. Växla mellan vägning i kilogram och pound genom att trycka in "FUNCTION" knappen.
- 6.6 Stäng av displayen genom att trycka in O-knappen. "OFF" visas i displayen innan den stängs av.

Fig. 4

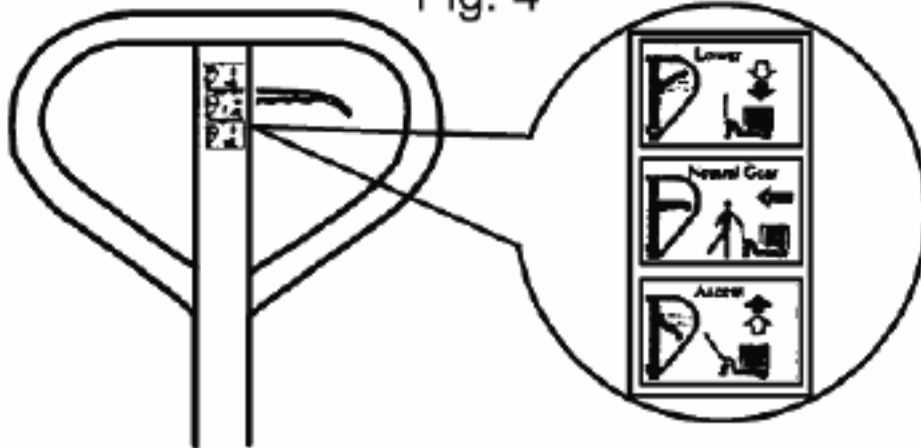
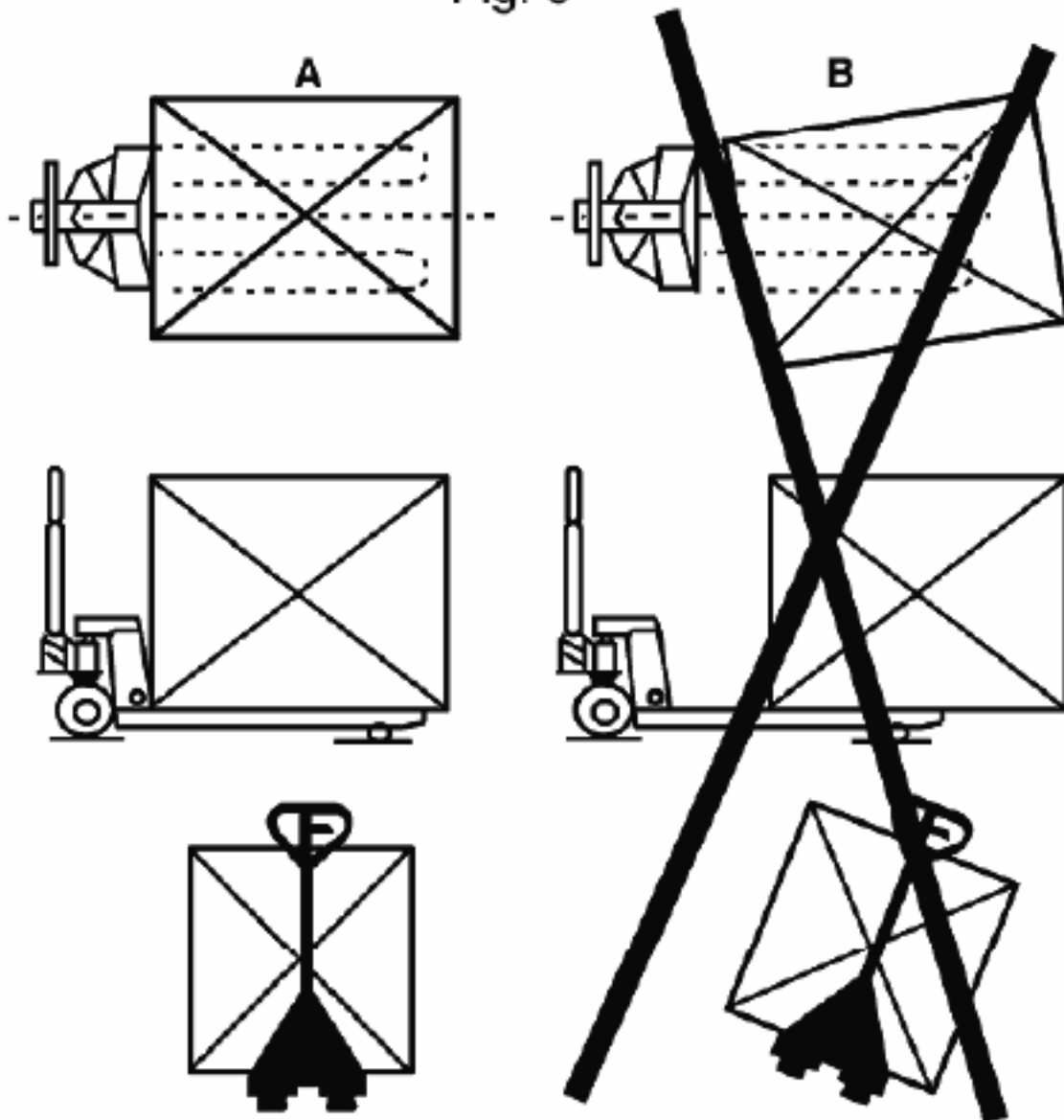
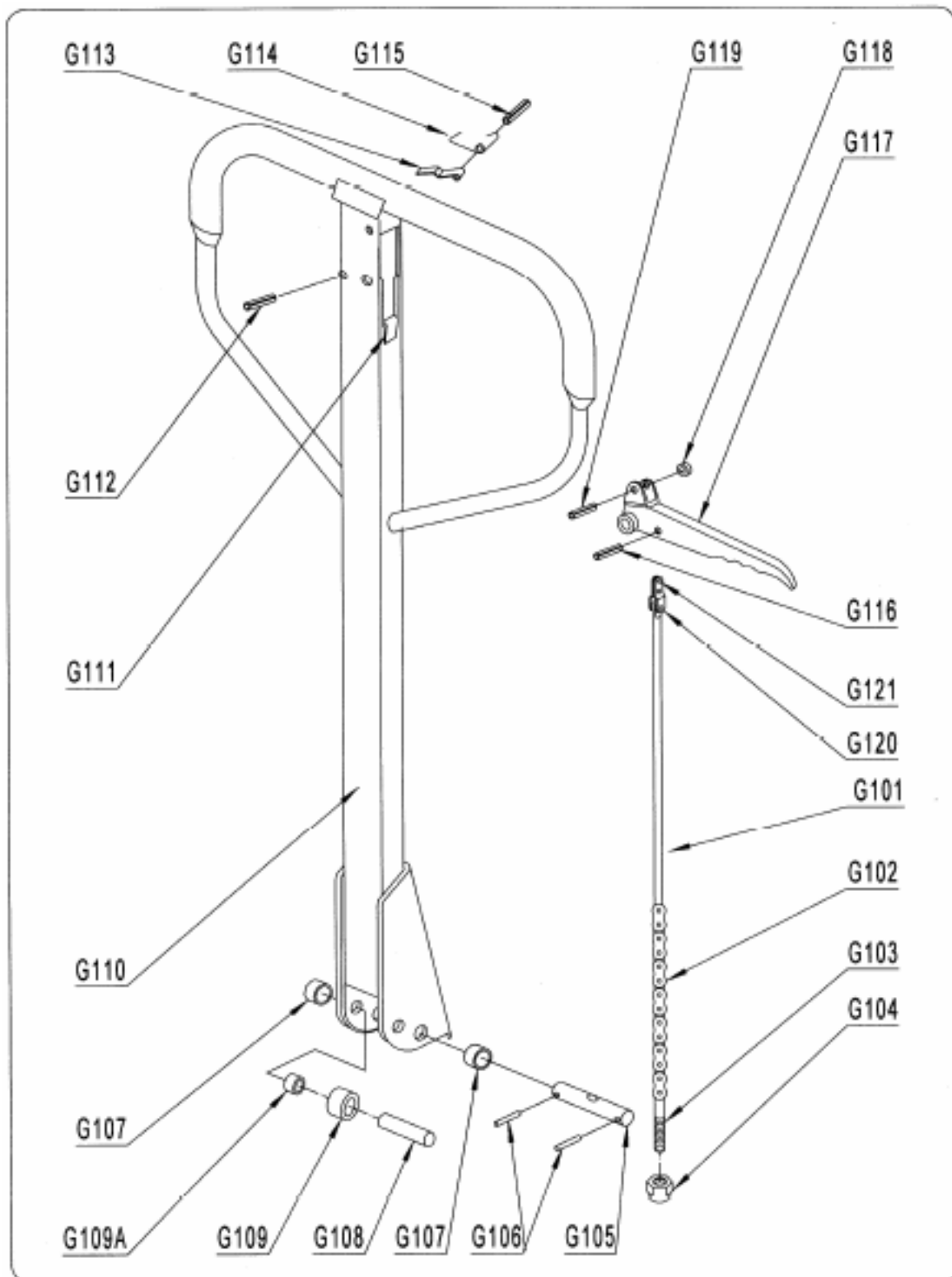

Fig. 5





HANDTAG

Nr.	Beskrivning	Qty.
G101	Stång	1
G102	Kedja	1
G103	Justerskruv	1
G104	Justermutter	1
G105	Axel	1
G106	Rörpinne	2
G107	Bussring	2

G108	Axel	1
G109	Hylsa	1
G109A	Bussning	1
G110	Draghandtag	1
G111	Gummi	1
G112	Rörpinne	1
G113	Bladfjäder	1
G114	Fjäder	1

G115	Rörpinne	1
G116	Rörpinne	1
G117	Sänkhandtag	1
G118	Rulle	1
G119	Rörpinne	1
G120	Stift	1
G121	Fäste	1

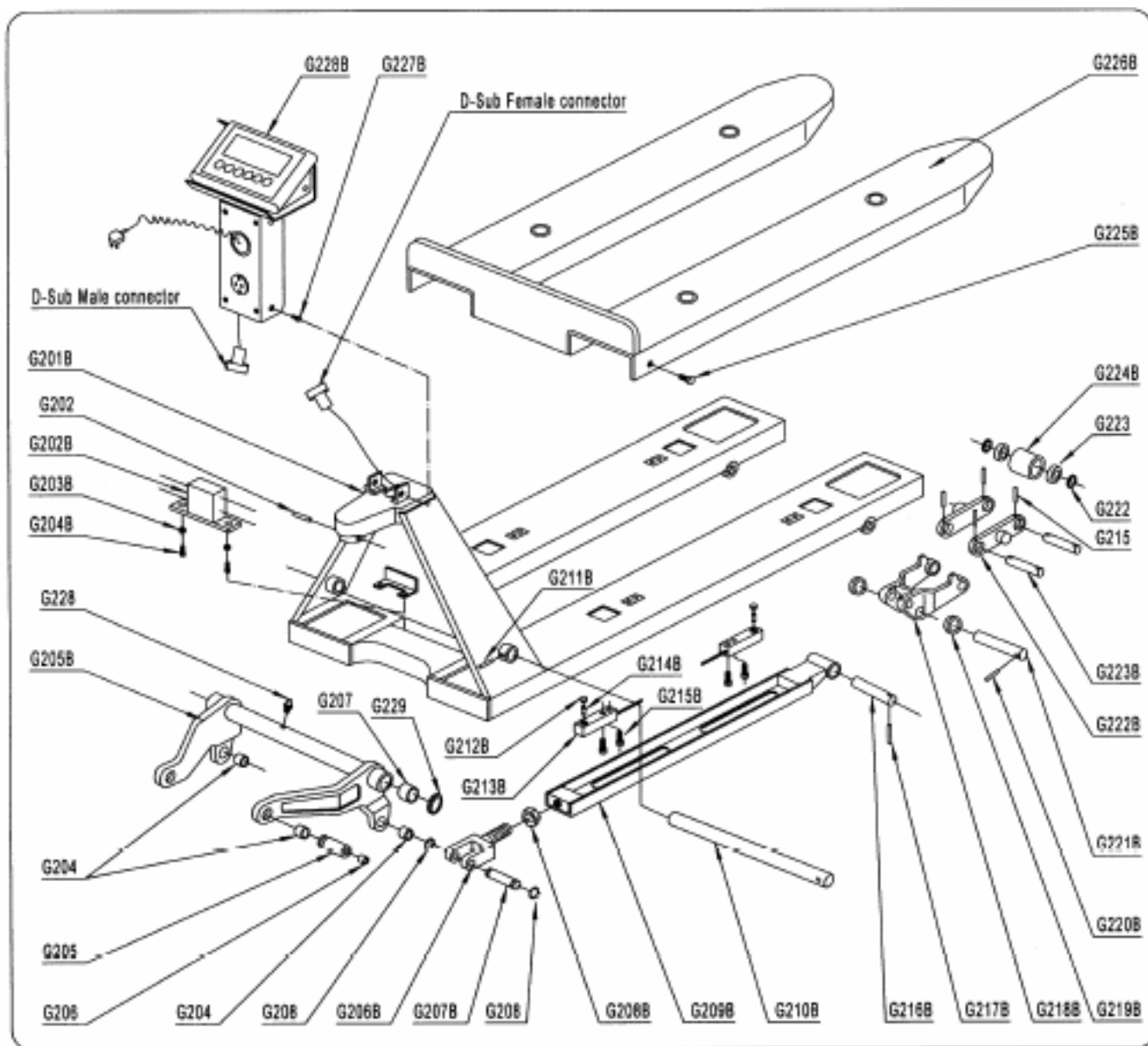

GAFFELRAM

Nr.	Beskrivning	Antal
G201B	Gaffelram	1
G202B	Kopplingsbox	1
G203B	Fjäderbricka	2
G204B	Skruv	2
G205B	Ok	1
G206B	Fäste	2
G207B	Axel	2
G208B	Mutter	2
G209B	Tryckstång	2
G210B	Axel	1
G211B	Rörpinne	1
G212B	Hållare	4
G213B	Lastcell	4

G214B	Axel	4
G215B	Skruv	8
G216B	Axel	2
G217B	Rörpinne	2
G218B	Hjulinställning	2
G219B	Bricka	4
G220B	Rörpinne	2
G221B	Axel	2
G222B	Länkplatta	4
G223B	Axel	4
G224B	Hjul	4
G225B	Skruv	2
G226B	Plattform	1

G227B	Skruv	2
G228B	Displayenhet	1
G202	Rörpinne	1
G204	Bussning	4
G205	Axel	2
G206	Smörjnippel	2
G207	Bussning	2
G208	Låsring	4
G215	Rörpinne	8
G222	Bricka	8
G223	Lager	8
G228	Smörjnippel	1
G229	Bricka	2/1

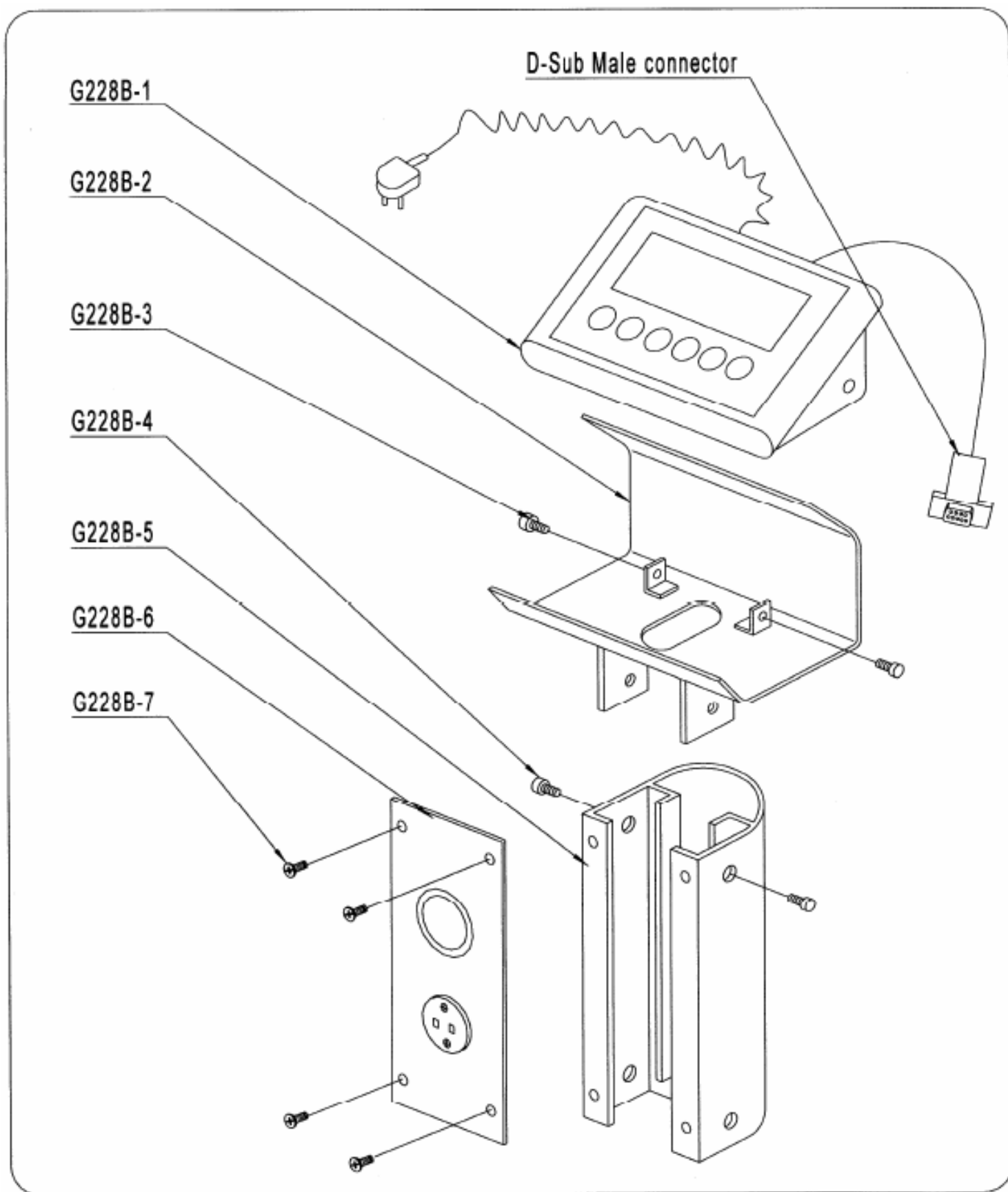

VÅGENHET

Nr.	Beskrivning	Antal
G228B-1	Vågdisplay	1
G228B-2	Displayfäste	1

G228B-3	Skruv	2
G228B-4	Skruv	2
G228B-5	Stolpe	1

G228B-6	Täckkäpa	1
G228B-7	Skruv	4

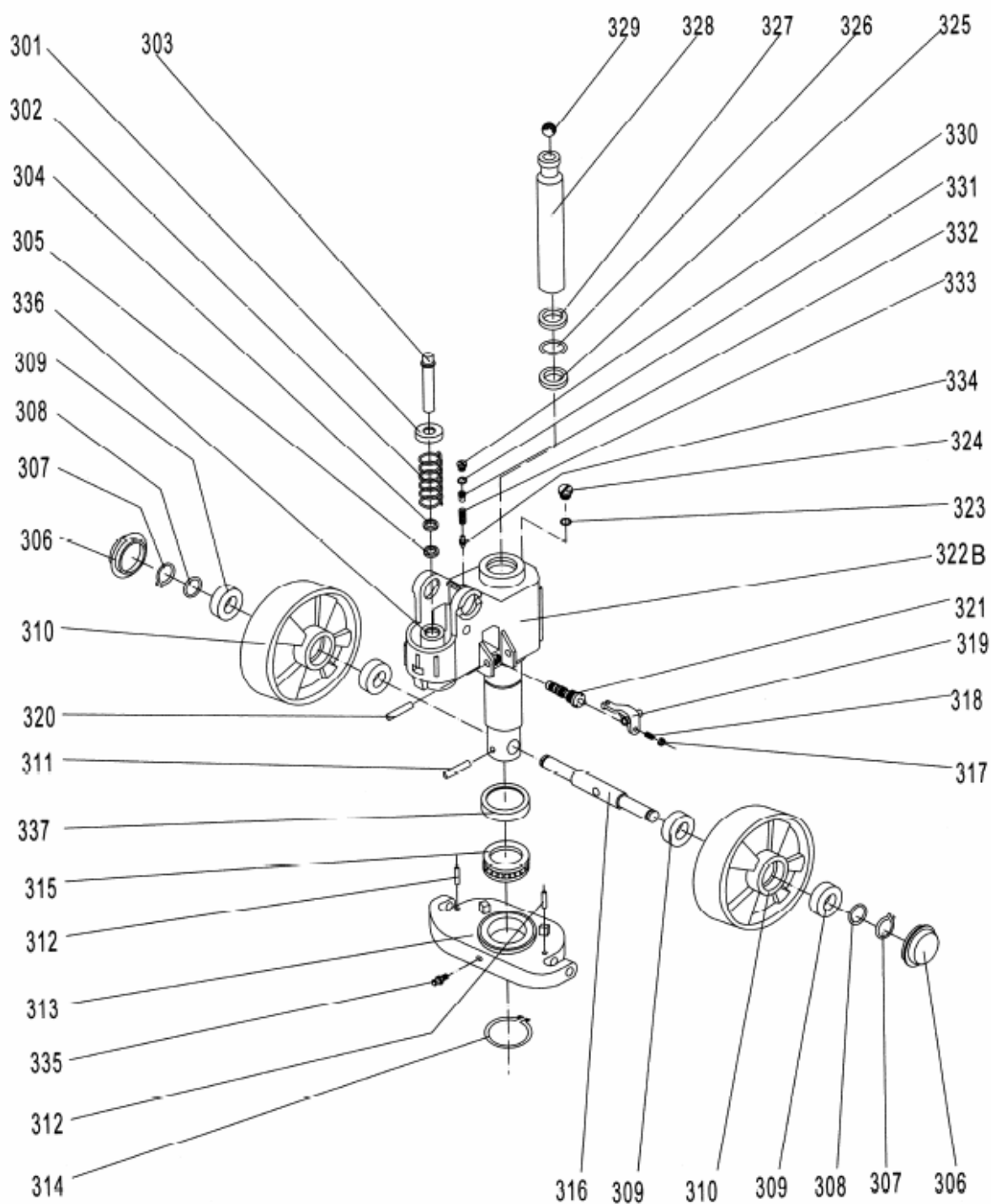

PUMPENHET

Nr.	Beskrivning	Antal
301	Bricka	1
302	Fjäder	1
303	Kolv	1
304	Dammtätning	1
305	Tätning	1
306	Navkåpa	2
307	Låsring	2
308	Bricka	2
309	Lager	4
310	Hjul	2
311	Rörpinne	1
312	Rörpinne	2

313	Fäste	1
314	Låsring	1
315	Lager	1
316	Axel	1
317	Mutter	1
318	Skruv	1
319	Sänkarm	1
320	Rörpinne	1
321	Sänkventil	1
322B	Pumphus	1
323	Tätningsbricka	1
324	Skruv	1
325	Tätning	1

326	O-ring	1
327	Dammtätning	1
328	Kolv	1
329	Kula	1
330	Skruv	1
331	O-ring	1
332	Skruv	1
333	Fjäder	1
334	Ventilhus	1
335	Smörjnippel	1
336	Cylinder	1
337	Kåpa	1



Försäkran om överensstämmelse

AJ Produkter AB försäkrar härmed att:

Produkt: Gaffelvagn med våg
Artikel nr.: 31019 (SAC-W20H)
Överensstämmer med direktiv: 2006/42/EC
Harmoniserande standarder: -
Tillverkare: Noblelift Equipment
Changzhou Road, Taihu
Changxing, Zhejiang
China

Halmstad 2016-03-01

Edward Van Den Broek
Product Manager, AJ Produkter AB



AJ Produkter AB
301 82 Halmstad, Sweden
www.ajprodukter.se

Betjeningsvejledning

[31019] Palleløfter med vægt



Bemærk: Ejer og operatør SKAL læse og forstå denne driftsanvisning før brug af dette produkt.

Udgave 1.0



OVERRASKENDE MEGET™

Tak fordi du har valgt vores palleløfter med vægt. Din palleløfter med vægt er udført i kvalitetsstål og konstrueret til vandret løft og transport af last på paller eller i standardbeholdere på et plant og fast underlag. Af hensyn til sikkerhed og korrekt anvendelse skal denne vejledning, samt håndbogen til displayenheden (METTLER TOLEDO) "IND221 & IND226 Industry Terminal User/Service Manual", læses grundigt igennem forud for anvendelsen.

BEMÆRK!

Alle oplysninger i denne vejledning er givet ud fra de tilgængelige data på udgivelsestidspunktet. Vi forbeholder os til enhver tid ret til at foretage ændringer ved egne produkter uden forudgående varsel og godkendelse. Derfor bør man altid tjekke for eventuelle opdateringer.

1. GENERELLE DATA

Løfteevne	2000KG / 4400LBS	
Gaffelhøjde, oppe	200 mm	190 mm
Gaffelhøjde, nede	88 mm	76 mm
Gaffellængde	1150 mm eller 1220 mm	
Total bredde, gafler	568 mm eller 703 mm	
Individuel gaffelbredde	178 mm	
Rullestørrelse	Ø74x70 mm	Ø64x70 mm
Hovedhjulets størrelse	Ø180x50	
Krav til omgivelser	Generel anvendelse, tørt sted	
Driftstemperatur	-10°C til 40°C ved 10 - 95% relativ luftfugtighed	

2. JUSTERING AF UDLØSERENHEDEN

På palleløfterens styrestang er der et styrehåndtag (G117), som kan indstilles i tre positioner:

- Løft - håndtaget nede
- Kørestilling - håndtag i midterposition
- Sænk - håndtag opad; styrestangen går tilbage til kørestilling, når den slippes.

Hvis positionerne er blevet ændret, kan de justeres i følgende trin:

- 2.1** Hvis gaflerne hæves, mens der pumpes i positionen KØRSEL, skal stille møtrikken (G104) på stilleskruen (G103) eller skruen (318) drejes i urets retning, indtil gaflerne ikke længere hæves, når der pumpes, og KØRSEL-positionen derved fungerer korrekt.
- 2.2** Hvis gaflerne sænkes, mens der pumpes i positionen KØRSEL, skal møtrikken (G104) eller skruen (318) drejes imod urets retning, indtil gaflerne ikke længere sænkes.
- 2.3** Hvis gaflerne ikke sænkes, når styrehåndtaget (G117) er i positionen SÆNK, skal møtrikken (G104) eller skruen (318) drejes i urets retning, indtil gaflerne sænkes, når styrehåndtaget (G117) føres opad. Kontrollér derefter KØRSEL-positionen i henhold til punkterne 2.1 og 2.2 for at sikre, at møtrikken (G104) og skruen (319) er i korrekt position.
- 2.4** Hvis gaflerne ikke hæves, mens der pumpes i positionen LØFT, skal møtrikken (G104) eller skruen (318) drejes imod urets retning, indtil gaflerne hæves, når der pumpes i positionen LØFT. Kontrollér derefter positionerne SÆNK og KØRSEL i henhold til punkterne 2.1, 2.2 og 2.3.

3. VEDLIGEHOLDELSE

Palleløfteren er stort set vedligeholdelsesfri.

3.1 Olie

Kontrollér olieniveauet hvert halve år. Olien skal være hydraulikolie: ISO VG32, viskositet 30cSt ved 40° C, mængde i alt ca. 0,4 l.

3.2 Fjernelse af luft

Der kan komme luft i hydraulikolien under transporten af palleløfteren, eller hvis der pumpes, mens palleløfteren ligger ned. Dette kan medføre, at gaflerne ikke hæves, når der pumpes i LØFT-position. Luft kan fjernes på følgende måde: Stil styrehåndtaget (G117) i SÆNK-position og bevæg herefter styrestangen op og ned gentagne gange.

3.3 Daglig kontrol og vedligeholdelse

Daglig kontrol af palleløfteren kan begrænse slitage så meget som muligt. Man skal specielt være opmærksom på hjul og aksler, eftersom tråde, klude osv. kan blokere hjulene. Gaflerne skal være ubelastede og i laveste position, når arbejdet er afsluttet.

3.4 Smøring

Alle lejer og aksler er fra fabrikken langtidssmurt med fedt. Der skal kun anvendes langtidsfedt på smørestederne en gang om måneden eller efter hver grundig rengøring af løfteren.

4. VEJLEDNING TIL SIKKER DRIFT

- 4.1** Afbryd al strømforsyning til palleløfteren med vægt forud for montering, vedligeholdelse, rengøring eller fjernelse af sikringen. I modsatte fald er der risiko for person- og/eller materielle skader.
- 4.2** Når løfteren skal trækkes, skal styrehåndtaget altid stå i KØRSEL-position. Herved bliver det nemmere at bevæge styrestangen, og trykket fjernes fra pumpedelen i hydraulikken. Dette udsætter de hydrauliske pakninger og ventilkomponenterne for mindre slid. Hermed forlænges produktets levetid.
- 4.3** Operatøren skal læse alle advarselskilte og instrukser her og på palleløfteren, inden løfteren med vægt anvendes.
- 4.4** Man må ikke anvende palleløfteren med vægt, hvis man ikke er bekendt med dens funktioner og er blevet trænet eller autoriseret til at anvende den.
- 4.5** Man må ikke anvende palleløfteren, før det er blevet kontrolleret, om den er i god stand. Vær specielt opmærksom på hjulene, styrestangsenheden, gaffelenheden, vippepladen osv.
- 4.6** Brug ikke løfteren på skrånende underlag.
- 4.7** Brug ikke løfteren til at transportere mennesker under kørslen.
- 4.8** Operatøren bør anvende handsker til beskyttelse under arbejdet.
- 4.9** Når varerne transporteres, bør alle personer overholde en sikkerhedsafstand til gafflerne på 600mm.
- 4.10** Undlad at læsse varer som vist i fig. 5/B., Varernes tyngdepunkt skal være midt på palleløfteren med vægt.
- 4.11** Maksimumløfteevnen må ikke overskrides.
- 4.12** Operatøren skal være ekstra opmærksom ved manøvrering af palleløfteren, hvis stedet eller forholdene er specielle.

5. FEJLFINDING

Fejl	Årsag	Afhjælpning
Gaflerne kan ikke hæves til maks. højde.	- Der er ikke nok hydraulikolie.	- Påfyld hydraulikolie.
Gaflerne kan ikke hæves.	- Ingen hydraulikolie. - Urenheder i olien. - Justeringsskruen (318) eller justeringsmøtrikken (G104) er skruet for hårdt. - Der kommer luft ind i hydrauliksystemet.	- Påfyld hydraulikolie. - Justér iht. 2.4. - Pres luften ud iht. 3.2.
Gaflerne kan ikke sænkes.	- Stempelstangen (328) eller pumpelegemet (322B) er blevet deformeret p.gr.a. overlæs. - Gaflerne har været holdt i hævet position i lang tid. - Justeringsmøtrikken (G104) eller justeringsskruen (318) er ikke i korrekt position.	- Udskift deformede dele. - Lad gaflerne være i lavest mulige position, når de ikke er i brug og sørg for at smøre stempelstangen. - Justér iht. 2.3.
Lækager.	- Pakninger er slidte eller beskadigede. - Ventildelen er beskadigede.	- Udskift med nye pakninger. - Udskift beskadigede dele.
Gaflerne synker uden at udløserventilen er blevet aktiveret.	- Urenheder i hydraulikolien. - Dele i hydrauliksystemet er beskadigede. - Luft i systemet. - Pakninger er beskadigede. - Justeringsmøtrik (G104) eller justeringsskrue (318) er fejljusteret.	- Udskift hydraulikolien. - Udskift beskadigede dele. - Udluft systemet iht. 3.2. - Udskift beskadigede pakninger. - Justér iht. 2.2.
Vægten viser fejlagtigt resultat.	- Boltene (G225B) skraber mod platformen. - Platformen skraber mod gaflerne (G201B).	- Justér boltene. - Løft platformen op.
Displayet viser ingenting.	- Batteriet er svagt.	- Udskift batteri.
Displayet viser fejlkode: E1, E2, E3...	- Se displayenhedens manual.	

BEMÆRK: FORSØG IKKE AT REPARERE PALLELØFTEREN, MED MINDRE DU ER UDDANNET OG AUTORISERET TIL DET.

6. VEJNING

- 6.1** Forberedelse: Sæt styrehåndtaget over i positionen SÆNK og kørløfteren over i nederste position.
- 6.2** Tryk på knappen "Print" indtil baggrundsløset aktiveres. Når indikatoren har udført en selvtest, vises "10 kg" i displayet.
- 6.3** Vejningsmetode for bruttovægt: Placér gaflerne under pallen og se efter, om lasten er ligeligt fordelt. Sæt styrehåndtaget over i sænk-positionen og pump håndtaget for at hæve gaflerne, indtil pallen løftes op fra gulvet. Når indikatoren er stabil, er dette varernes bruttovægt (samlet vægt for palle med varer).
- 6.4** Vejningsmetode for nettovægt: For at kunne veje varer, der er pakket på samme type standardpalle, gøres følgende:
- 6.4.1** Vej en enkelt standardpalle, for eksempel: pallens vægt: 40 kg.
- 6.4.2** Tryk på knappen "TARENING", hvorefter indikatoren viser "0 kg".
- 6.4.3** Fjern pallen fra gaflerne, hvorefter indikatoren viser "-40 kg".
- 6.4.4** Vej herefter varerne på pallen i henhold til metoden i punkt 6.3, hvorved indikatoren stabile aflæsning er lig med varernes nettovægt.
- 6.5** Skift mellem kilogram og pund. Når indikatoren viser vægten i kilogram, kan man trykke på knappen "FUNKTION" for at skifte til pund. Tryk på knappen "FUNKTION" igen for at skifte tilbage til kilogram.
- 6.6** Deaktivering af indikatoren. Når indikatoren er aktiveret, kan man trykke på knappen "-PRINT", indtil indikatoren viser "OFF". Indikatoren deaktiveres, når knappen slippes.

Fig. 4

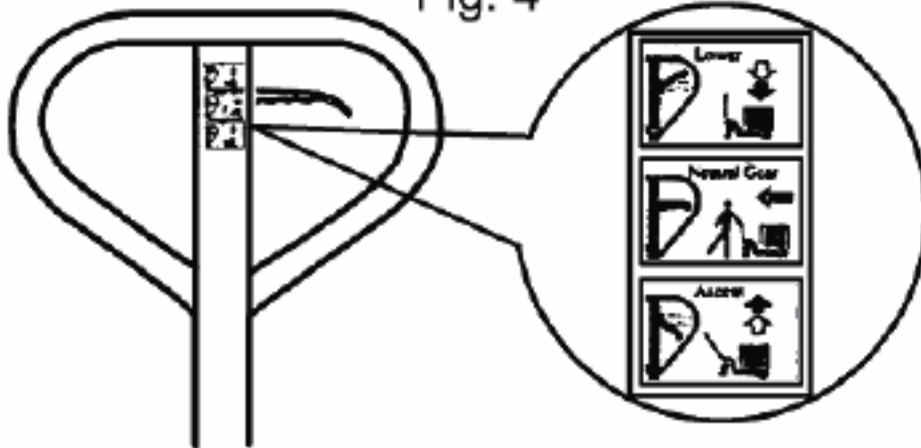
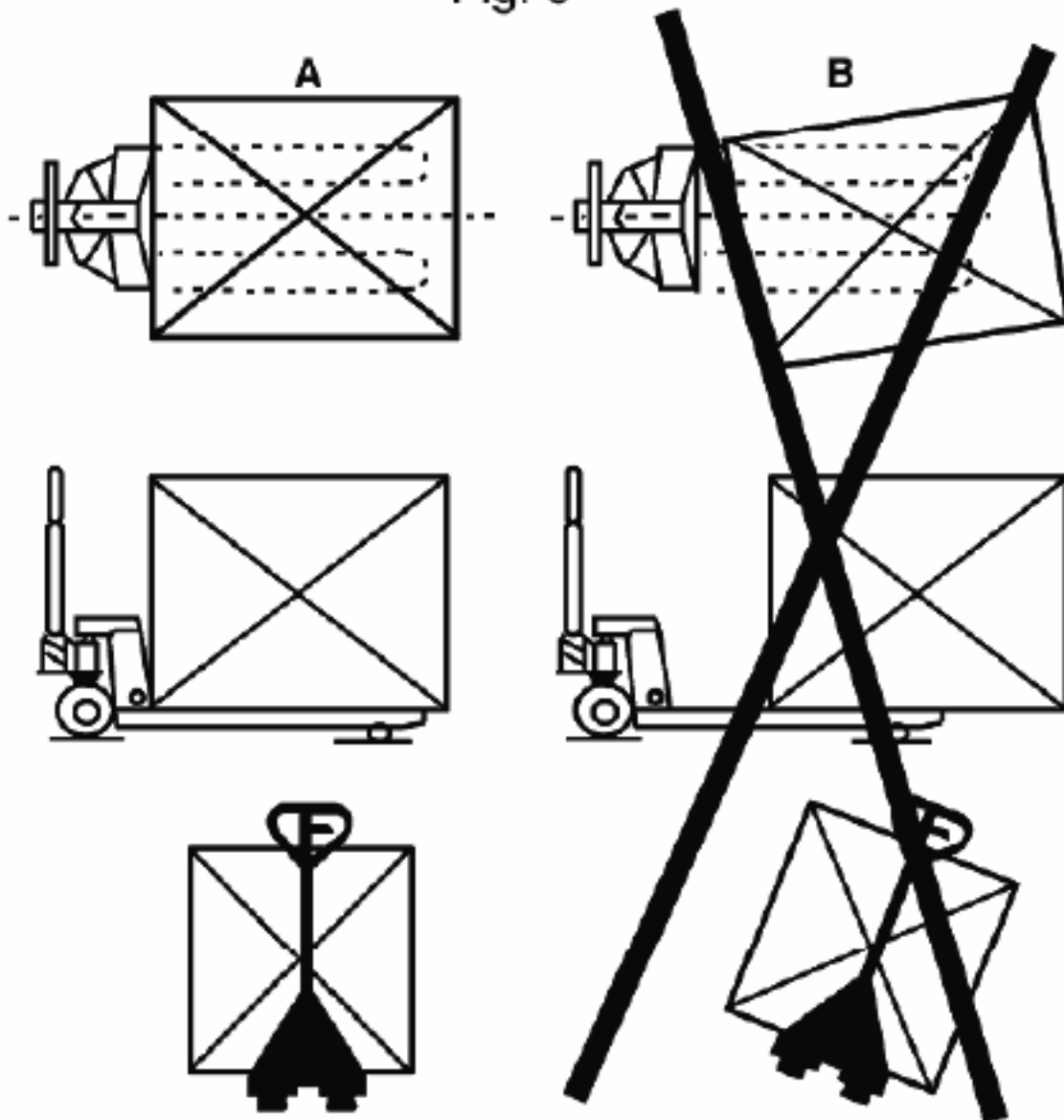
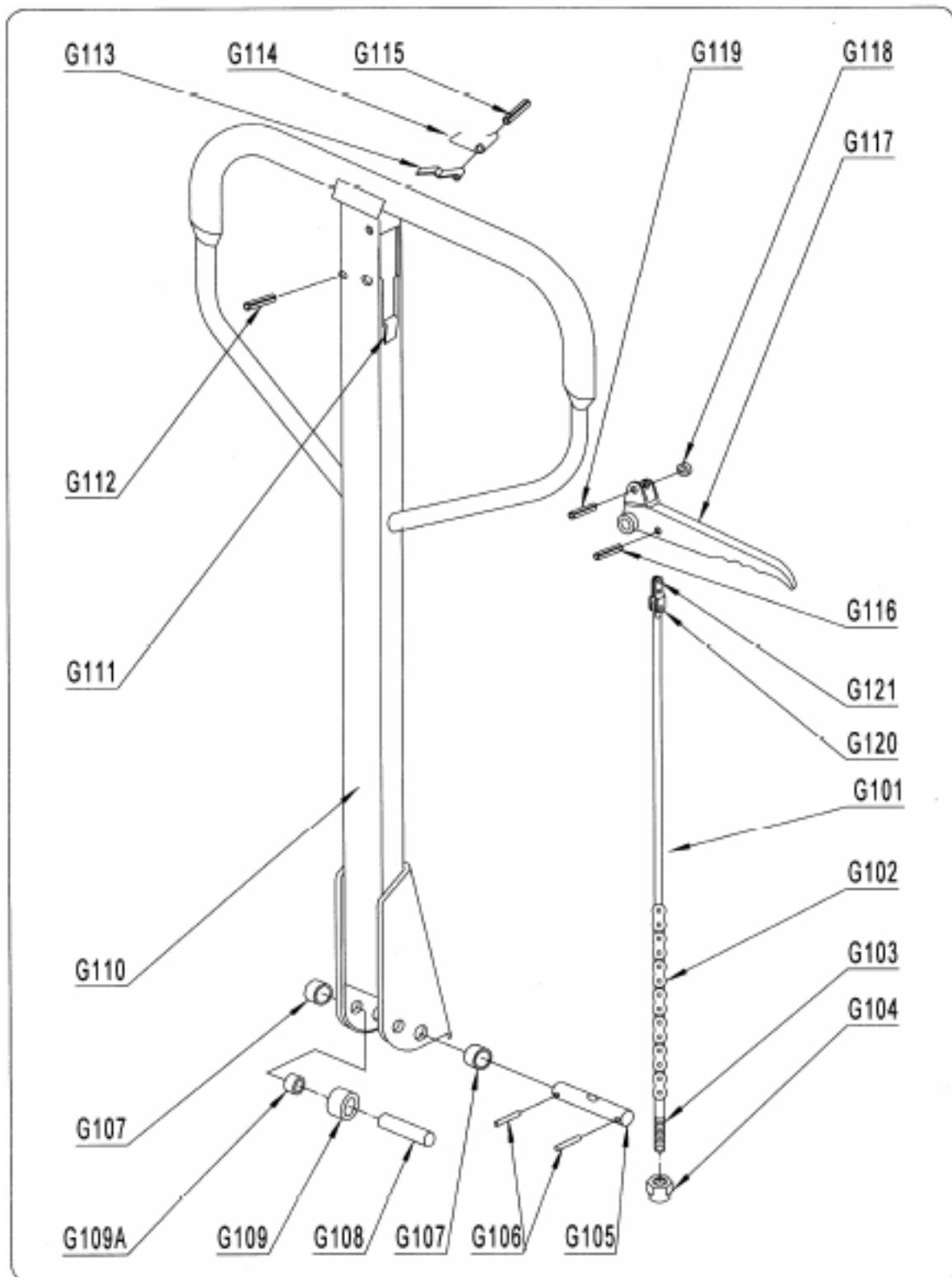

Fig. 5





KOMPONENTLISTE TIL HÅNDTAG

Nr.	Beskrivelse	Antal
G101	Udløserstang	1
G102	Kæde	1
G103	Stilleskrue	1
G104	Stillemøtrik	1
G105	Aksel med hul	1
G106	Elastisk stift	2
G107	Bøsning	2

G108	Rullerstift	1
G109	Trykrulle	1
G109A	Bøsning	1
G110	Styrestang	1
G111	Stopgummi	1
G112	Elastisk stift	1
G113	Bladfjeder	1
G114	Fjeder	1

G115	Elastisk stift	1
G116	Elastisk stift	1
G117	Styrehåndtag	1
G118	Rulle	1
G119	Elastisk stift	1
G120	Split	1
G121	Trækplade	1

Gaffelrammeenhed

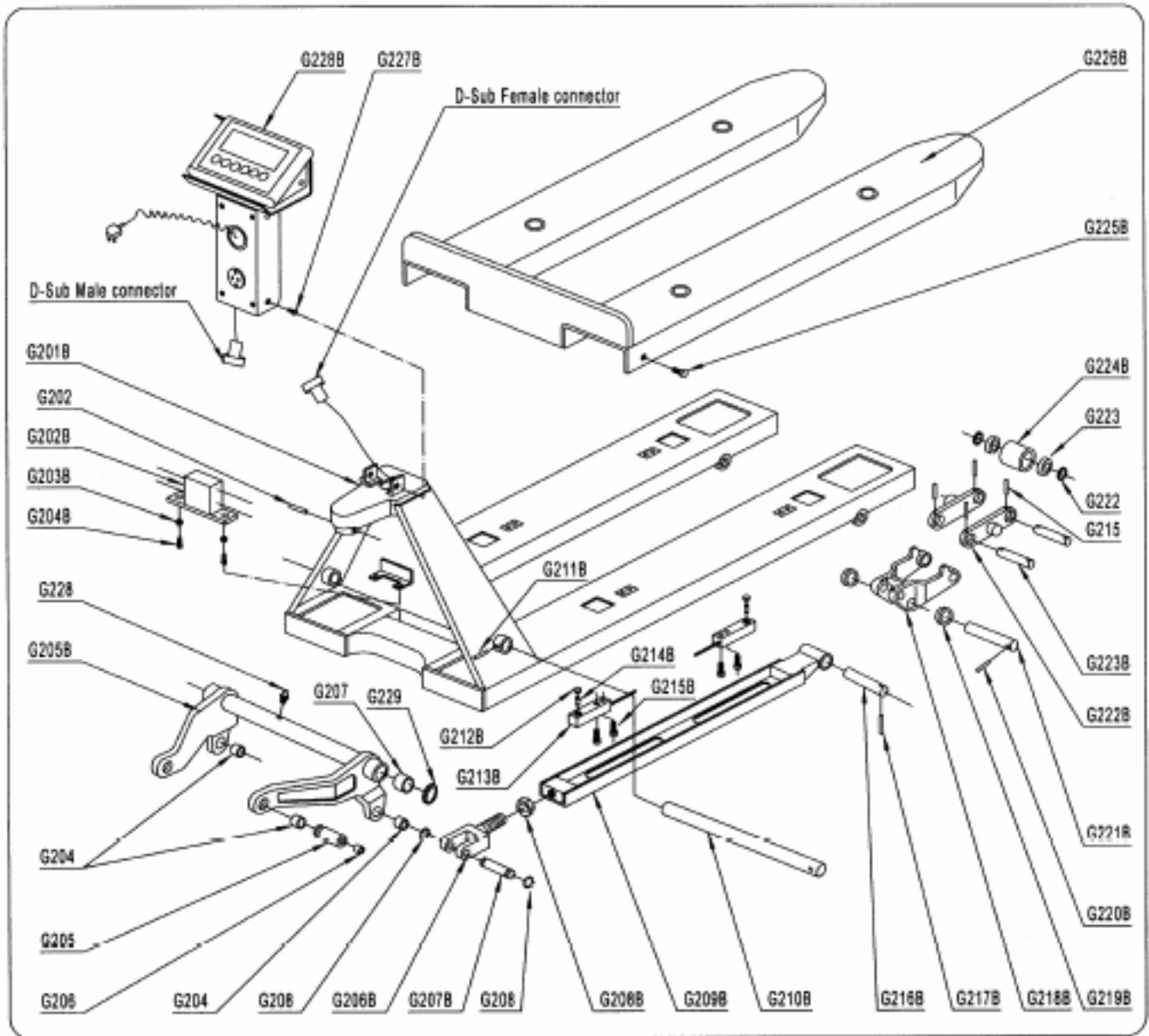

Nr.	Beskrivelse	Antal
G201B	Gaffelramme	1
G202B	Kabelboks	1
G203B	Elastisk skive	2
G204B	Skrue	2
G205B	Vippe-arm	1
G206B	Samleled	2
G207B	Aksel	2
G208B	Møtrik	2
G209B	Skydestang	2
G210B	Lang aksel	1
G211B	Elastisk stift	1
G212B	Holder	4
G213B	Vejecelle	4

G214B	Split	4
G215B	Skrue	8
G216B	Aksel	2
G217B	Elastisk stift	2
G218B	Ramme for hjul	2
G219B	Spændeskive	4
G220B	Elastisk stift	2
G221B	Aksel	2
G222B	Samleplade	4
G223B	Hjulaksel	4
G224B	Lasthjul	4
G225B	Bolt	2
G226B	Bord	1

G227B	Skrue	2
G228B	Displayenhed	1
G202	Elastisk stift	1
G204	Bøsning	4
G205	Aksel	2
G206	Fedtkop	2
G207	Bøsning	2
G208	Låsestift	4
G215	Elastisk stift	8
G222	Spændeskive	8
G223	Leje	8
G228	Fedtkop	1
G229	Spændeskive	2/1

Displayenhed

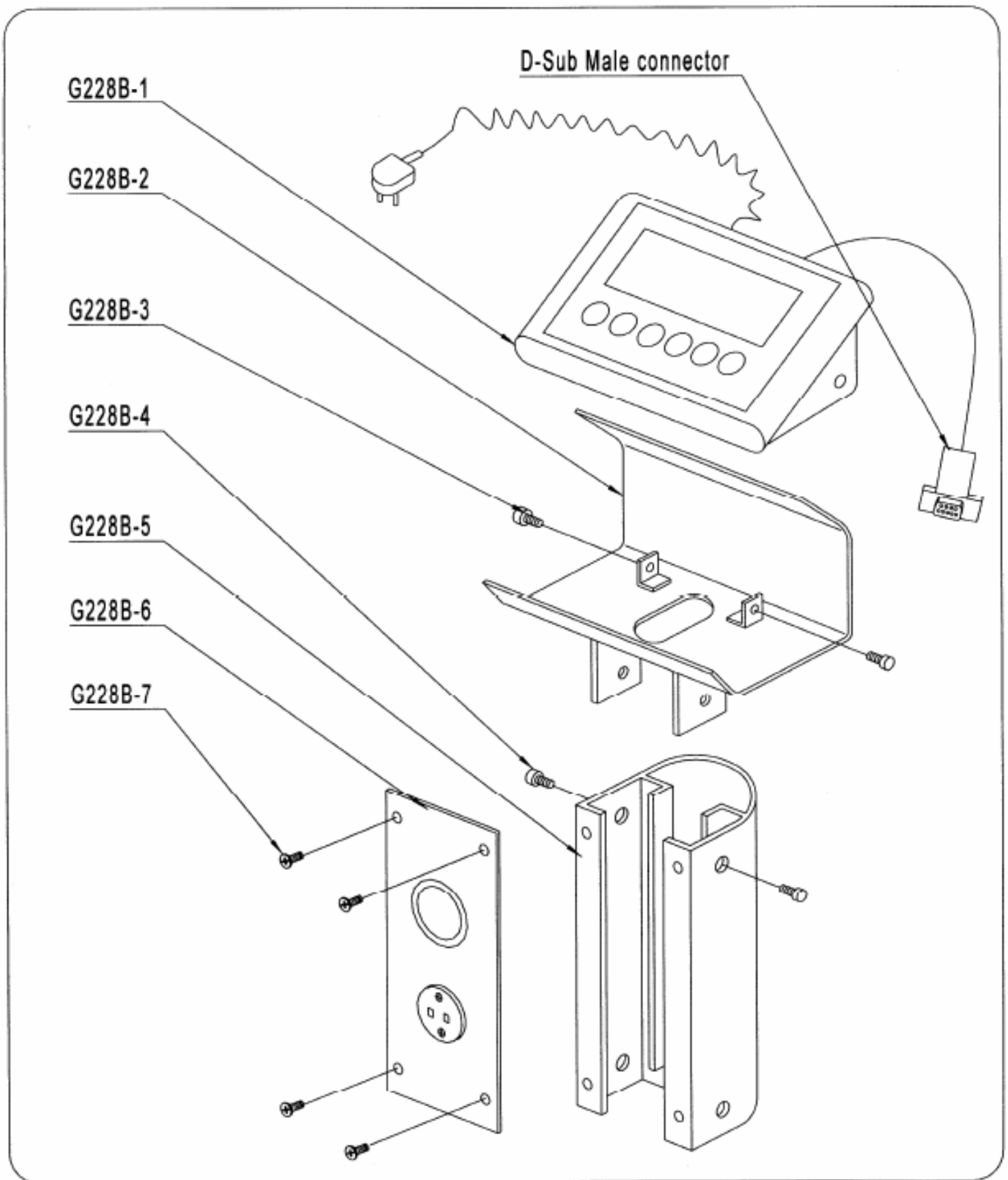

Nr.	Beskrivelse	Antal
G228B-1	Displayenhed	1
G228B-2	Spændeplade	1

G228B-3	Skrue	2
G228B-4	Skrue	2
G228B-5	Stolpe	1

G228B-6	Afdækningsplade	1
G228B-7	Skrue	4

Hydraulisk pumpeenhed

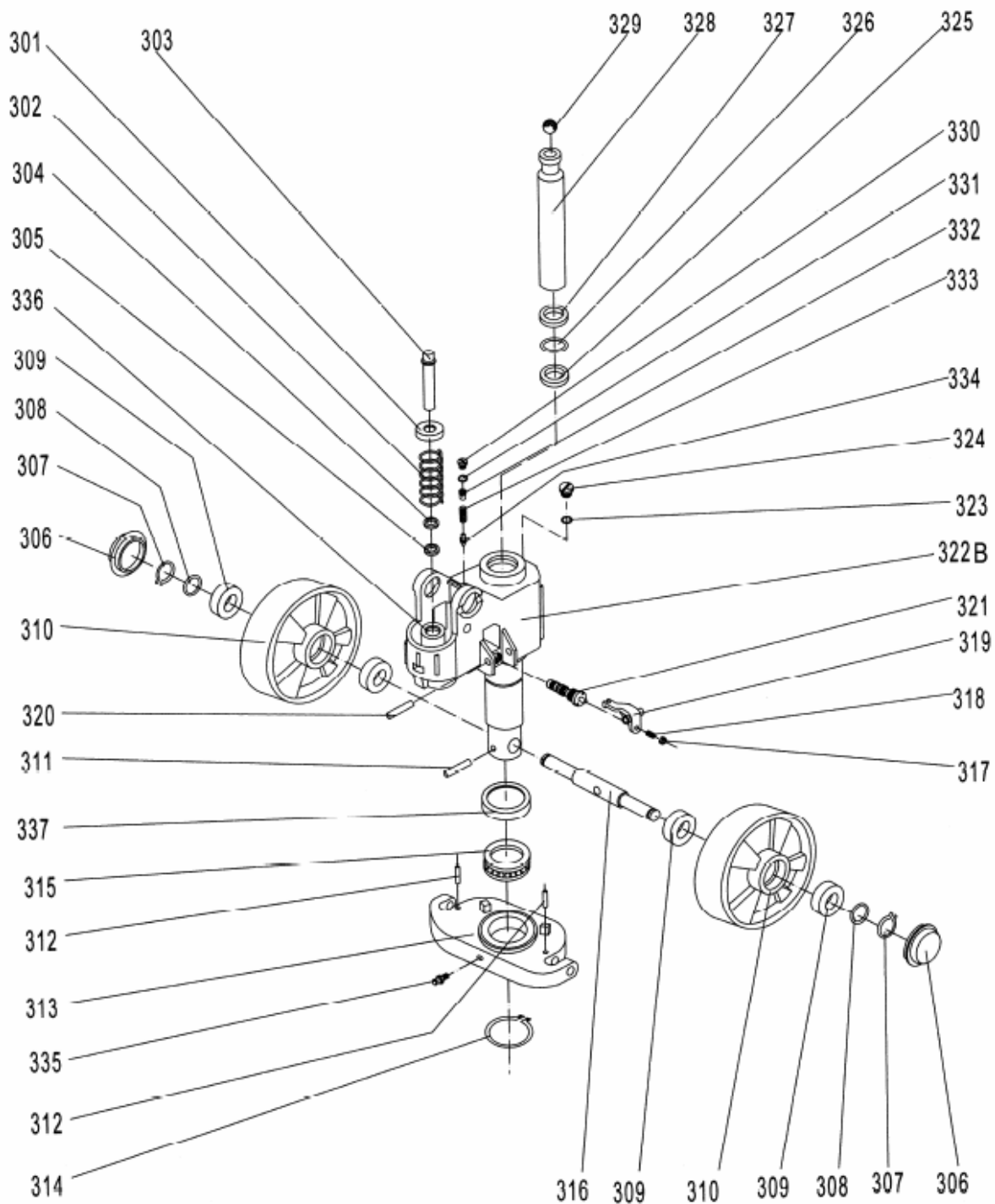

HYDRAULISK PUMPEENHED

Nr.	Beskrivelse	Antal
301	Fjederkappe	1
302	Fjeder	1
303	Pumpestempel	1
304	Støvring	1
305	Tætning	1
306	Støvkappe	2
307	Låsering	2
308	Spændeskive	2
309	Leje	4
310	Lasthjul	2
311	Elastisk stift	1
312	Elastisk stift	2

313	Skydeplade	1
314	Stopring	1
315	Leje	1
316	Aksel til styrehjul	1
317	Møtrik	1
318	Skrue	1
319	Vippeplade	1
320	Elastisk stift	1
321	Ventiliindsats	1
322B	Pumpelegeme	1
323	Tætningsskive	1
324	Skrueprop	1
325	Tætning	1

326	O-ring	1
327	Støvring	1
328	Stempelstang	1
329	Stålkugle	1
330	Skrueprop	1
331	O-ring	1
332	Bolt	1
333	Fjeder	1
334	Spindel til sikkerhedsventil	1
335	Fedtkop	1
336	Cylinder	1
337	Dækplade til leje	1



Overensstemmelseserklæring

AJ Produkter AB bekræfter hermed, at:

Produkt: Palleløfter med vægt
Art.nr.: 31019 (SAC-W20H)
Svarer til direktiv: 2006/42/EC
Harmoniserede standarder: -
Producent: Noblelift Equipment
Changzhou Road, Taihu
Changxing, Zhejiang
China

Halmstad, d. 1/3-2016

Edward Van Den Broek
Produktchef, AJ Produkter AB



AJ Produkter AB
301 82 Halmstad, Sweden
www.ajprodukter.dk

Bruksanvisning

[31019] Jekketralle med vekt



NB! Eier og operatør MÅ lese og forstå bruksanvisningen før produktet tas i bruk.

Versjon 1.0



OVERRASKENDE MYE™

Takk for at du bruker vår jekketraller med vekt. Jekketrallen med vekt er laget av høykvalitetsstål og er utformet for horisontal løfting og transport av last på pall eller standardiserte containere på plan, fast base. For egen sikkerhet og riktig bruk må du lese denne bruksanvisningen samt håndboken for displayenheten (METTLER TOLEDO) "IND221 og IND226 bruksanvisning / servicemanual for industriterminal" før bruk.

MERK!

All informasjon her er basert på tilgjengelige data ved tidspunktet for trykking. Vi forbeholder oss retten til å endre våre egne produkter til enhver tid uten varsel og uten at det fører til sanksjoner. Det foreslås derfor at du alltid kontrollerer om det finnes oppdateringer

1. GENERELLE SPESIFIKASJONER

Kapasitet	2000KG	
Gaffelhøyde – hevet	200 mm	190 mm
Gaffelhøyde – senket	88 mm	76 mm
Gaffellengde	1150 mm eller 1220 mm	
Bredde over gafler	568 mm eller 703 mm	
Individuell gaffelbredde	178 mm	
Rullestørrelse	Ø74x70 mm	Ø64x70 mm
Hjulstørrelse	Ø180x50	
Miljø	Generelle formål, tørr	
Driftstemperatur	-10 grader C til 40 grader C med 10 til 95 % relativ luftfuktighet	

2. JUSTERE UTLØSERMEKANISMEN

På jekketrallens trekkstang finner du kontrollhåndtaket (G117) som kan reguleres i tre posisjoner:

Heve – Håndtaket ned

Kjøre – Håndtaket i midtre stilling

Senke – Håndtaket ned. Håndtaket går tilbake til kjørestilling når det slippes.

Men hvis de har blitt endret, kan du justere dem slik:

- 2.1** Hvis gaffelen heves ved pumping i KJØRE-stilling, skrur du justeringsmutteren (G104) på justeringsbolten (G103) eller skruen (318) med klokken til pumpingen ikke hever gaffelen og stillingen KJØRE fungerer som forventet.
- 2.2** Hvis gaflene synker under pumping i KJØRE-stilling, skrur du mutteren (G104) eller skruen (318) mot klokken til gaflene ikke senkes.
- 2.3** Hvis gaflene ikke synker når kontrollhåndtaket (G117) er i posisjonen SENKE, skrur du mutteren (G104) eller skruen (318) med klokken til en heving av kontrollhåndtaket (G117) senker gaflene. Kontroller deretter stillingen KJØRE i henhold til punkt 2.1 og 2.2 for å sikre at mutteren (G104) og skruen (318) står i riktig posisjon.
- 2.4** Hvis gaflene ikke heves under pumping i posisjonen HEVE, skrur du mutteren (G104) eller skruen (318) mot klokken til gaflene heves ved pumping i stillingen HEVE. Kontroller deretter posisjonene SENKE og KJØRE i henhold til punkt 2.1, 2.2 og 2.3.

3. VEDLIKEHOLD

Jekketrallen er stort sett vedlikeholdsfri

3.1 Olje

Kontroller oljenivået hver sjetten måned. Oljen kan være av typen hydraulikkolje: ISO VG32, med viskositet 32cSt ved 40 grader C og samlet volum på ca. 0,4 liter.

3.2 Luft

Det kan komme luft inn i anlegget under transport eller ved pumpefeil. kan føre til at gaflene ikke heves under pumping i posisjonen HEVE. Luften kan fjernes på følgende måte: Sett kontrollhåndtaket (G117) i stillingen SENKE, og beveg trekkstangen opp og ned flere ganger.

3.3 Daglig kontroll og vedlikehold

Daglig kontroll av jekketrallen kan begrense slitasjen mye. Vær spesielt oppmerksom på hjulene og akslingene siden tråder, kluter og lignende kan blokkere hjulene. Gaflene skal være uten last og senket til laveste posisjon når jobben er fullført.

3.4 Smøring

Alle lagre og aksler er utstyrt med langtidsvirkende smørefett fra fabrikk. Du trenger kun å smøre med langtidsvirkende smørefett ved månedlige intervaller eller etter hver gang trallen rengjøres grundig ved smørepunktene.

4. RETNINGSLINJER FOR SIKKER BRUK

- 4.1 Koble fra all strøm fra jekketralle med vekt før montering, service, rengjøring eller fjerning av sikringen. Hvis du ikke gjør det, kan det føre til personskade og / eller skade på eiendom.
- 4.2 Når du skal trekke trallen, må kontrollhåndtaket alltid stå i kjøreposisjon. Det gjør det enklere å flytte trekkstangen og fjerner trykket i hydraulikksystemets pumpedel. Dette bevarer hydraulikkpakningene og ventilkomponentene. Det kan forventes lang levetid.
- 4.3 Operatøren skal lese alle varselmerker og instruksjoner her og på jekketralle før bruk.
- 4.4 Ikke bruk jekketralle med vekt med mindre du er kjent med den og har fått opplæring eller autorisasjon.
- 4.5 Ikke bruk jekketralle med mindre du har kontrollert dens tilstand. Vær spesielt oppmerksom på hjulene eller rullene, håndtaket, gaffelenheten, spakplaten, og lignende.
- 4.6 Må ikke brukes på ujevnt underlag.
- 4.7 Du må ikke løfte personer med jekketralle.
- 4.8 Operatøren bør bruke hansker for beskyttelse under arbeidet.
- 4.9 Når godset er transportert, bør alle mennesker ha en avstand på 600 mm fra gafflene.
- 4.10 Ikke plasser godset som vist i figur 5/B. Godsets vekt skal ligge midt på jekketralle.
- 4.11 Ikke overbelast enheten.
- 4.12 Ved andre spesielle forhold eller på andre steder må operatøren være forsiktig når jekketralle brukes.

5. FEILSØKNING

Feil	Årsak	Løsning
Gafflene løfter ikke til maksimal høyde.	-Mangel på hydraulikkolje.	-Fyll på hydraulikkolje
Gafflene løfter ikke.	-Mangel på hydraulikkolje. -Urenheter i oljen -Justerskrue (318) eller justermutter (G104) er dratt for hardt til. -Luft i hydraulikksystemet.	-Fyll på hydraulikkolje -Juster ihht 2.4. -Juster ihht 3.2.
Gafflene kan ikke senkes.	-Stempel (328) eller pumpekropp (322B) er deformert av overlast. -Gafflene har stått løftet over lang tid. -Justeringsmutter (G104) eller justeringsskrue (318) er feiljustert.	-Bytt ut deformerte deler. -Ha gafflene i nedsenket posisjon når jekketralle ikke er i bruk. -Vær nøye med smøring av løftestempel. -Juster ihht 2.3.
Olje lekker.	-Pakninger er utslitt eller skadet. -Skadede ventildeler.	-Bytt til nye pakninger. -Bytt ut skadede deler.
Gafflene synker.	-Urenheter i oljen. -Deler i hydraulikksystemet er skadet. -Luft i systemet. -Pakninger er skadet. -Justeringsmutter (G104) eller justeringsskrue (318) er feiljustert.	-Bytt olje. -Bytt skadede deler. -få luft ut av systemet ihht 3.2. -Bytt skadede pakninger. -Juster ihht 2.2.
Vekten viser feil resultat.	-Boltene (G225B) ligger på mot plattform. -Plattform ligger på mot stativet (G201B).	-Juster boltene. -Løft plattformen.
Displayet er dødt.	-Batteriet er dårlig.	-Bytt batteri.
Displayet viser feilkode: E1, E2, E3...	-Se displayenhetens manual.	

MERK: DU MÅ IKKE FORSØKE Å REPARERE JEKKETRALLEN MED MINDRE DU HAR OPPLÆRING OG AUTORISASJON.

6. VEIING

- 6.1 Forberedelse: Plasser kontrollspaken i posisjon SENKE og senk trallen til laveste posisjon.
- 6.2 Trykk på tasten "Print" til bakgrunnsbelysningen tennes. Når indikatoren har gjennomført en selvsjekk, viser den "0 kg".
- 6.3 Veiemetode for bruttovekt: Plasser gafflene under pallen, og foreta en visuell bedømming av hvor lasten er balansert. Plasser kontrollspaken i posisjon SENKE, og pump på håndtaket til gafflene heves og pallen heves fra bakken. Den stabile avlesningen av indikatoren er godsets bruttovekt (totalvekt av pallen og godset).
- 6.4 Veiemetode for nettovekt: Gjør følgende for å veie gods som er pakket på samme type standardpall:
 - 6.4.1 Vei en standardpall, for eksempel 40 kg.
 - 6.4.2 Trykk på tasten for "TARE". Indikatoren viser "0 kg".
 - 6.4.3 Fjern pallen fra gaffelen. Indikatoren viser "-40 kg".
 - 6.4.4 Vei pallet gods i henhold til metoden i 6.3. Den stabile avlesningen av indikatoren er godsets nettovekt.
- 6.5 Veksle mellom kilogram og pund. Når verdien i indikatoren er i kilogram, kan du trykke på tasten "FUNCTION". Da vil verdien vises i pund. Trykk på tasten "FUNCTION" igjen for å veksle tilbake til kilogram.
- 6.6 Slå av indikatoren: Når indikatoren fungerer normalt, trykker du på tasten "PRINT" til indikatoren viser "OFF". Slipp tasten for å slå av indikatoren.

Fig. 4

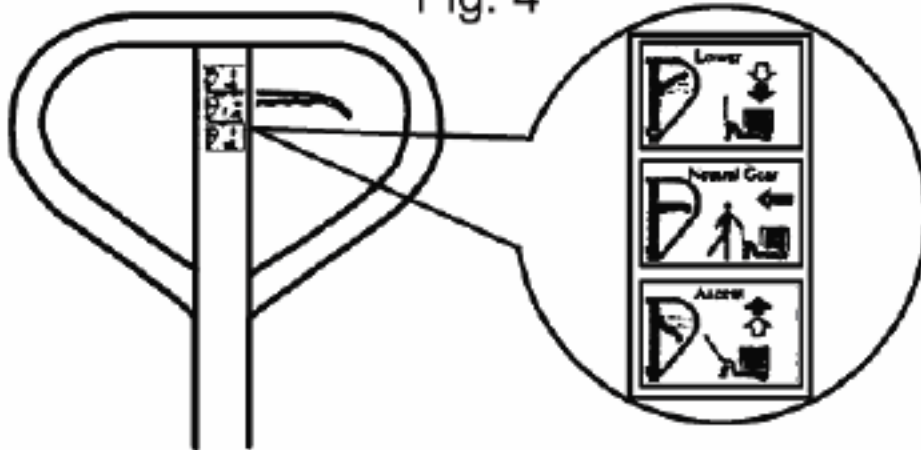
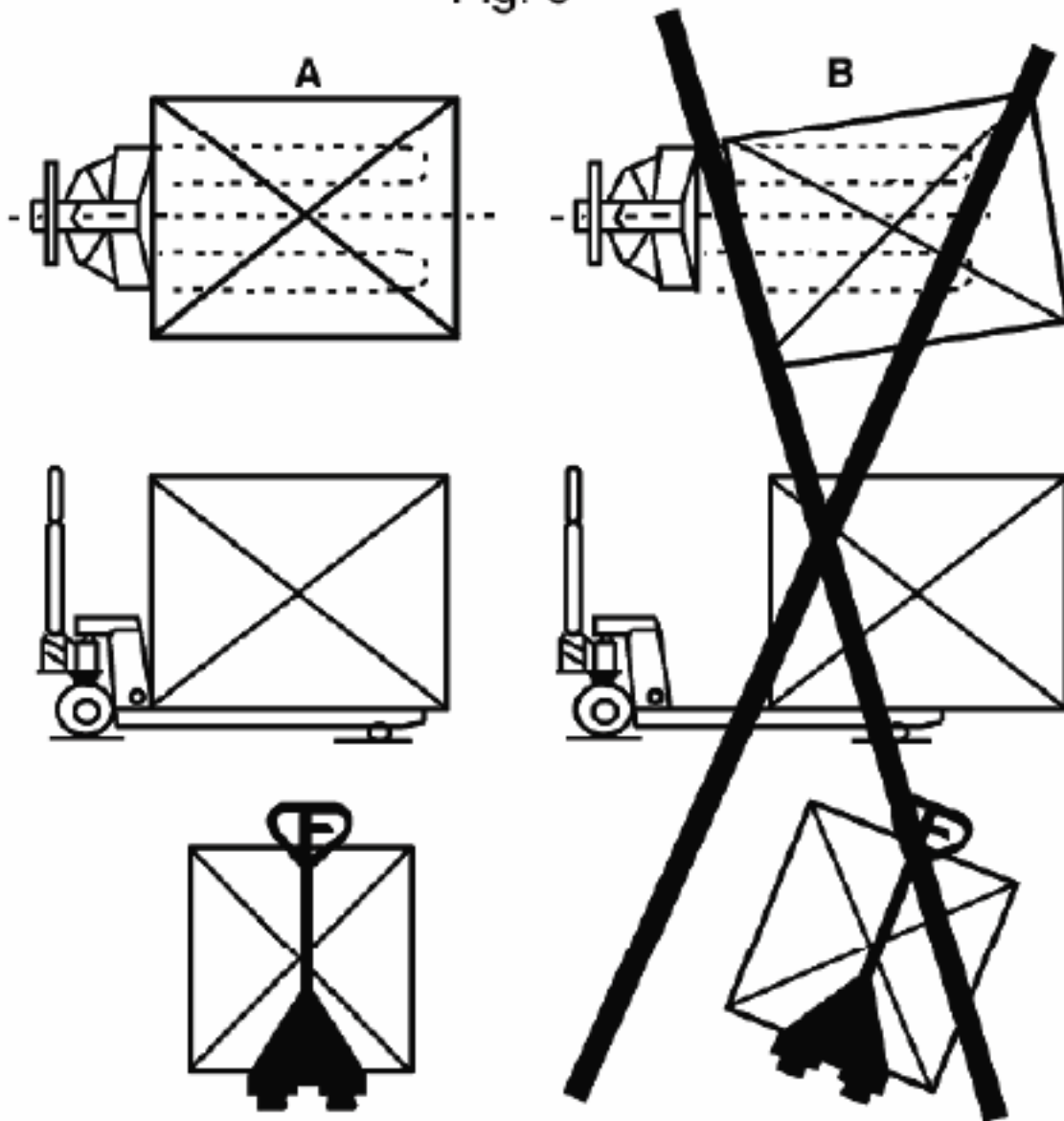
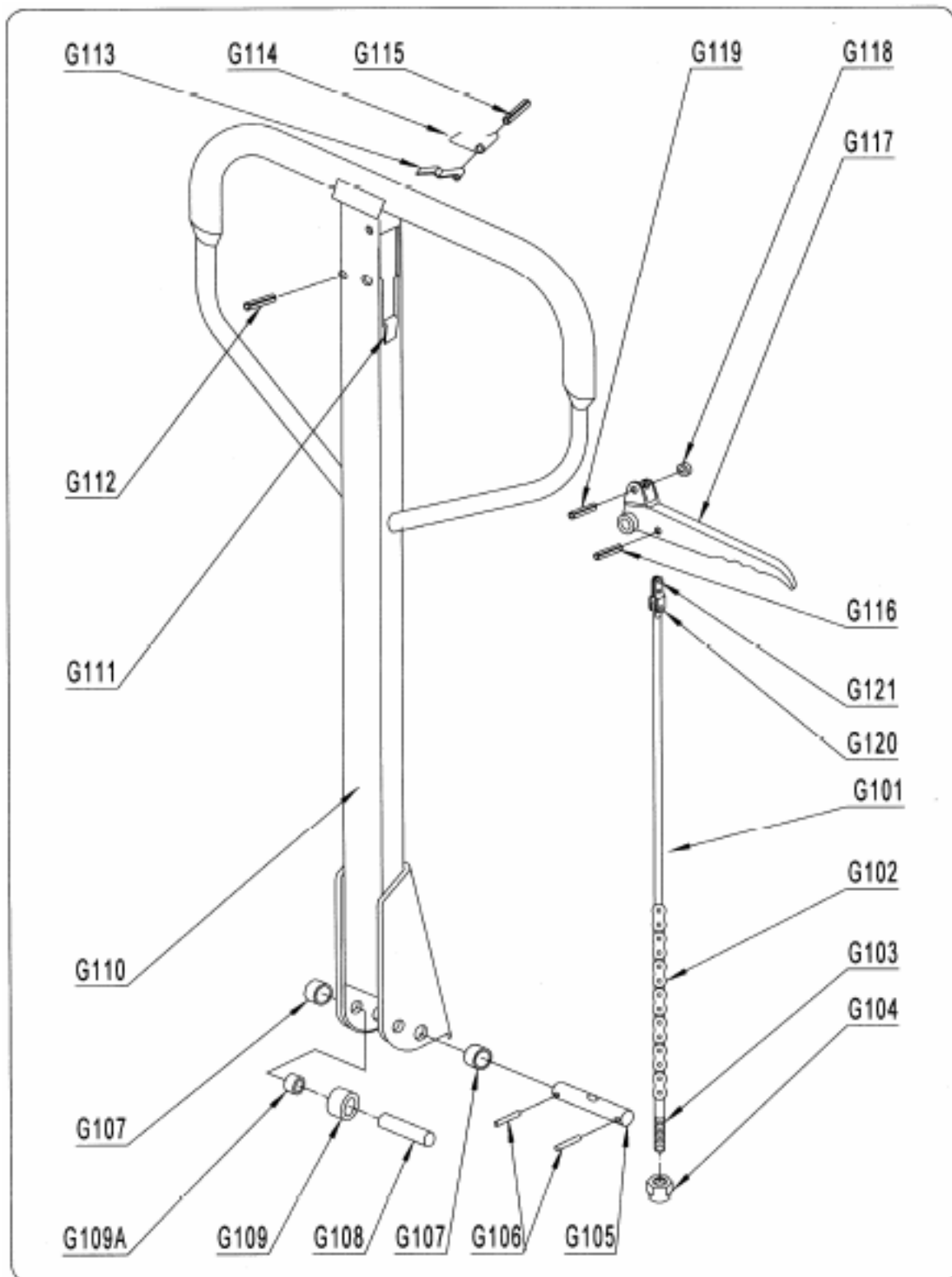

Fig. 5





DELELISTE PUMPE

No.	Beskrivelse	Qty.
G101	Utløserstang	1
G102	Kjede	1
G103	Justeringsbolt	1
G104	Justeringsmutter	1
G105	Aksel med hull	1
G106	Spennhylse	2
G107	Foring	2

G108	Rullestift	1
G109	Trykkrolle	1
G109A	Foring	1
G110	Trekkstang	1
G111	Stoppgummi	1
G112	Spennhylse	1
G113	Bladfjær	1
G114	Fjær	1

G115	Spennhylse	1
G116	Spennhylse	1
G117	Kontrollhåndtak	1
G118	Valse	1
G119	Spennhylse	1
G120	Splint	1
G121	Trekkbrett	1

RAMME OG GAFFEL

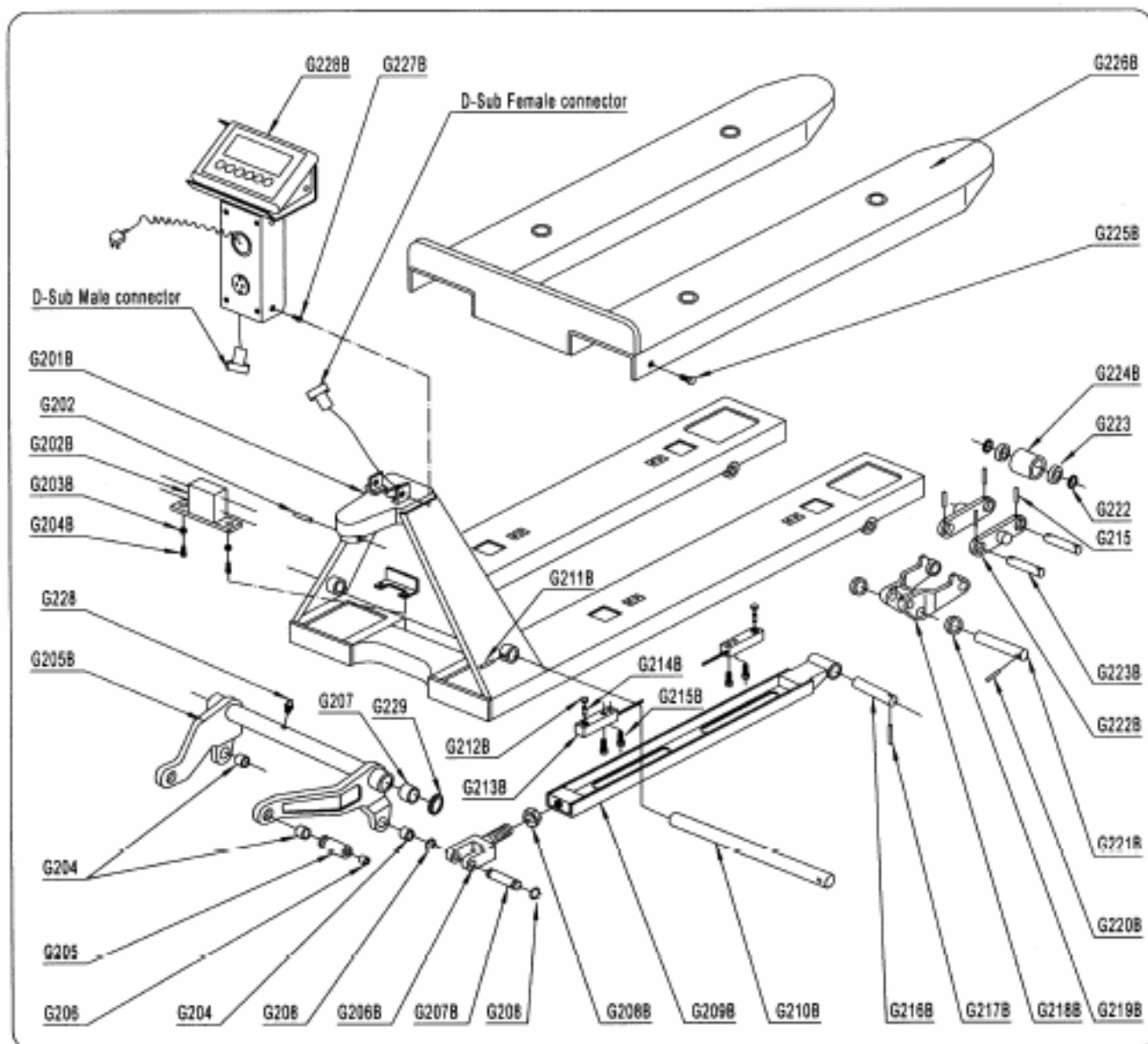

No.	Beskrivelse	Qty.
G201B	Gaffelramme	1
G202B	Kabelboks	1
G203B	Sprengskive	2
G204B	Skrue	2
G205B	Løftearmsbrakett	1
G206B	Ledd	2
G207B	Skaft	2
G208B	Mutter	2
G209B	Skyvestang	2
G210B	Langt skaft	1
G211B	Spennhylse	1
G212B	Holder	4
G213B	Lastecelle	4

G214B	Splint	4
G215B	Skrue	8
G216B	Skaft	2
G217B	Spennhylse	2
G218B	Ramme med ruller	2
G219B	Skive	4
G220B	Spennhylse	2
G221B	Skaft	2
G222B	Koblingsplate	4
G223B	Aksling for ruller	4
G224B	Lastehjul	4
G225B	Bolt	2
G226B	Plattform	1

G227B	Skrue	2
G228B	Display	1
G202	Spennhylse	1
G204	Foring	4
G205	Skaft	2
G206	Smørenippel	2
G207	Foring	2
G208	Holdering	4
G215	Spennhylse	8
G222	Skive	8
G223	Lager	8
G228	Smørenippel	1
G229	Skive	2/1

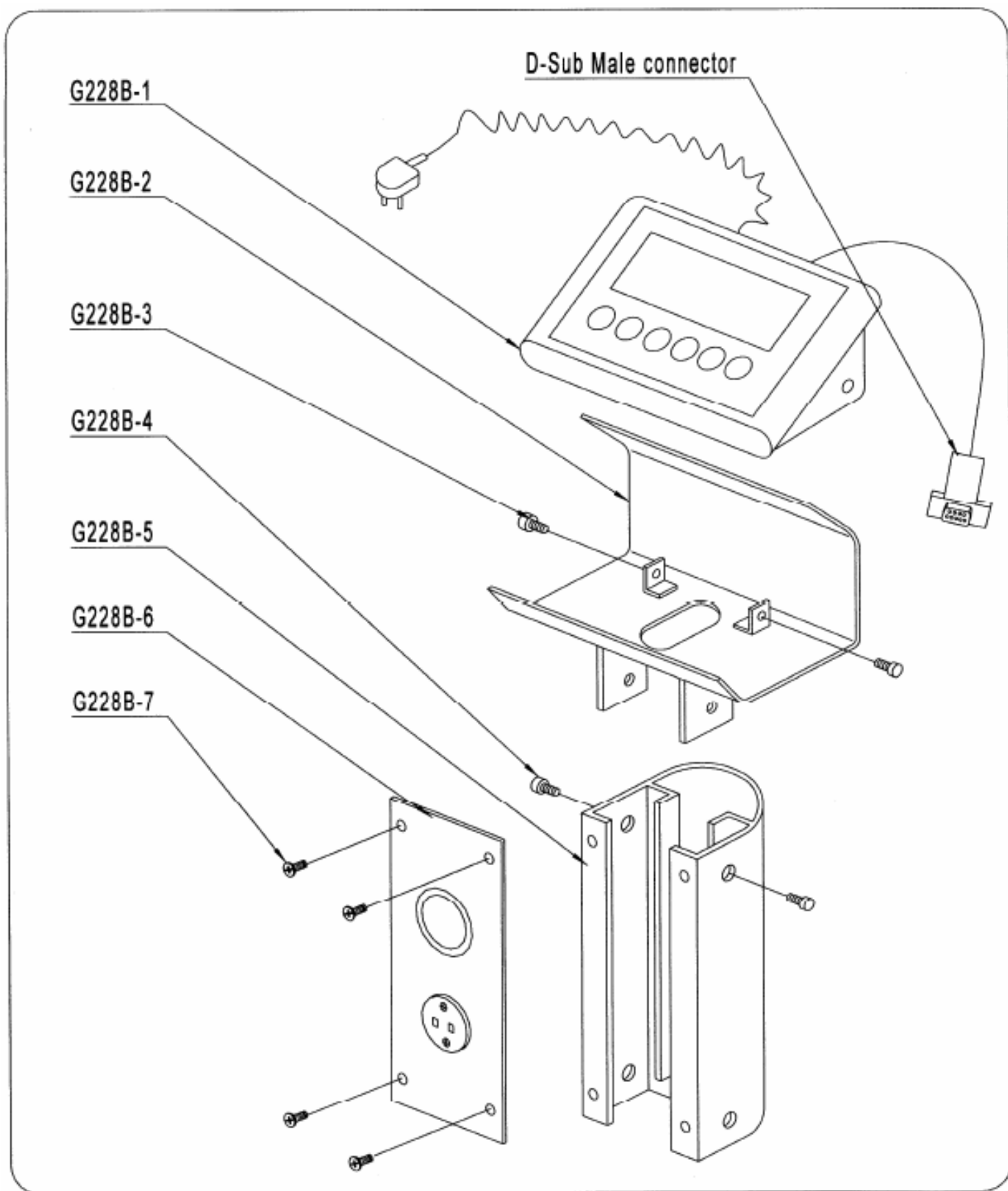

No.	Beskrivelse	Qty.
G228B-1	Display	1
G228B-2	Festeplate	1

G228B-3	Skrue	2
G228B-4	Skrue	2
G228B-5	Deksel	1

G228B-6	Dekselplate	1
G228B-7	Skrue	4

Hydraulisk Pumpeenhet

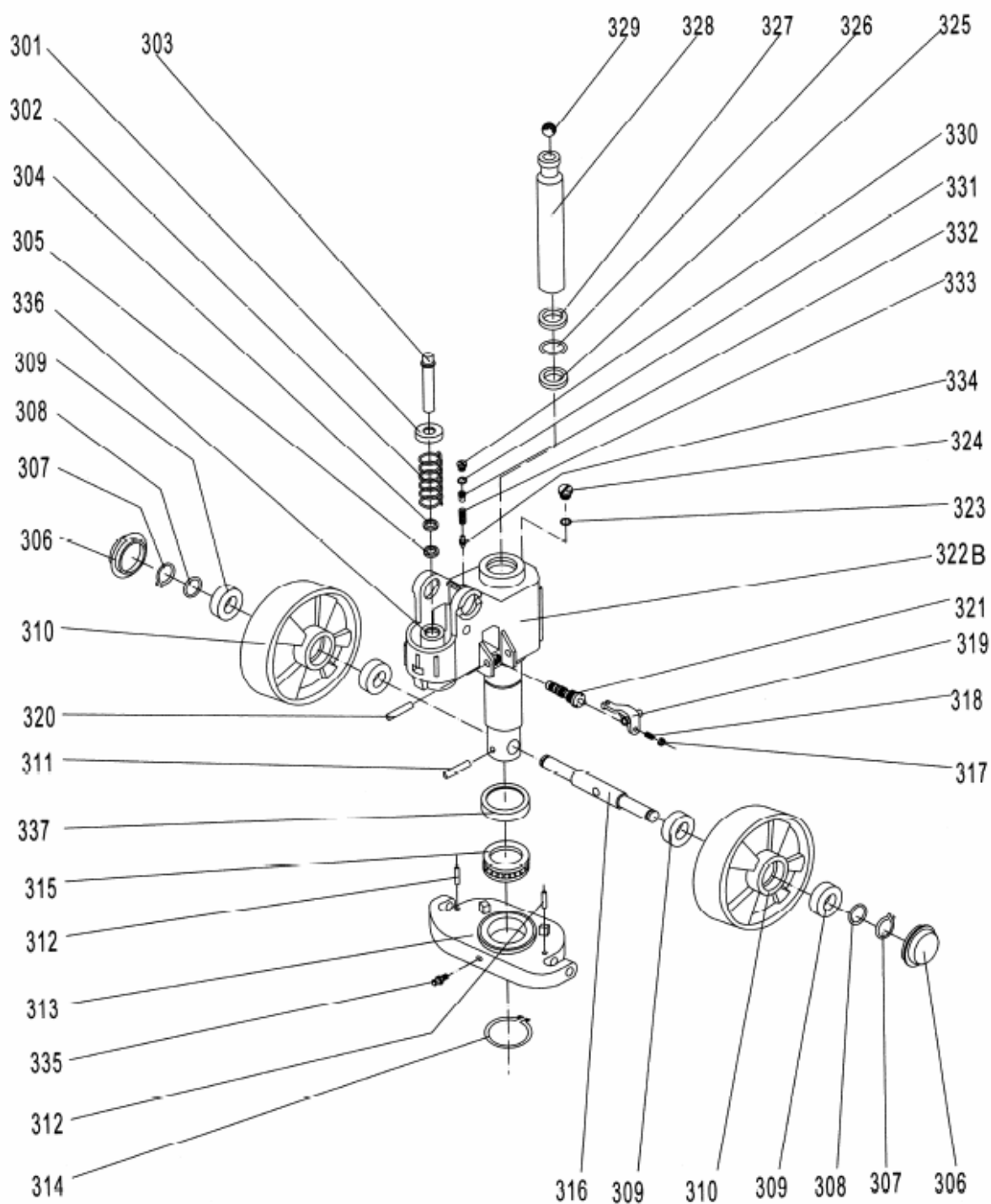

HYDRAULISK PUMPEENHET

Nr.	Beskrivelse	Antall
301	Skive	1
302	Fjær	1
303	Stempel	1
304	Støvforing	1
305	Forsegling	1
306	Deksel	2
307	Låsering	2
308	Skive	2
309	Rullelager	4
310	Lastehjul	2
311	Spennhylse	1
312	Spennhylse	2

313	Festeplate	1
314	Holdering	1
315	Rullelager	1
316	Aksling	1
317	Mutter	1
318	Skrue	1
319	Senkearm	1
320	Springhylse	1
321	Senkeventil	1
322B	Pumpehus	1
323	Tetningsskive	1
324	Skrue	1
325	Tetning	1

326	O-ring	1
327	Støvtetting	1
328	Stempel	1
329	Kule	1
330	Skrue	1
331	O-ring	1
332	Bolt	1
333	Fjær	1
334	Ventilhus	1
335	Smørenippel	1
336	Sylinder	1
337	Deksel	1



Samsvarserklæring

AJ Produkter AB bekrefter med dette at:

Produkt:	Jekketralle med vekt
Artnr:	31019 (SAC-W20H)
Oppfyller krav:	2006/42/EC
Tilsvarende standard:	-
Produsent:	Noblelift Equipment Changzhou Road, Taihu Changxing, Zhejiang China

Halmstad 01-03-2016

Edward Van Den Broek
Produktsjef, AJ Produkter AB



AJ Produkter AB
301 82 Halmstad, Sweden
www.ajprodukter.no

Käyttöohjeet ja osaluettelo

[31019] Vaa'allinen haarukkavaunu



Huom! Tutustu huolella ohjeisiin ennen tuotteen käyttöönottoa.

Versio 1.0



YLLÄTTÄVÄN PALJON™

Kiitos vaa'allisen haarukkavaunumme valinnasta. Haarukkavaunu on valmistettu laadukkaasta teräksestä, ja sitä käytetään lavoille tai vakiokontteihin pakattujen kuormien vaakasuoraan nostamiseen kuljettamiseen tasaisella, kiinteällä alustalla. Oman turvallisuutesi vuoksi lue nämä ohjeet sekä näytön käyttäjän käsikirja (METTLER TOLEDO) "IND221 & IND226 Industry Terminal User/Service Manual" ennen käyttöä.

HUOMAA!

Kaikki tämän julkaisut tiedot olivat voimassa julkaisua painettaessa. Valmistaja pidättää oikeuden muuttaa tuotteitaan ennalta ilmoittamatta. Tästä syystä ehdotamme tarkistamaan mahdolliset päivitykset.

1. TEKNISET TIEDOT

Nostokyky	2000KG / 4400LBS
Haarukan korkeus nostettuna	200MM/8in 190MM/ 7 3/4in
Haarukan korkeus laskettuna	88MM/3-1/2in 76MM /3in
Haarukan pituus	1150MM / 45in tai 1220MM / 48in
Haarukkaosan leveys	568MM / 22-3/8in tai 703MM / 27-1 1/6in
Piikin leveys	178MM / 7in
Rullan koko	074x70MM / 02-29/32x 2-3/4in 064x70MM / 0 2-1/2x 2-3/4in
Pääpyörän koko	0180X50 / 07-1/4 x2in
Ympäristö	Yleiskäyttö, kuiva
Käyttölämpötila	-10°C - 40°C (14°F - 104°F) suhteellinen kosteus 10 - 95 %

2. OHJAUSVIVUN SÄÄTÄMINEN

Haarukkavaunun vetoaisassa on ohjausvipu (G117), jonka voi säätää kolmeen asentoon:

Nosta - vipu alas

Ajoasento - vipu keskellä

Laske - vipu ylös. Vipu palautuu ajoasentoon, kun sen vapauttaa. Jos asennot ovat muuttuneet, niitä voi säätää:

- 2.1** Jos haarukka nousee, kun pumppeat asennossa AJO, käännä säätöruuvien (G103) säätömutteria (G104) myötäpäivään, tai käännä säätöruuvia (318) myötäpäivään, kunnes pumpppaaminen ei nosta haarukkaa asennossa AJO.
- 2.2** Jos haarukka laskeutuu, kun pumppeat asennossa AJO, käännä mutteria (G104) tai ruuvia (318) vastapäivään, kunnes haarukka ei laskeudu.
- 2.3** Jos haarukka ei laskeudu, kun vipu (G117) on asennossa ALAS, käännä mutteria (G104) tai ruuvia (318) myötäpäivään, kunnes ohjausvivun (G117) nostaminen laskee haarukkaa. Tarkasta sitten asento AJO kohtien 2.1 ja 2.2 mukaisesti sen varmistamiseksi, että mutteri (G104) ja ruuvi (318) ovat oikeassa asennossa.
- 2.4** Jos haarukka ei nouse, kun pumppeat asennossa YLÖS, käännä mutteria (G104) tai ruuvia (318) vastapäivään, kunnes haarukka nousee. Tarkasta sitten asennot ALAS ja AJO kohtien 2.1, 2.2 ja 2.3 mukaisesti.

3. HUOLTO

Haarukkavaunu tarvitsee vähän huoltoa.

3.1 Öljy

Tarkasta öljyn määrä kuuden kuukauden välein. Öljyn laatu on ISO VG32, viskositeetti 30cSt 40 oC lämpötilassa, kokonaismäärä on noin 0,4 litraa.

3.2 Ilman poistaminen

Hydraulipumppuun voi muodostua ilmataskuja kuljetuksen aikana.

Haarukkavaunu nousee silloin huonosti ja paineen pitäminen on vaikeaa. Poista ilma hydrauliohjyistä pumpppaamalla kahvalla (G117), ja pidä laskuvipu (V106) samalla sisällä.

3.3 Päivittäinen tarkastus ja huolto

Tarkasta haarukkavaunu päivittäin tai ennen käyttöä. Kiinnitä huomiota erityisesti pyöriin ja akseleihin. Kun haarukkavaunua ei käytetä, laske haarukka alas.

3.4 Voitelu

Haarukkavaunu kaikki nivelet ja laakerit on voideltu tehtaalla. Rasvaa kaikki osat kerran kuukaudessa tai jos rasvakerros on pestäessä huuhtoutunut pois.

4. TURVALLISUUSOHJETA

- 4.1** Katkaise virransyöttö ennen asentamista, huoltamista, puhdistamista tai varokkeen poistamista. Laiminlyönnistä voi seurata henkilö- tai omaisuusvahinko.
- 4.2** Ohjausvivun on oltava kuljettaessa keskiasennossa. Kahva liikkuu helpommin ja pumpun paine on pienempi, mikä säästää tiivisteitä ja hydrauliosia.
- 4.3** Lue ohjekirja ja haarukkavaunun varoitukset ennen käyttöä.
- 4.4** Älä käytä haarukkavaunua, ellei tiedä, miten se toimii.
- 4.5** Tarkasta haarukkavaunun kunto ennen käyttöä. Tarkasta erityisesti pyörät, kahva, piikit, painelevy jne.
- 4.6** Älä käytä haarukkavaunua kaltevalla alustalla.
- 4.7** Haarukkavaunua ei saa käyttää ihmisten nostamiseen tai kuljettamiseen.
- 4.8** Käytä tarvittavia suojavarusteita, esim. käsineitä.
- 4.9** Kun tavaroita kuljetetaan tai nostetaan, kaikkien on pysyttävä 600 mm päässä haarukoista.
- 4.10** ÄLÄ kuormaa kuvan 5/B mukaisesti. Keskitä kuorma piikkien varaan..
- 4.11** Älä ylitä enimmäiskuormaa.
- 4.12** Toimi varoen, kun käytät haarukkavaunua, erityisesti poikkeavissa oloissa.

5. VIANMÄÄRITYS

Ongelma	Syy	Korjaus
Haarukka ei nouse enimmäiskorkeuteen.	- Hydraulioilyä on liian vähän.	- Lisää öljyä.
Haarukka ei nouse.	-Hydraulioily puuttuu. -Öljy on likaista. -Mutteri (G104) on liian ylhäällä, pidä pumpausventtiili auki. -Hydraulioilyyn on sekoittunut ilmaa.	- Lisää öljyä. -Vaihda öljy. -Säädä mutteria(G104) tai ruuvia (31). (Katso 2.4) -Poista ilma (katso 3.2)
Haarukka ei laskeudu.	- Männänvarsi (V257) tai pumpun runko (V225) tai masto (V328) on muuttanut muotoaan epäsymmetrisen. kuormituksen tai ylikuorman seurauksena -Haarukka on pidetty ylhäällä liian kauan, jolloin männänvarsi on ruostunut ja juuttunut. -Säätömutteri (G104) tai ruuvi (318) ei ole oikeassa asennossa.	- Vaihda männänvarsi (328) tai pumpun pesä (322B). - Pidä haarukka aliasennossa, kun et käytä haarukkavaunua, ja voitele männänvarsi. -Säädä mutteria (G104) tai ruuvia (318) (katso 2.3)
Vuotoja	- Tiivisteet kuluneet tai vaurioituneet. - Joku osa haljennut tai kulunut liian pieneksi.	-Uusi -Uusi
Haarukka laskeutuu, vaikka venttiiliä ei käytetä.	- Öljyn epäpuhtaudet estävät venttiilin sulkeutumisen tiiviisti. -Hydraulijärjestelmässä on halkeama tai reikä. -Öljyyn on sekoittunut ilmaa. -Tiivisteet kuluneet tai vaurioituneet. -Säätömutteri (G104) tai ruuvi (318) ei ole oikeassa asennossa.	Vaihda öljy. -Tarkasta vaihda kulutusosat. Poista ilma (katso 3.2) -Uusi -Säädä mutteria (G104) tai ruuvia (31) (katso 2.2)
Vaa'an lukema on väärä.	- Pultit (G225B) kosketavat siltaa (G226B). -Silta koskettaa haarukkaa (G201 B)	-Säädä pultteja (G225B) -Korjaa nostosilta.
Näytössä ei näy mitään.	- Paristo on heikkohoinen.	Vaihda paristo.
Virhekoodi: E1 , E2, E3	Katso HETTLER TOLEDO 1ND221 & IND226 Industry Terminal User/Service Manual	

HUOM. Älä yritä korjata tuotetta ellei ole asiaan koulutettu ja valtuutettu.

6. PUNNITSEMINEN

- 6.1** Valmistelu: Laske haarukka pohjaan.
- 6.2** Käynnistä vaaka painamalla "Print". Näytössä näkyy "0"
- 6.3** Kokonaispainon punnitseminen: Aja haarukkavaunun lavan alle, jonka kuorma on keskitetty. Nosta lavaa, kunnes on varmasti irti lattiasta. Näytössä on kuorman ja lavan kokonaispaino.
- 6.4** Nettopainon punnitseminen (kuorma ilman lavaa):
- 6.4.1** Punnitse tyhjä lava erikseen, esim. lava 40 kg.
- 6.4.2** Paina "TARE". Näytössä on "0 kg".
- 6.4.3** Poista lava. Näytössä on "-40 kg".
- 6.4.4** Punnitse lavattu tavara kohdan 6.3 mukaisesti. Ilmaisimen vakaa lukema on tavaroiden nettopaino.
- 6.5** Kilojen ja naulojen valitsin. Kun näytön yksikkö on kilo, paina FUNCTION, jolloin yksiköksi vaihtuu naula. Paina FUNCTION uudelleen, jolloin yksikkö on jälleen kilo.
- 6.6** Näytön sammuttaminen: Kun näyttö toimii normaalisti, paina PRINT, kunnes näytössä on OFF. Avaimen irrottaminen sammuttaa näytön.

Fig. 4

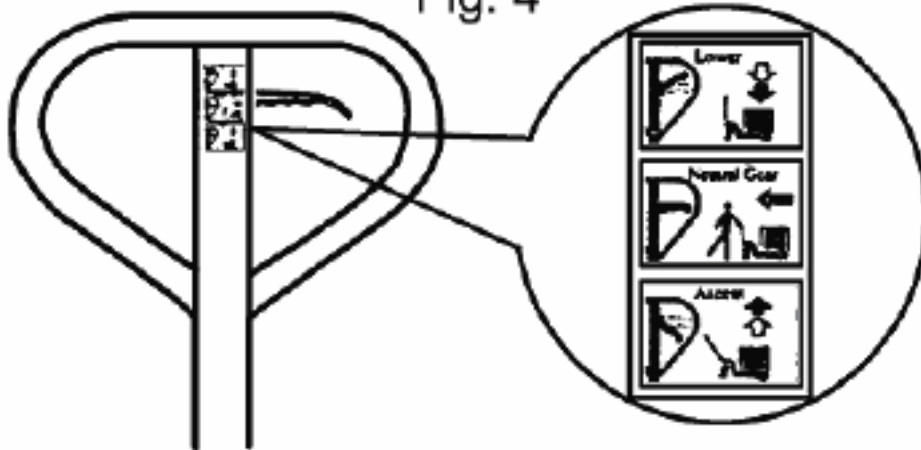
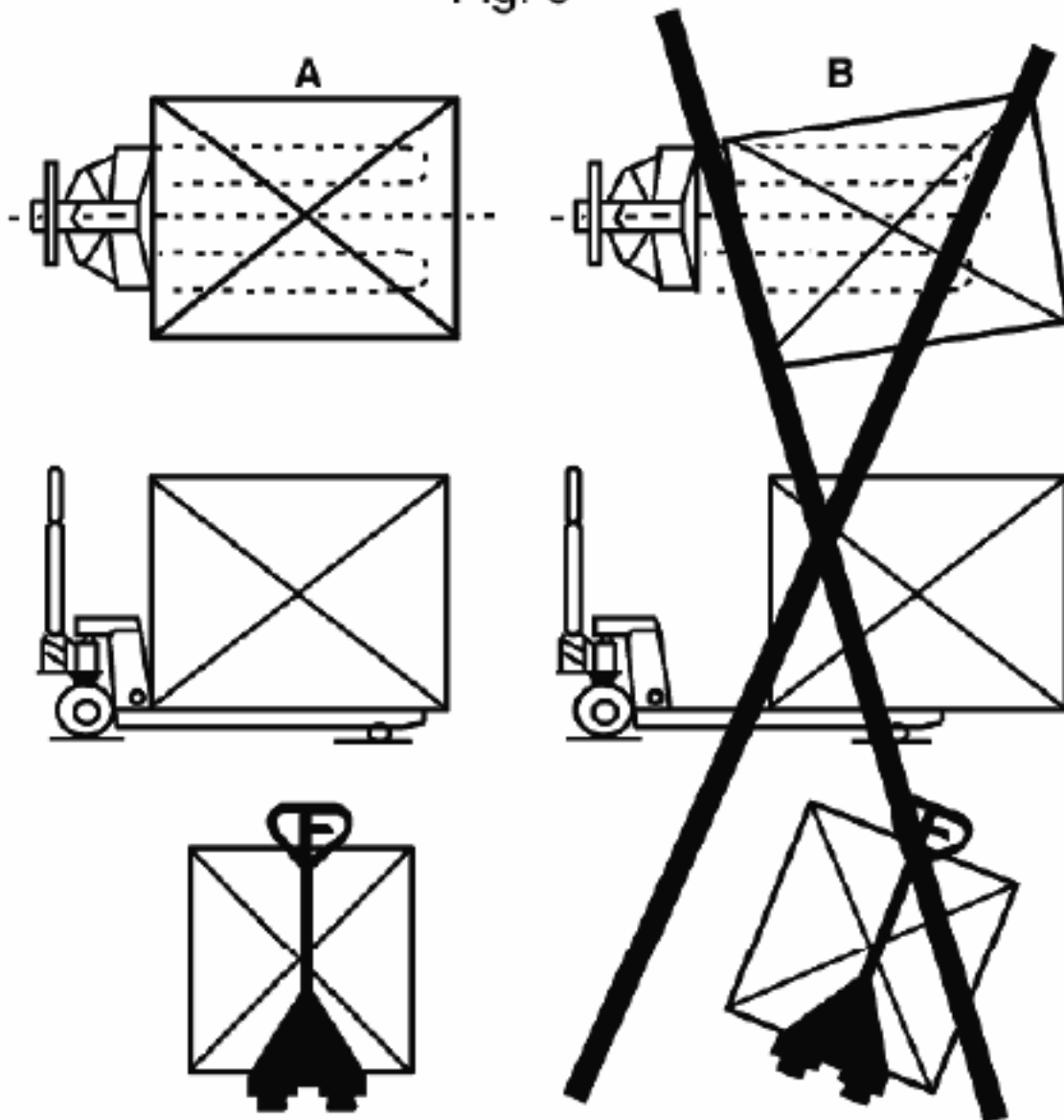
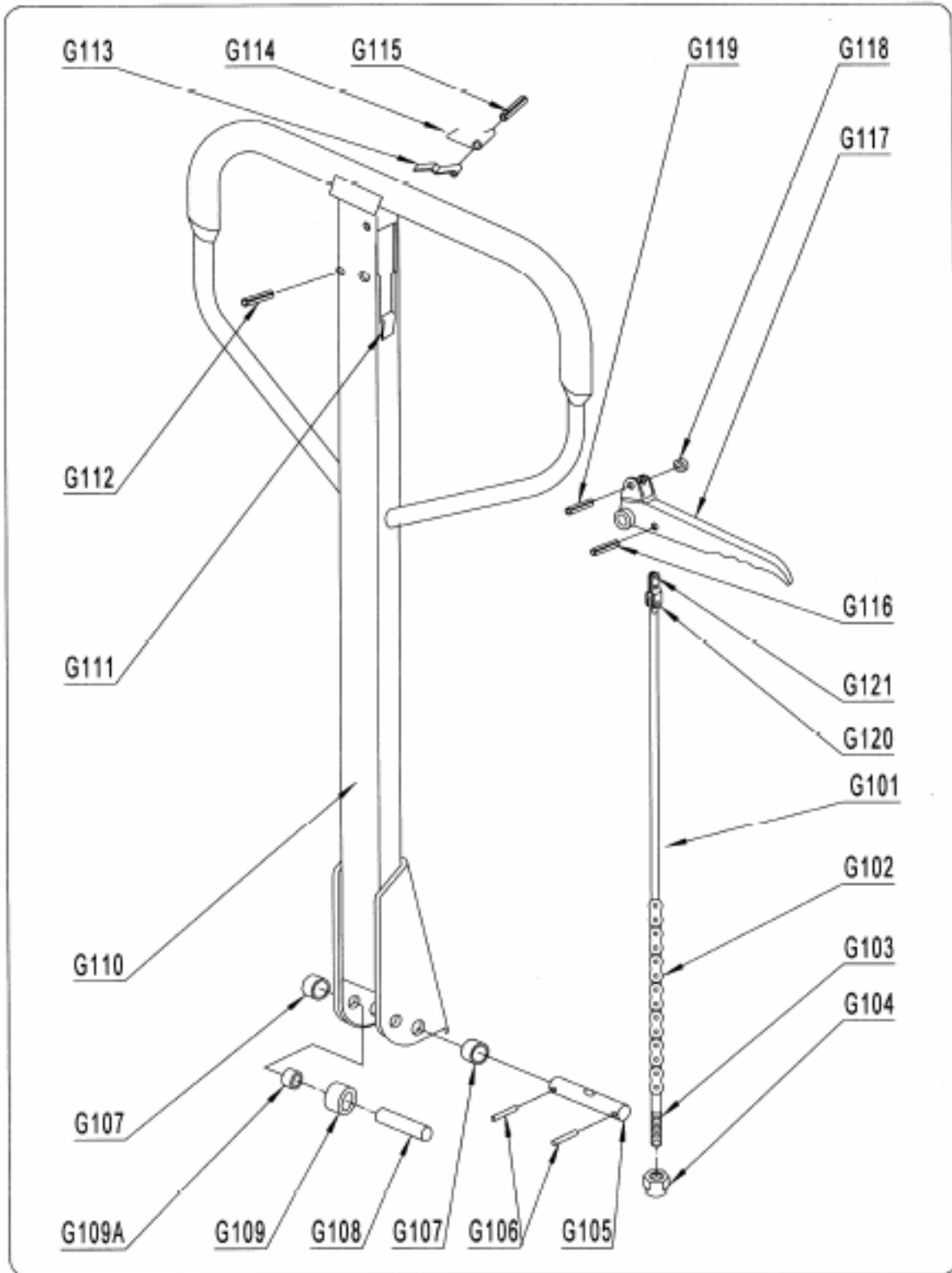

Fig. 5





PUMPUN OSALUETTELO

Nro	Nimike	KPL
G101	Irrotustanko	1
G102	Ketju	1
G103	Säätöruuvi	1
G104	Säätömutteri	1
G105	Reiällinen akseli	1
G106	Joustava sokka	2
G107	Holkki	2

G108	Rullan tappi	1
G109	Painerulla	1
G109A	Holkki	1
G110	Vetoaisa	1
G111	Rajoitinkumi	1
G112	Joustava sokka	1
G113	Lehtijousi	1
G114	Jousi	1

G115	Joustava sokka	1
G116	Joustava sokka	1
G117	Ohjausvipu	1
G118	Rulla	1
G119	Joustava sokka	1
G120	Sokka	1
G121	Vetolevy	1

Haarukkarunkoyksikkö

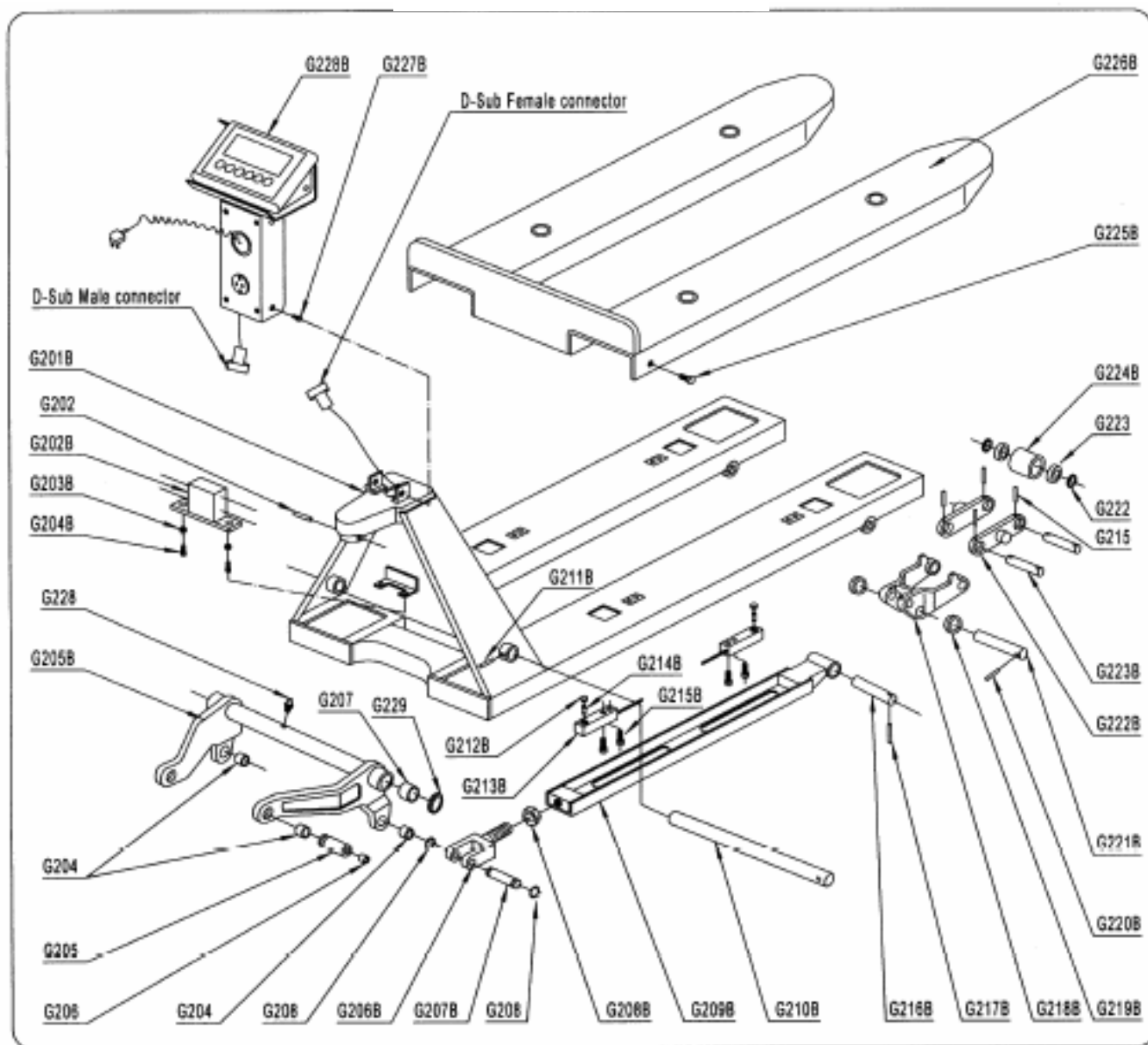

Nro	Nimike	KPL
G201B	Haarukkarunko	1
G202B	Kaapelikotelo	1
G203B	Joustava aluslevy	2
G204B	Ruuvi	2
G205B	Keinuvipu	1
G206B	Nivel	2
G207B	Akseli	2
G208B	Mutteri	2
G209B	Työntötanko	2
G210B	Pitkä akseli	1
G211B	Joustava sokka	1
G212B	Istukka	4
G213B	Mittauskenno	4

G214B	Sokka	4
G215B	Ruuvi	8
G216B	Akseli	2
G217B	Joustava sokka	2
G218B	Rullan runko	2
G219B	Aluslevy	4
G220B	Joustava sokka	2
G221B	Akseli	2
G222B	Välilevy	4
G223B	Rullan akseli	4
G224B	Painerulla	4
G225B	Pultti	2
G226B	Silta	1

G227B	Ruuvi	2
G228B	Näyttöyksikkö	1
G202	Joustava sokka	1
G204	Holkki	4
G205	Akseli	2
G206	Rasvakuppi	2
G207	Holkki	2
G208	Pidätinrennas	4
G215	Joustava sokka	8
G222	Aluslevy	8
G223	Laakeri	8
G228	Rasvakuppi	1
G229	Aluslevy	2/1

Näyttöyksikkö

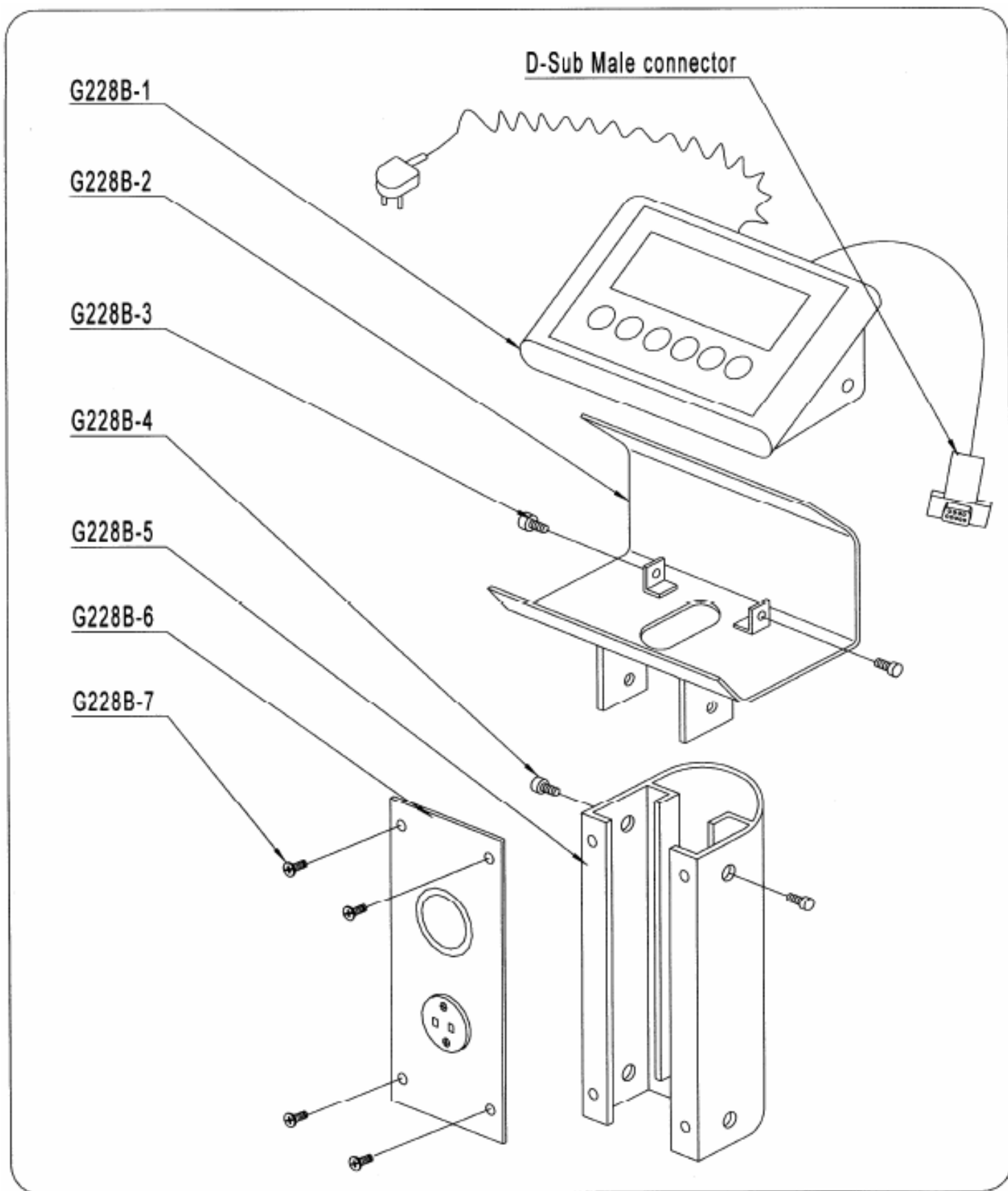

Nro	Nimike	KPL
G228B-1	Näyttöyksikkö	1
G228B-2	Kiinnityslevy	1

G228B-3	Ruuvi	2
G228B-4	Ruuvi	2
G228B-5	Pylväs	1

G228B-6	Peitelevy	1
G228B-7	Ruuvi	4

Hydraulipumppu

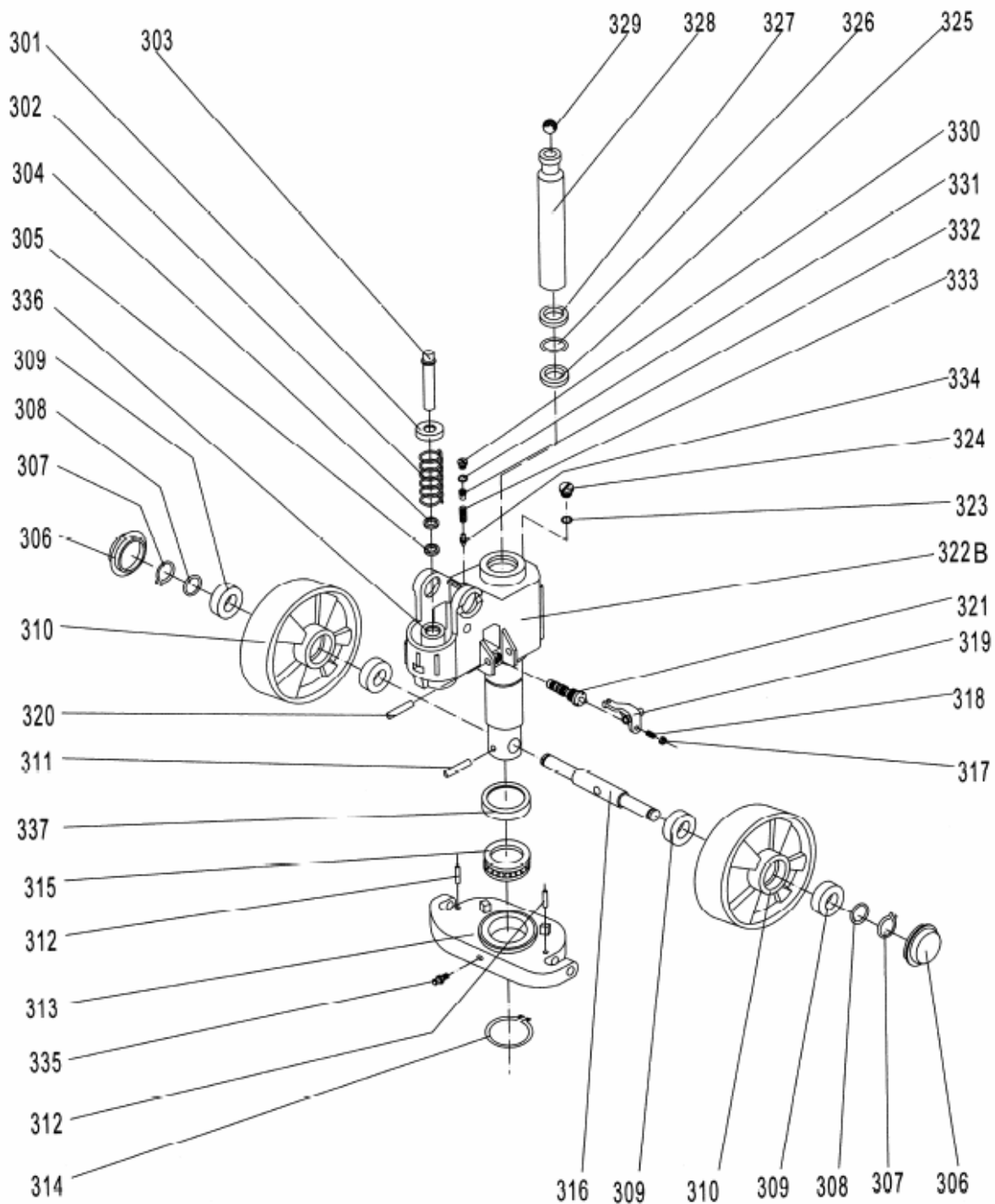

HYDRAULIPUMPUN OSALUETTELO

No.	Osan nimi	Määrä.
301	Jousisuoja	1
302	Jousi	1
303	Pumpun mäntä	1
304	Pölyrengas	1
305	Tiiviste	1
306	Pölysuoja	2
307	Lukkorengas	2
308	Tiiviste	2
309	Laakeri	4
310	Kuormauspyörä	2
311	Joustava tappi	1
312	Joustava tappi	2

313	Painelevy	1
314	Rangaslukko	1
315	Laakeri	1
316	Kuormauspyörän akseli	1
317	Mutteri	1
318	Ruuvi	1
319	Tasolevy	1
320	Joustava tappi	1
321	Venttiilin hylsy	1
322B	Pumpun pesä	1
323	Tiivistealuslevy	1
324	Ruuvitulppa	1
325	Tiiviste	1

326	O-rengas	1
327	Pölyrengas	1
328	Männänvarsi	1
329	Teräskuula	1
330	Ruuvitulppa	1
331	O-rengas	1
332	Pultti	1
333	Jousi	1
334	Turvaventtiilin kara	1
335	Rasvakuppi	1
336	Sylinteri	1
337	Laakerin kansi	1



Vaatimustenmukaisuusvakuutus

AJ Produkter AB vakuuttaa, että:

Tuote:	Vaa'allinen haarukkavaunu
Tuotenumero:	31019 (SAC-W20H)
Vastaa direktiiviä:	2006/42/EC
Yhdenmukaisilla standardeilla:	-
Valmistaja:	Noblelift Equipment Changzhou Road, Taihu Changxing, Zhejiang China

Halmstad, 1.3.2016

Edward Van Den Broek
Product Manager, AJ Produkter AB



AJ Produkter AB
301 82 Halmstad, Sweden
www.ajtuotteet.fi

Kasutusjuhend

[31019] Kaaluga kahveltõstuk



NB! Toote omanik ja kasutaja PEAVAD läbi lugema ja mõistma antud kasutusjuhendit enne töö alustamist.

Version 1.0



ÜLLATAVALT PALJU™

Täname, et kasutate meie kaaluga kahveltöstukit. Antud kaaluga kahveltöstuk on valmistatud kõrgekvaliteetsest terasest ning see on ette nähtud alustel olevate kaupade ja standardsete konteinerite horisontaalseks transportimiseks tasasel ja kindlal aluspinnal. Ohutuse tagamiseks ja töö nõuetekohaseks teostamiseks tutvuge enne töstuki kasutamist antud juhendiga ning kuvari (METTLER TOLEDO) „IND221 & IND226 Industry Terminal User/Service manual“ juhendiga.

MÄRKUS!

Käesolevas juhendis esitatud teave põhineb juhendi trükkimise hetkel kättesaadavale teabele. Jätame õiguse muuta oma tooteid igal ajahetkel ilma eelneva etteteatamiseta ning sellest tulenevate tagajärgedeta. Alati soovitame üle kontrollida võimalikud muudatused.

1. ÜLDISED SPETSIFIKATSIOONID

Kandevõime	2000KG / 4400 naela	
Haarade kõrgus maks.	200 mm/8 tolli	190 mm/7 ¾ tolli
Haarade kõrgus min.	88 mm 3-1/2 tolli	76 mm /3 tolli
Haarade pikkus	1150 mm/45 tolli või 1220 mm/48 tolli	
Haarade laius	568 mm/22-3/8 tolli või 703 mm/27-11/16 tolli	
Üksiku haara laius	178 mm/7 tolli	
Rulli suurus	Ø74x70 mm/ Ø2-29/32x2-3/4 tolli	Ø64x70 mm/ Ø2-1/2x2-3/4 tolli
Pearatta suurus	Ø180X50 / Ø7-1/4 x 2in	
Keskond	Üldiseks kasutamiseks, kuiv	
Töötemperatuur	-10°C kuni 40°C suhtelise niiskusega 10 kuni 95%	

2. VABASTUSSEADME REGULEERIMISEKS

Kahveltöstuki tõmbevarda küljes asub juhtimishoob (G117), mis on reguleeritav kolmes asendis:

TÖSTA - käepide alla

SÕIDA - käepide keskmises asendis

LANGETA - käepide ülesse, hoob liigub vabastamisel tagasi sõitmisasendisse

Kui asendid on muutunud, siis nende reguleerimiseks toimige alljärgnevalt:

- 2.1 Kui SÕIDA asendis pumpamisel töstuki haarad tõusevad, siis pöörake reguleerimispoliti (G103) reguleerimisnutrit (G104) või kruvi (318) päripäeva kuni pumpamine enam haarasid ei tõsta ning töstuk töötab SÕIDA asendis nõuetekohaselt.
- 2.2 Kui SÕIDA asendis pumpamisel töstuki haarad langevad alla, siis pöörake nutrit (G104) või kruvi (318) vastupäeva kuni haarad enam alla ei lange.
- 2.3 Kui juhtimishoova (G117) LANGETA asendis töstuki haarad ei lange, siis pöörake nutrit (G104) või kruvi (318) päripäeva kuni juhtimishoova (G117) töstmine langetab töstuki haarad. Seejärel kontrollige SÕIDA asendit vastavalt p. 2.1 ja 2.2 ning veenduge, et mutter (G104) ja kruvi (318) on õiges asendis.
- 2.4 Kui TÖSTA asendis pumpamisel töstuki haarad ei tõuse, siis pöörake reguleerimispoliti (G103) reguleerimisnutrit (G104) või kruvi (318) vastupäeva kuni töstuki haarad hakkavad pumpamisel TÖSTA asendis liikuma ülesse. Seejärel kontrollige vastavalt p. 2.1, 2.2 ja 2.3 LANGETA ja TÖSTA asendeid.

3. HOOLDUS

Kahveltöstuk on üldiselt hooldusvaba.

3.1 Hüdroõli

Kontrollige õlitaset iga 6 kuu järel. Kasutatav hüdrauline õli: ISO VG32, viskoossus 40 °C juures 30cSt. Õli maht umbes 0,4 liitrit.

3.2 Õhu eemaldamiseks

Õhk võib sattuda hüdroõli sisse töstuki ümberpööratud asendis transportimisel või pumpamisel. Õlis olev õhk võib põhjustada "TÖSTA" asendis pumpamisel töstuki haaratsite mittetõusmise. Õhu eemaldamiseks toimige alljärgnevalt: laske juhtimishoob (G117) "LANGETA" asendisse, seejärel liigutage tõmbevarrast mõned korrad üles-alla.

3.3 Igapäevane kontrollimine ja hooldus

Kahveltöstuki igapäevane hooldus hoiab ära töstuki osade enneaegse kulumise. Eriist tähelepanu peab pöörama ratastele ja telgedele, kuna nõõrid ja kangatükid võivad rattad ummistada. Pärast töö lõpetamist tuleb töstuki haarad vabastada laadungitest ning langetada nad alumisse asendisse.

3.4 Määrimine

Kõik laagrid ja võllid on valmistajatehase poolt määritud vastupidava määrdega. Soovitame töstukit määrida vastupidava määrdega igakuuliste hooldusperioodide järel või pärast töstuki määrimispunktide põhjalikku puhastamist.

4. TÖSTUKI OHUTU KASUTAMISE JUHEND

- 4.1 Kaitsemete paigaldamisel, teenindamisel, puhastamisel või eemaldamisel ühendage lahti kõik kaaluga kahveltöstuki elektrijuhtmed. Vastasel juhul võite tekitada kehalisi vigastusi ja/või seadme kahjustusi.
- 4.2 Töstuki tõmbamisel viige juhtimishoob alati sõitmisasendisse. See lihtsustab tõmbevarda liikumist ning vähendab pumbas oleva hüdraulikaõli rõhku. See hoiab ära hüdrauliliste tihendite ja klapi komponentide liigset kulumist ning tagab seadmele pikema kasutusaja.
- 4.3 Enne kaaluga kahveltöstuki kasutamist peab operaator tutvuma kõikide hoiatusmärkidega ja hoiatusjuhustega.
- 4.4 Ärge kasutage kaaluga kahveltöstukit enne sellega tutvumist ning selle kasutamiseks vajalike kooolituse ja volituste saamist.
- 4.5 Ärge kasutage kaaluga kahveltöstukit enne selle seisukorraga tutvumist. Pöörake erilist tähelepanu ratastele, tõmbevedrule, kahvlitele, hoovaplaadile jne.
- 4.6 Ärge kasutage tõstukit kallakutel.
- 4.7 Inimeste sõidutamine tõstukiga on rangelt keelatud.
- 4.8 Tööohutuse tagamiseks tõstukiga töötamisel kandke kaitsekindaid.
- 4.9 Kaupade transportimisel peavad inimesed olema haaratsitest vähemalt 600 mm kaugusel.
- 4.10 Vältige kaupade laadimist joonisel 5B näidatud viisil, kaupade raskuskese peab asuma kahveltöstuki keskjoonel.
- 4.11 Ärge ületage tõstuki maksimaalset kandevõimet.
- 4.12 Ohutuse tagamiseks töötamise ajal peab tõstuki operaator arvestama kõikide töökoha tingimustega.

5. VEAOTSING

Rike	Põhjus	Kordategemise meetodid
Haarad ei tõuse maksimaalsele kõrgusele	- Ebapiisav kogus hüdraulikaõli	- Lisage õli
Haarased ei saa üles tõsta	- Puudub hüdraulikaõli - Õli on saastunud - Mutter (G104) on liiga kõrgel ning pumpamisklapp on avatud - Hüdraulikaõlis on õhk	- Lisage õli - Vahetage õli - Reguleerige mutrit (G104) või kruvi (318) (vaata p. 3.4) - Eemaldage õhk (vaata p. 3.2)
Haarased ei saa langendada	- Kolvivarras (328) või pumba korpus (322B) on kaupade ühele poole kaldumisest või ülekoormusest kahjustatud. - Haarad on olnud pikka aega ülestõstetud asendis ning paljastatud kolvivarras on roostest tingituna kinni kiilunud - Reguleerimismutter (G104) või kruvi (318) ei ole õiges asendis.	- Asendage kolvivarras (328) või pumba korpus (328). - Töstuki mittekasutamisel hoidke haaratsid alumises asendis ning pöörake suuremat tähelepanu varda määrimisele. - Reguleerige mutrit (G104) või kruvi (318) (vt. punkt 2.3)
Lekked	- Tihendid on kulunud või kahjustatud. - Tihend on pragunenud	- Asendage uue vastu - Asendage uue vastu
Haarad liiguvad alla ilma tööklappi vabastamata	- Saastunud õli põhjustab klapi avanemise ning takistab selle tihedat sulgumist - Hüdraulikasüsteemi mõned osad on pragunenud või kulunud - Hüdraulikaõlis on õhk - Tihendid on kulunud või kahjustatud. - Reguleerimismutter (G104) või kruvi (318) ei ole õiges asendis	- Vahetage õli - Kontrollige ja asendage kulunud osad - Eemaldage õhk (vt. p. 3.2) - Asendage uue vastu - Reguleerige mutrit (G104) või kruvi (318) (vt. punkt 2.2)
Skaalal olev näit on vale	- Poldid (G225B) puudutavad alust (G226B) - Alus puudutab kahvlit (G201B)	- Reguleerige polte (G225B) - Tõstke alust
Kuvaril puudub näit	- Patarei on tühi	- Asendage uue vastu
Ilmuvad veakoodid: E1,E2,E3...	- Vt. METTLER TOLEDO „IND221 & IND226 Industry Terminal User/Service manual“	

MÄRKUS: ÄRGE REMONTIGE KAHVELTÖSTUKIT, KUI TEIL PUUDUVAD VASTAVAD OSKUSED JA VOLITUSED.

6. KAALUMINE

- 6.1 Ettevalmistamine: Viige juhtimishoob LANGETA asendisse ning laske tõstuk alumisse asendisse.
- 6.2 Vajutage „Print“ klahvi kuni taustavalguse süttimiseni. Pärast indikaatori kontrollimist ilmub kuvarile „0kg“.
- 6.3 Kogukaalu kaalumismeetod: Viige tõstuki haarad aluse alla ning hinnake silma järgi selle tasakaalu. Viige juhtimishoob LANGETA asendisse, pumbake käepidet ning tõstke alus maast lahti. Kuvaril olev stabiilne näit tähistab kaupade kogu kaalu (aluse kui ka kaupade kaalu).
- 6.4 Netokaalu kaalumismeetod: Standardsele alusele pakitud kaupade kaalumiseks toimige alljärgnevalt:
 - 6.4.1 Kaaluge standardne alus, näiteks: aluse kaal: 40 kg
 - 6.4.2 Vajutage klahvi „TARE“, indikaatorile ilmub näit „0kg“.
 - 6.4.3 Eemaldage alus tõstuki kahvliilt, indikaatorile ilmub näit „-40 kg“.
 - 6.4.4 Kaaluge alusel olevad kaubad vastavalt p. 6.3, stabiilne näit tähistab kaupade netokaalu.
- 6.4.5 Kilogrammide ja naelade lüliti. Kui indikaatoril oleva näidu kaaluühikuks on kilogramm, siis klahvi „FUNCTION“ vajutamisel muutub kaaluühik naeladeks. Klahvi „FUNCTION“ vajutamine muudab näidu ühiku tagasi kilogrammideks.
- 6.6 Indikaatori välja lülitamine: Kui indikaator töötab normaalselt, hoidke „PRINT“ klahvi allavajutatud asendis kuni indikaatorile ilmub „OFF“. Klahvi vabastamine lülitab indikaatori välja.

Fig. 4

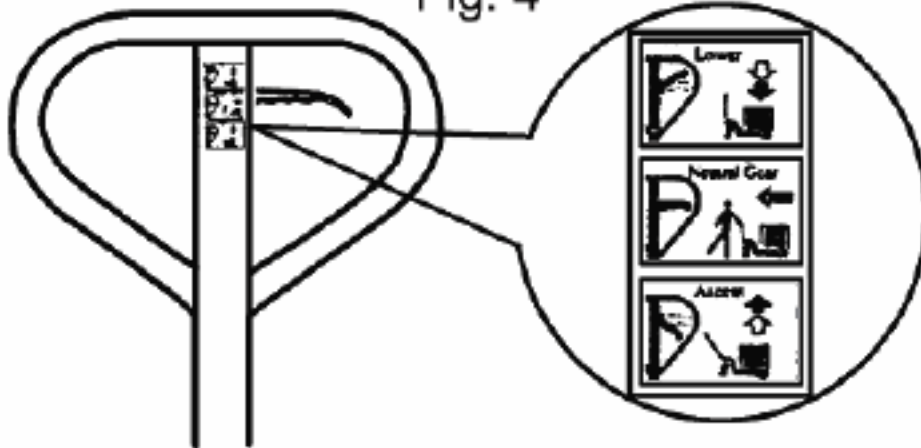
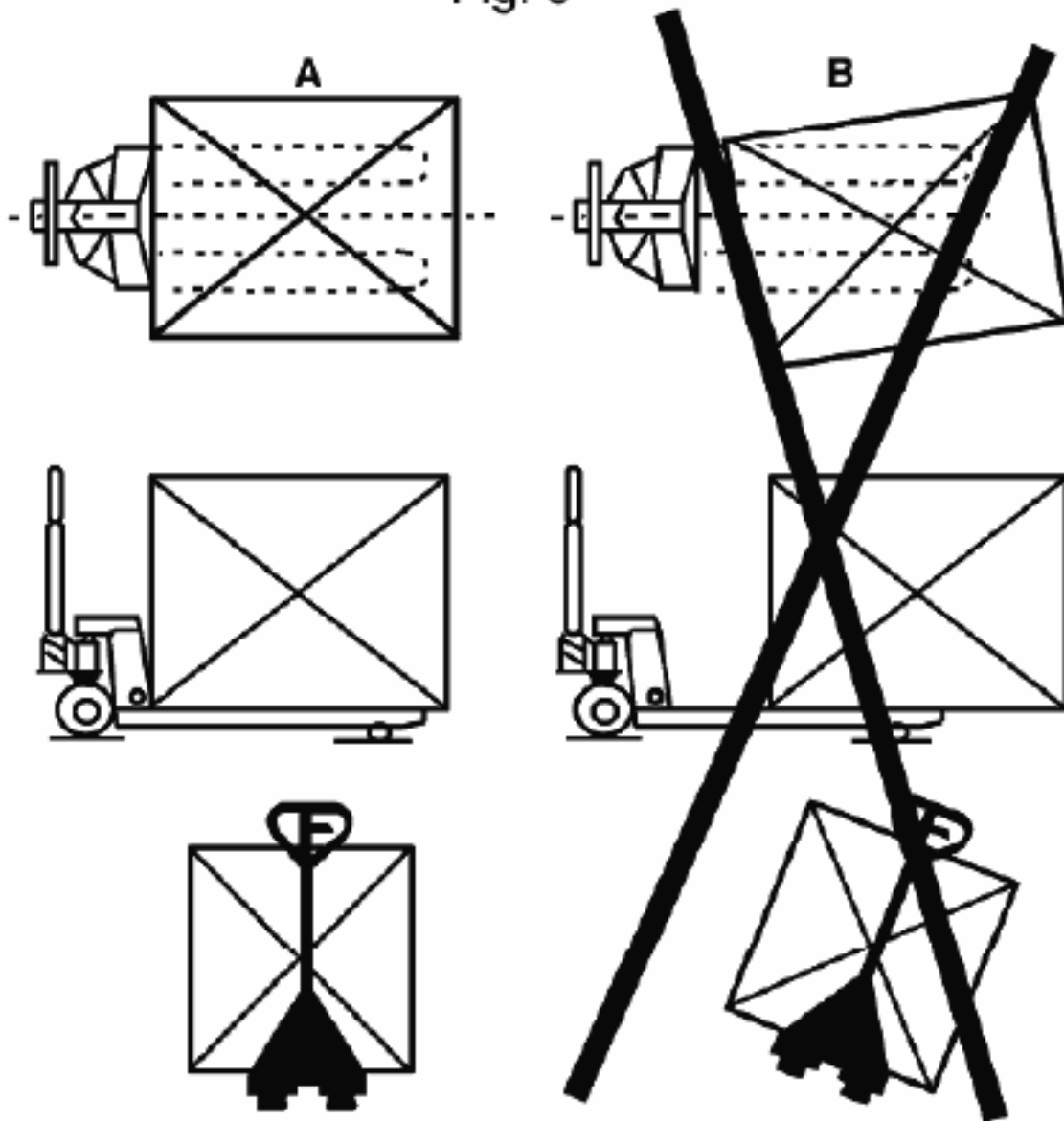
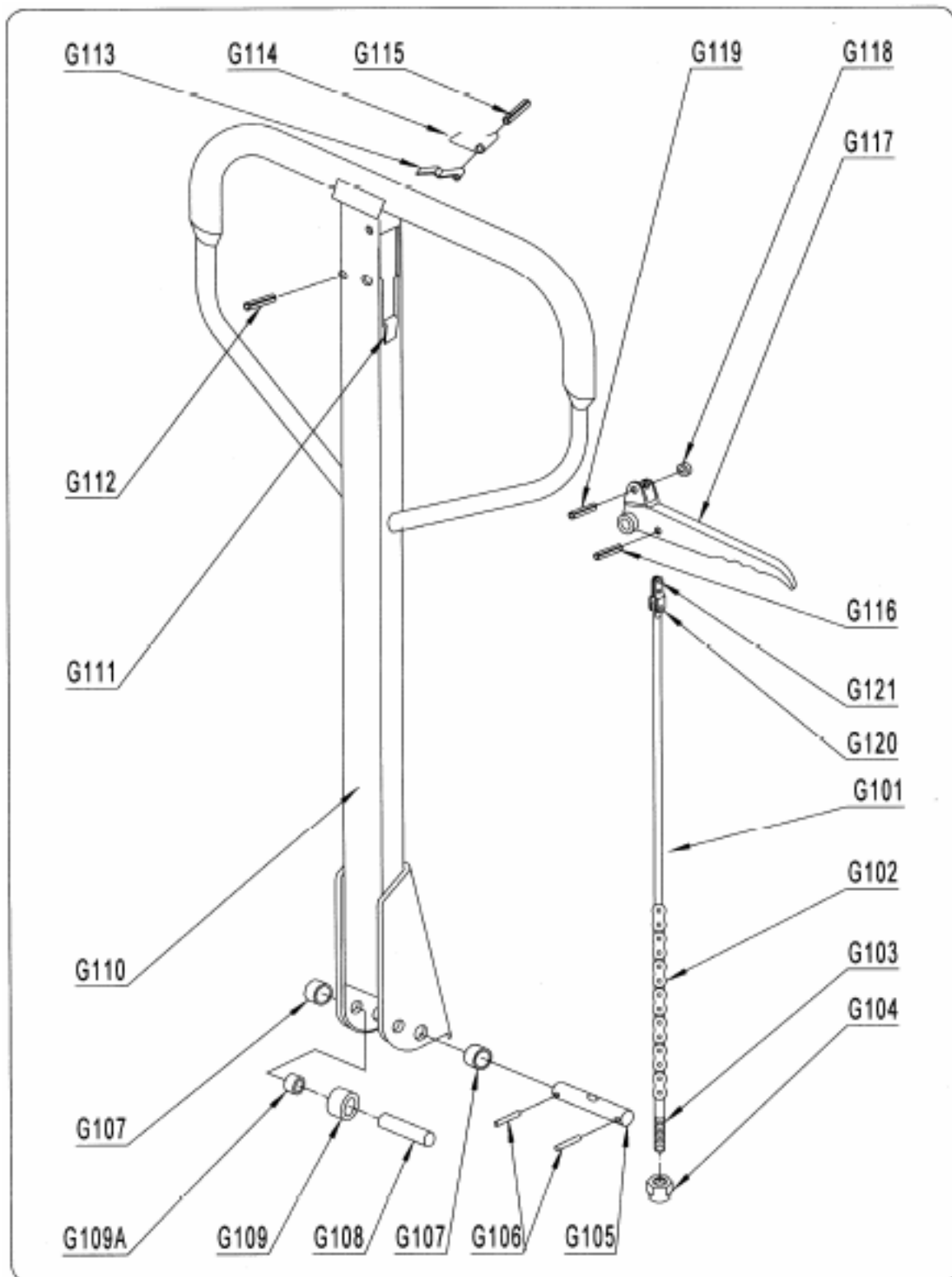

Fig. 5





PUMBA VARUOSAD

Nr	Kirjeldus	Kogus
G101	Vabastusvarras	1
G102	Kett	1
G103	Reguleerimispoltt	1
G104	Reguleerimismutter	1
G105	Avaga telg	1
G106	Elastiktihvt	2
G107	Puks	2

G108	Rulli tihvt	1
G109	Surverull	1
G109A	Puks	1
G110	Tõmbevarras	1
G111	Piirdekumm	1
G112	Elastiktihvt	1
G113	Plaatvedru	1
G114	Vedru	1

G115	Elastiktihvt	1
G116	Elastiktihvt	1
G117	Juhtkäepide	1
G118	Rull	1
G119	Elastiktihvt	1
G120	Tihvt	1
G121	Tõmbeplaat	1

Kahvliraam

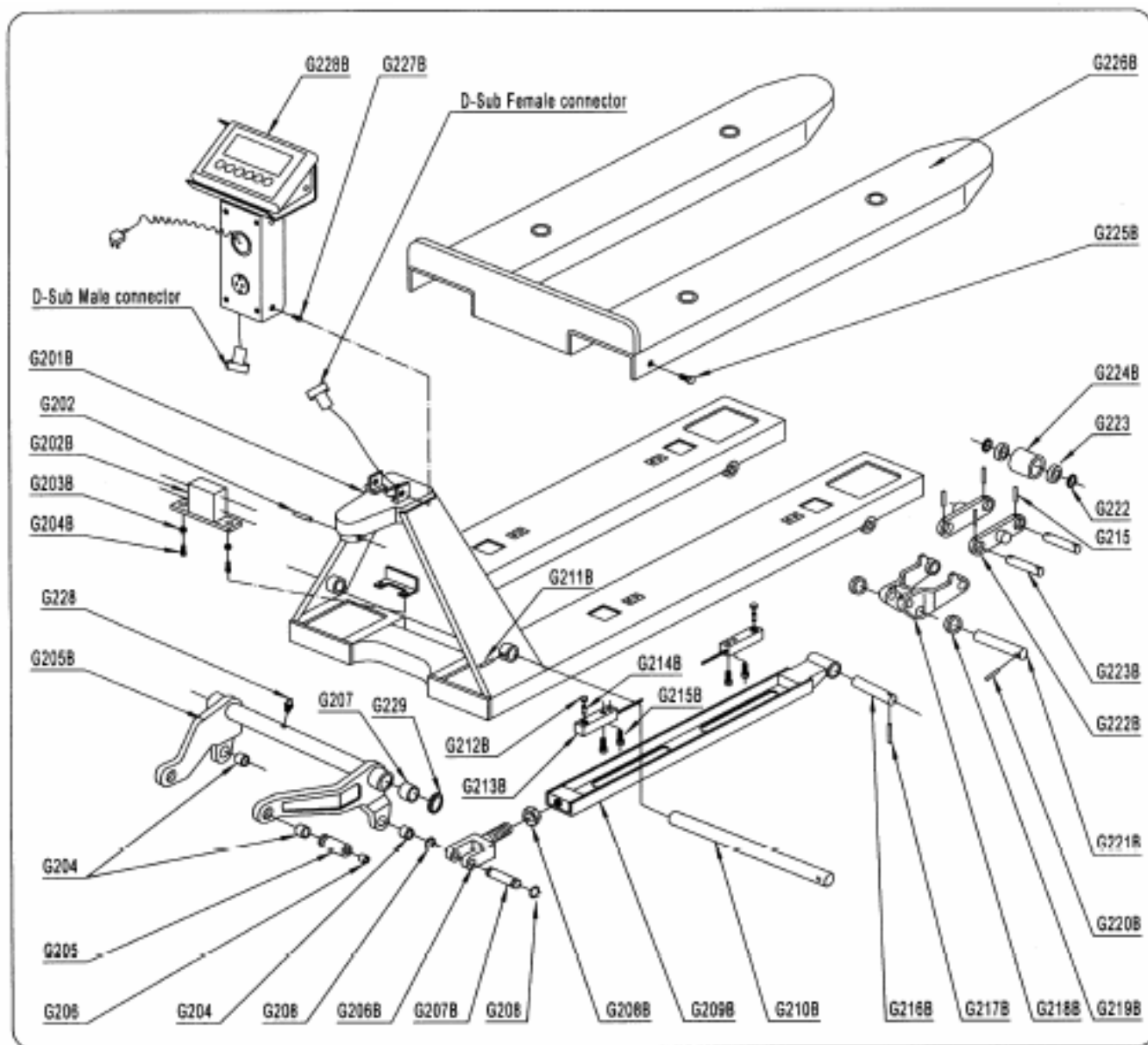

Nr.	Kirjeldus	Kogus
G201B	Kahvliraam	1
G202B	Juhtmekarp	1
G203B	Elastikpuks	2
G204B	Kruvi	2
G205B	Nookur	1
G206B	Liigend	2
G207B	Völl	2
G208B	Mutter	2
G209B	Tõukurlatt	2
G210B	Pikk völli	1
G211B	Elastiktihvt	1
G212B	Kinnitusplaat	4
G213B	Koormuselement	4

G214B	Tihvt	4
G215B	Kruvi	8
G216B	Völl	2
G217B	Elastiktihvt	2
G218B	Rulli raam	2
G219B	Seib	4
G220B	Elastiktihvt	2
G221B	Völl	2
G222B	Ühendusplaat	4
G223B	Rulli telg	4
G224B	Laadimisrull	4
G225B	Polt	2
G226B	Alus	1

G227B	Kruvi	2
G228B	Kuvar	1
G202	Elastiktihvt	1
G204	Puks	4
G205	Völl	2
G206	Õlitusavakate	2
G207	Puks	2
G208	Tugirõngas	4
G215	Elastiktihvt	8
G222	Seib	8
G223	Laager	8
G228	Määrdeavakate	1
G229	Seib	2/1

Kuvar

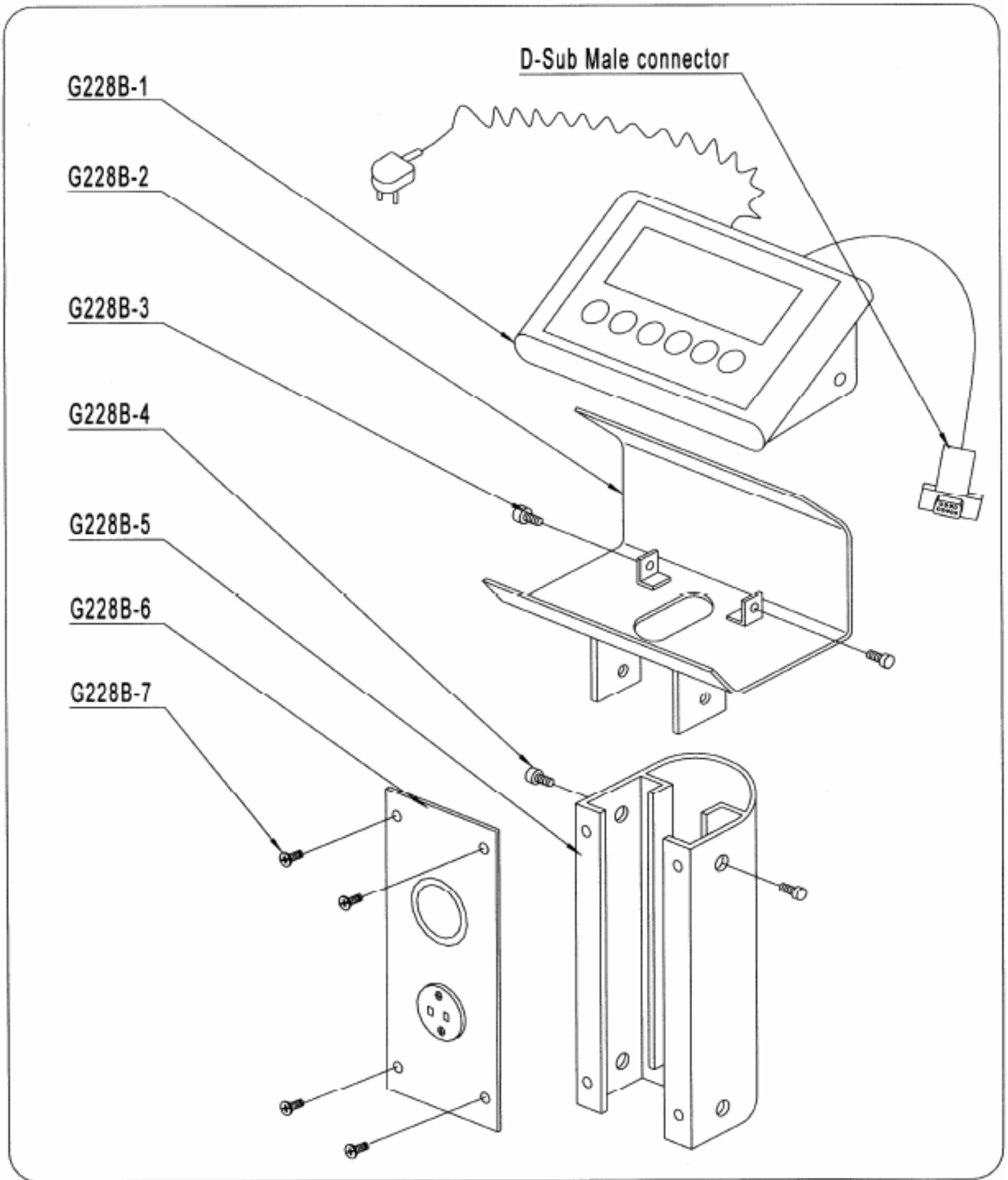

Nr.	Kirjeldus	Kogus
G228B-1	Kuvar	1
G228B-2	Kinnitusplaat	1

G228B-3	Kruvi	2
G228B-4	Kruvi	2
G228B-5	Tugipost	1

G228B-6	Katteplaat	1
G228B-7	Kruvi	4

Hüdropump

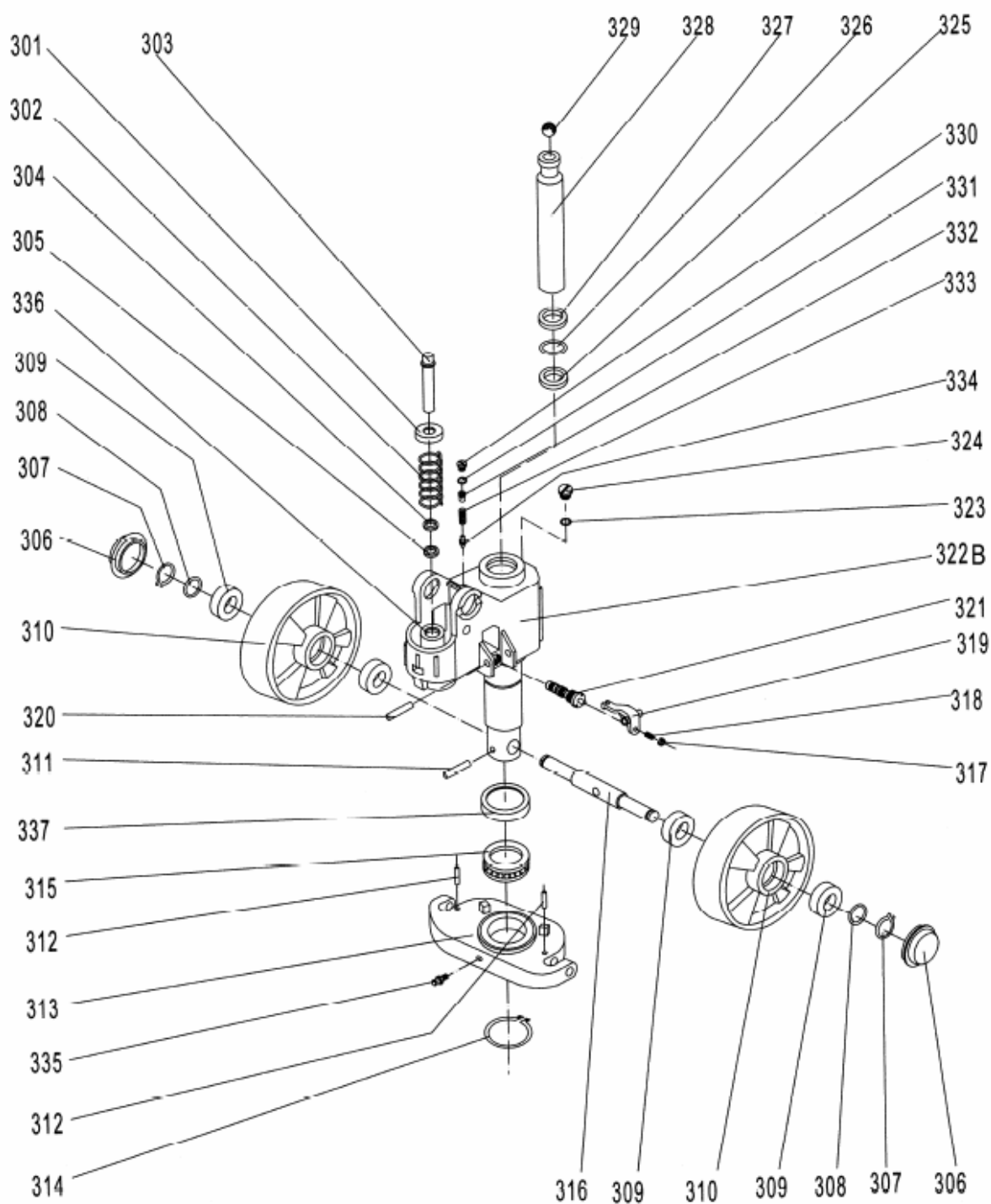

HÜDROPUMBA OSAD

Nr.	Kirjeldus	Kogus
301	Vedrukate	1
302	Vedru	1
303	Pumbakolb	1
304	Tolmurõngas	1
305	Tihend	1
306	Tolmukaitse	2
307	Lukustusrõngas	2
308	Seib	2
309	Laager	4
310	Laadimisratas	2
311	Elastiktihvt	1
312	Elastiktihvt	2

313	Tõukeplaat	1
314	Tugirõngas	1
315	Laager	1
316	Laadimisratta völli	1
317	Mutter	1
318	Kruvi	1
319	Hoova plaat	1
320	Elastiktihvt	1
321	Klapikassett	1
322B	Pumba korpus	1
323	Tihendi seib	1
324	Kruvi kork	1
325	Tihend	1

326	O-rõngas	1
327	Tolmurõngas	1
328	Kolvivarras	1
329	Teraskull	1
330	Kruvi kork	1
331	O-rõngas	1
332	Polt	1
333	Vedru	1
334	Ohutusklapi spindel	1
335	Määrimisava kate	1
336	Silinder	1
337	Laagrikate	1



Vastavusdeklaratsioon

AJ Produkter AB kinnitab alljärgnevat:

Toode:	Kaaluga kahveltõstuk
Art. nr.:	31019 (SAC-W20H)
Vastab direktiividele:	2006/42/EC
Ühtlustatud standardid:	-
Tootja:	Noblelift Equipment Changzhou Road, Taihu Changxing, Zhejiang China

Halmstad 2016-03-01

Edward Van Den Broek
Tootejuht, AJ Produkter AB



AJ Produkter AB
301 82 Halmstad, Sweden
www.ajtooted.ee

Instrukcija/Lietošanas pamācība

[31019] Paliktņu ratiņi ar svariem



Uzmanību: Pirms preces lietošanas lūdzam rūpīgi iepazīties ar preces lietošanas instrukciju.

Versija 1.0



IZVĒLES PRIEKŠROCĪBA™

Šie paliktņu ratiņi ar svāriem ir izgatavoti no augstas kvalitātes tērauda un ir paredzēti preču celšanai, svēršanai un pārvietošanai uz kravas paliktņa ar līdzenu pamatni. Lai nodrošinātu ratiņu pareizu izmantošanu un operatora drošību, šī un displeja lietošanas instrukcija ir jāizlasa pirms ratiņu izmantošanas.

UZMANĪBU!

Informācija instrukcijas bukletā pamatojas uz datiem, kas bija aktuāli bukleta iespiešanas brīdī. Izgatavotājam ir tiesības jebkurā laikā veikt izmaiņas ražotajā produkcijā.

1. TEHNISKIE DATI

Jauda	2000KG / 4400LBS	
Maks. dakšu augstums	200 mm	190 mm
Min. dakšu augstums	88 mm	76 mm
Dakšu garums	1150 mm vai 1220 mm	
Platums virs dakšām	568 mm vai 703 mm	
Dakšu platums	178 mm	
Dakšu riteņi	Ø74x70 mm	Ø64x70 mm
Vadošais ritenis	Ø180X50	
Izmantošanas vide	Normāla, sausa	
Izmantošanas temperatūra	no -10 līdz +40 grādiem, 10-95% relatīvais mitrums	

2. NOLAIŠANAS VENTIĻA IESTATĪŠANA

Nolaišanas rokturim (G117) ir trīs pozīcijas:

„LOWER” – dakšu nolaišana;

„NEUTRAL” – transportēšana;

„LIFT” – dakšu pacelšana.

Pozīcijas ir iestatītas rūpnīcā, bet nepieciešamības gadījumā tās var iestatīt šādā veidā:

- 2.1 Ja dakšas paceļas, sūknējot ar nolaišanas rokturi „NEUTRAL” pozīcijā, regulēšanas uzgrieznis (G104) vai regulēšanas skrūve (318) ir jāpieskrūvē ciešāk, līdz dakšas pārstāj pacelties.
- 2.2 Ja dakšas nolaizas, sūknim darbojoties „NEUTRAL” pozīcijā, regulēšanas uzgrieznis (G104) vai regulēšanas skrūve (318) ir jāatskrūvē vajīgāk, līdz nolaišanās izbeidzas.
- 2.3 Ja dakšas nenolaizas, kad nolaišanās rokturi iespiež „LOWER” pozīcijā, regulēšanas uzgrieznis vai regulēšanas skrūve ir jāpieskrūvē ciešāk, līdz dakšas nolaizas. Pēc tam pārbaudiet „NEUTRAL” pozīciju saskaņā ar 2.1. un 2.2. punktu.
- 2.4 Ja dakšas nepaceļas, sūknim darbojoties „LIFT” pozīcijā, regulēšanas uzgrieznis vai regulēšanas skrūve ir jāatskrūvē vajīgāk, līdz pacelšanās notiek. Pēc tam pārbaudiet „NEUTRAL” un „LOWER” pozīciju saskaņā ar 2.1. un 2.2. punktu.

3. APKOPE

3.1 Hidraulikas eļļa

Pārbaudiet hidraulikas eļļu ik pēc sešiem mēnešiem. Vajadzības gadījumā uzpildiet hidraulikas eļļu ISO VG32. Kopējais hidraulikas eļļas tilpums ir 0,4 l.

3.2 Atgaisošana

Transportēšanas laikā hidrauliskajā sūknī var veidoties gaisa kabatiņas. Tas norāda uz to, ka paliktņu ratiņi slikti paceļas un tiem var būt grūtības noturēt spiedienu. Gaisu no hidraulikas izlaiž, vairākas reizes sūknējot ar sūkņa rokturi (G117), vienlaikus neturot nolaišanas rokturi (V106).

3.3 Ikdienas pārbaude un apkope

Paliktņu ratiņi ir jāpārbauda katru dienu pirms to izmantošanas sākuma. Īpaša uzmanība ir jāpievērš riteņiem un asīm. Pēc paliktņu ratiņu izmantošanas dakšām jābūt nenoslogotām un jāatrodas nolaistā pozīcijā.

3.4 Eļļošana

Visi paliktņu ratiņu gultņi un kustīgie savienojumi ir eļļoti fabrikā. Ieeļļojiet visas detaļas ar smērvielu vienu reizi mēnesī vai arī tad, kad smērvielu kārtā ir nomazgāta.

4. DROŠĪBAS NORĀDĪJUMI

- 4.1. Pirms ratiņu instalēšanas, apkopes, tīrīšanas vai drošinātāja noņemšanas atvienojiet strāvas piegādi. Nolaidība var izraisīt personāla traumas vai īpašuma bojāšanu.
- 4.2. Transportējot kontroles rokturim ir jābūt neitrālajā pozīcijā. Tādā pozīcijā rokturi ir vieglāk kustināt un sūkņa spiediens samazinās, kas savukārt saudzē blīves un hidraulikas detaļas.
- 4.3. Pirms paliktņu ratiņu izmantošanas izlasiet instrukcijas bukletu un drošības norādījumus.
- 4.4. Neizmantojiet paliktņu ratiņus, kamēr nezināt, kā tie darbojas.
- 4.5. Neizmantojiet paliktņu ratiņus, pirms nav pārbaudīts to stāvoklis. Īpaši rūpīgi pārbaudiet riteņus, rokturi, dakšas, spiediena plāksni utt.
- 4.6. Neizmantojiet paliktņu ratiņus uz slīpas pamatnes.
- 4.7. Paliktņu ratiņus nedrīkst izmantot cilvēku celšanai vai pārvietošanai.
- 4.8. Izmantojiet nepieciešamo aizsargājošo aprīkojumu, piem., cimdus.
- 4.9. Pacelšanas un transportēšanas laikā neviens nedrīkst atrasties tuvāk par 600 mm no dakšām.
- 4.10. NEKRAUJIET kravu tā, kā norādīts 5./B attēlā. Kravai virs dakšām ir jābūt centrētai.
- 4.11. Nekādā gadījumā nepārsniedziet maksimāli pieļaujamo ratiņu noslodzi.
- 4.12. Ieteicams būt uzmanīgiem, lietojot paliktņu ratiņus, īpaši iepriekš minētajos apstākļos.

5. KĻŪMJU NOTEIKŠANA

Kļūme	Iemesls	Risinājums
Dakšas nepaceļas līdz maks. augstumam.	- Nepietiekošs hidraulikas eļļas līmenis	- Uzpildiet hidraulikas eļļu.
Dakšas nepaceļas.	- Trūkst hidraulikas eļļas. - Eļļā ir netīrumi. - Regulēšanas skrūve (318) vai regulēšanas uzgrieznis (G104) ir pievilkti par ciešu. - Hidraulikas sistēmā ir gaiss.	- Uzpildiet hidraulikas eļļu. - Noregulējiet saskaņā ar 2.4. punktu. - Atgaisojiet saskaņā ar 3.2. punktu.
Dakšas nevar nolaist.	- Virzuļa stienis (328), sūkņa korpuss (322B) ir deformēti pārslodzes dēļ. - Dakšas bijušas paceltas ilgstošu laiku. - Regulēšanas uzgrieznis (G104) vai regulēšanas skrūve (318) ir nepareizi noregulēti.	- Nomainiet bojātās detaļas (328) vai sūkni (322B). - Ratiņus neizmantojot, dakšas atstāt nolaistā pozīcijā. Esiet uzmanīgi, ieeļļojot pacelšanas virzuli. - Noregulējiet uzgriezni (G104) vai skrūvi (318) saskaņā ar 2.3. punktu.
Hidraulikas eļļas noplūde	- Nodilušas vai bojātas blīves - Bojātas ventīļa detaļas	- Nomainiet ar jaunām blīvēm. - Nomainiet bojātās detaļas.
Dakšas patvaļīgi nolaižas.	- Netīrumi eļļā - Hidraulikas sistēmas detaļas ir bojātas. - Sistēmā ir gaiss. - Bojātas blīves - Regulēšanas uzgrieznis (G104) vai regulēšanas skrūve (318) ir nepareizi noregulēti.	- Nomainiet eļļu. - Nomainiet bojātās detaļas. - Atgaisojiet saskaņā ar 3.2. punktu. - Nomainiet bojātās blīves. - Noregulējiet uzgriezni (G104) vai skrūvi (318) saskaņā ar 2.3. punktu.
Svari uzrāda nepareizu rezultātu.	- Skrūves (G225B) balstās uz platformas. - Platforma balstās uz statīva (G201B).	- Noregulējiet skrūves. - Paceliet platformu.
Displejs nedarbojas.	- Baterija ir izlādējusies.	- Uzlādējiet vai nomainiet bateriju.
Displejs uzrāda kļūdu kodus: E1, E2, E3...	- Skatiet atbilstošos pasākaidrojumus displeja rokasgrāmatā.	

UZMANĪBU: Nekādā gadījumā paši neremontējiet paliktņu ratiņus, ja jums nav atbilstošu zināšanu un aprīkojuma.

6. SVĒRŠANA

- 6.1. Sagatavošana: nolaidiet dakšas līdz pamatnei.
- 6.2. Ieslēdziet svarus, nospiežot „Print”. Displejā parādās „0” vērtība.
- 6.3. Kopējā svara svēršanai: pabrauciet ar paliktņu ratiņiem zem paliktņa, novietojiet to dakšu vidū. Paceliet paliktņi nedaudz virs grīdas līmeņa. Displejs uzrāda kopējo paliktņa un kravas svaru.
- 6.4. Neto svara svēršanai (krava bez paliktņa):
 - 6.4.1. Nosveriet paliktņi atsevišķi bez kravas, piem., paliktņis sver 40 kg.
 - 6.4.2. Nospiediet „TARE” pogu. Displejā uzrādās „0” vērtība.
 - 6.4.3. Noņemiet paliktņi no dakšām. Displejā uzrādās „-40 kg” vērtība.7.4.4. Nosveriet paliktņi ar precēm saskaņā ar 6.3. punktu. Displejā uzrādās kravas vērtība bez paliktņa.
- 6.5. Varat mainīt vērtību no kg uz mārciņām. Nomainiet svēršanu no kilogramiem uz mārciņām, nospiežot pogu „FUNCTION”.
- 6.6. Izslēdziet displeju, nospiežot „PRINT” pogu. Pirms displejs izslēdzas, uz tā parādās uzraksts „OFF”.

Fig. 4

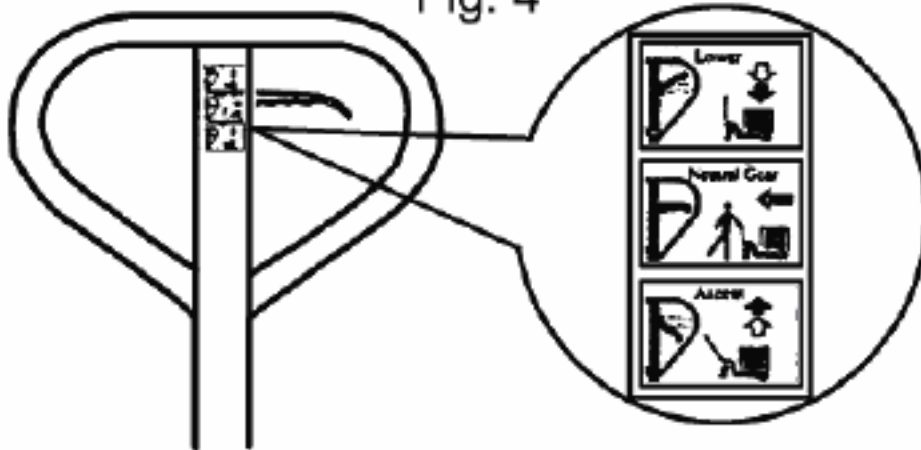
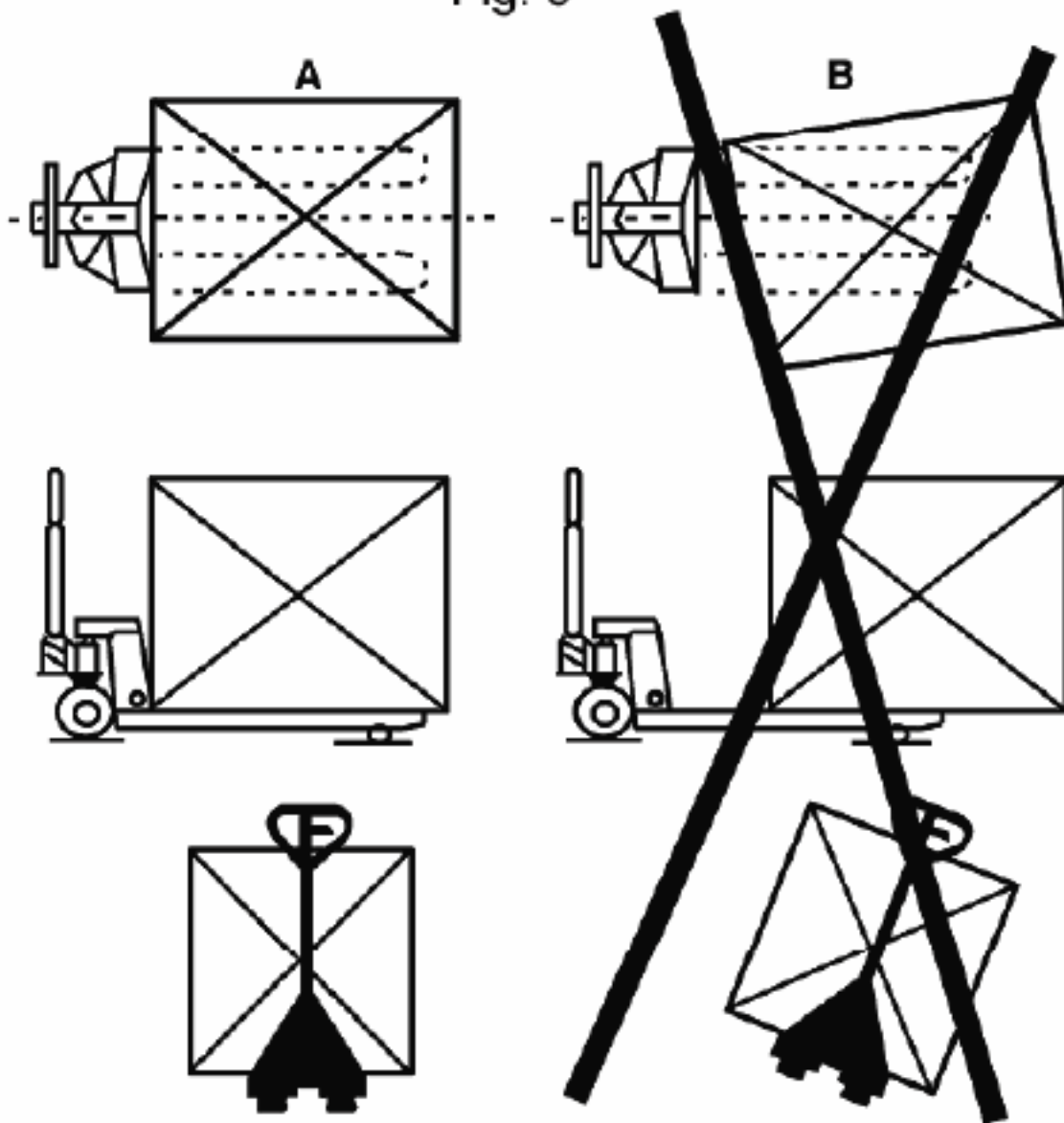
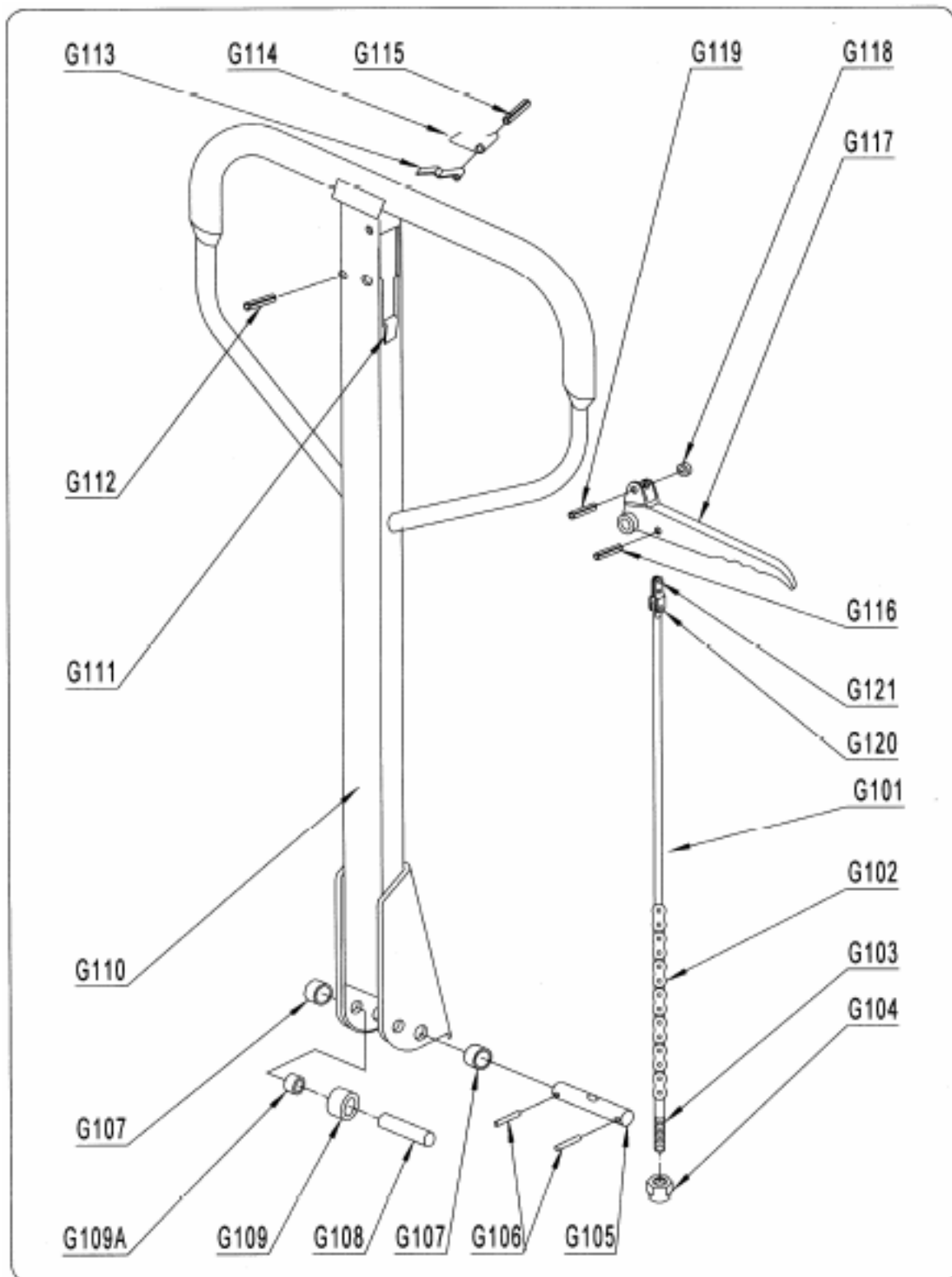

Fig. 5





PUMPJA DAĻU SARAKSTS

Nr.	Apraksts	Sk.
G101	Atbloķēšanas svira	1
G102	Ķēde	1
G103	Regulēšanas skrūve	1
G104	Regulēšanas uzgrieznis	1
G105	Ass ar iedobi	1
G106	Elastīgā tapa	2
G107	Ieliktnis	2

G108	Veltņa tapa	1
G109	Piespiedējruļītis	1
G109A	Ieliktnis	1
G110	Vilktnis	1
G111	Apturēšanas slēdzis	1
G112	Elastīgā tapa	1
G113	Plakanā atspere	1
G114	Atspere	1

G115	Elastīgā tapa	1
G116	Elastīgā tapa	1
G117	Vadības rokturis	1
G118	Veltnītis	1
G119	Elastīgā tapa	1
G120	Tapa	1
G121	Izvelkamā plātne	1

Dakšas konstrukcija

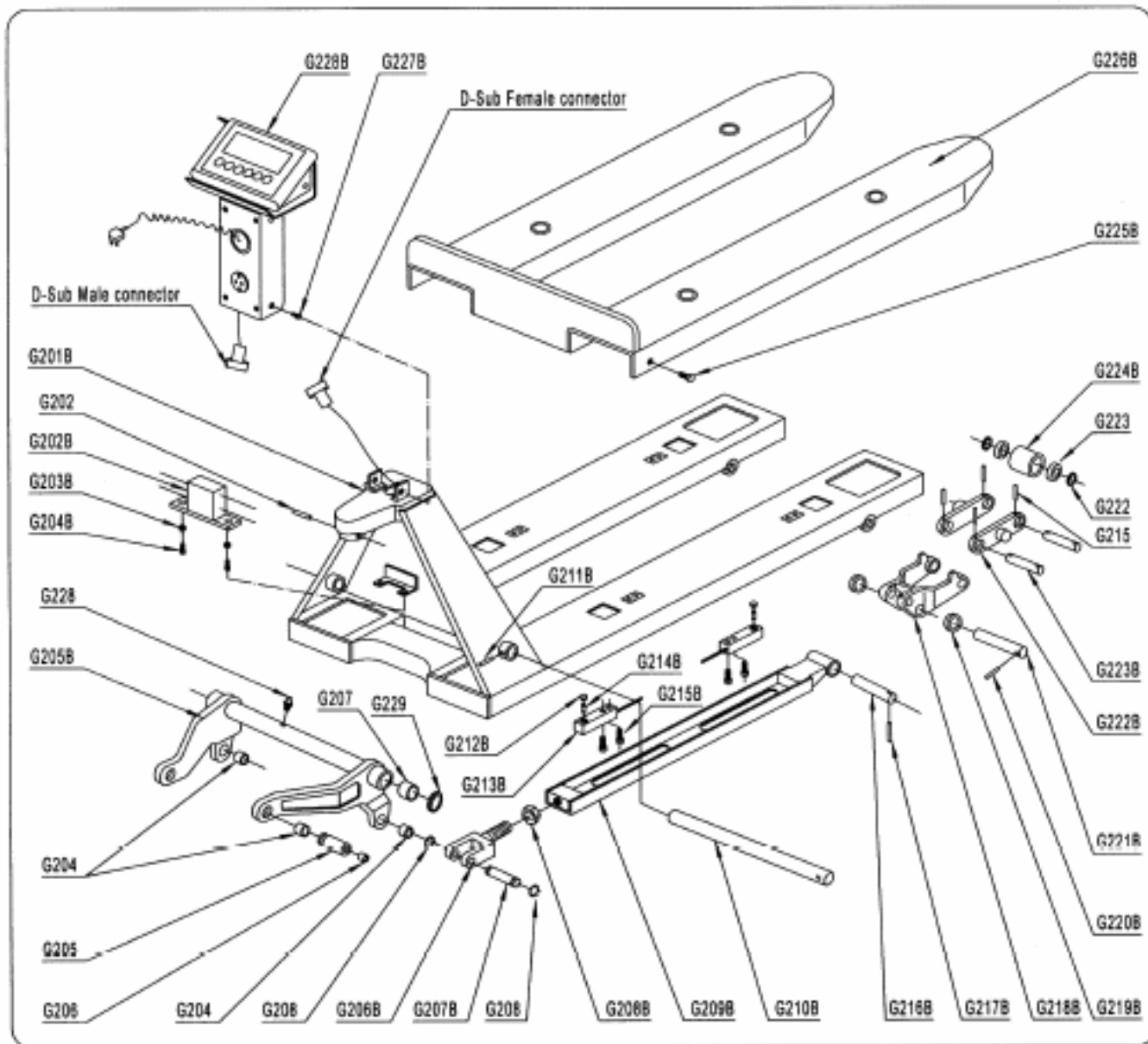

Nr.	Apraksts	Sk.
G201B	Dakšas korpuss	1
G202B	Kabeļa kārba	1
G203B	Elastīgā paplāksne	2
G204B	Skrūve	2
G205B	Atbalsta sviras plecs	1
G206B	Šarnīrs	2
G207B	Ass	2
G208B	Uzgrieznis	2
G209B	Stumšanas stienis	2
G210B	Garā ass	1
G211B	Elastīgā tapa	1
G212B	Savienojuma balsts	4
G213B	Slodzes elements, šūna	4

G214B	Tapa	4
G215B	Skrūve	8
G216B	Ass	2
G217B	Elastīgā tapa	2
G218B	Rullīša rāmis	2
G219B	Paplāksne	4
G220B	Elastīgā tapa	2
G221B	Ass	2
G222B	Sajūgu veidojošā plāksne	4
G223B	Rullīša ass	4
G224B	Lādēšanas rullītis	4
G225B	Skrūve	2
G226B	Platforma	1
G227B	Skrūve	2

G228B	Displejs	1
G202	Elastīgā tapa	1
G204	Paplāksne	4
G205	Ass	2
G206	Tavotspiedne (smērvielas ievadišanai)	2
G207	Ieliktnis	2
G208	Sprostgredzens	4
G215	Elastīgā tapa	8
G222	Paplāksne	8
G223	Gultnis	8
G228	Tavotspiedne	1
G229	Paplāksne	2/1

Displejs

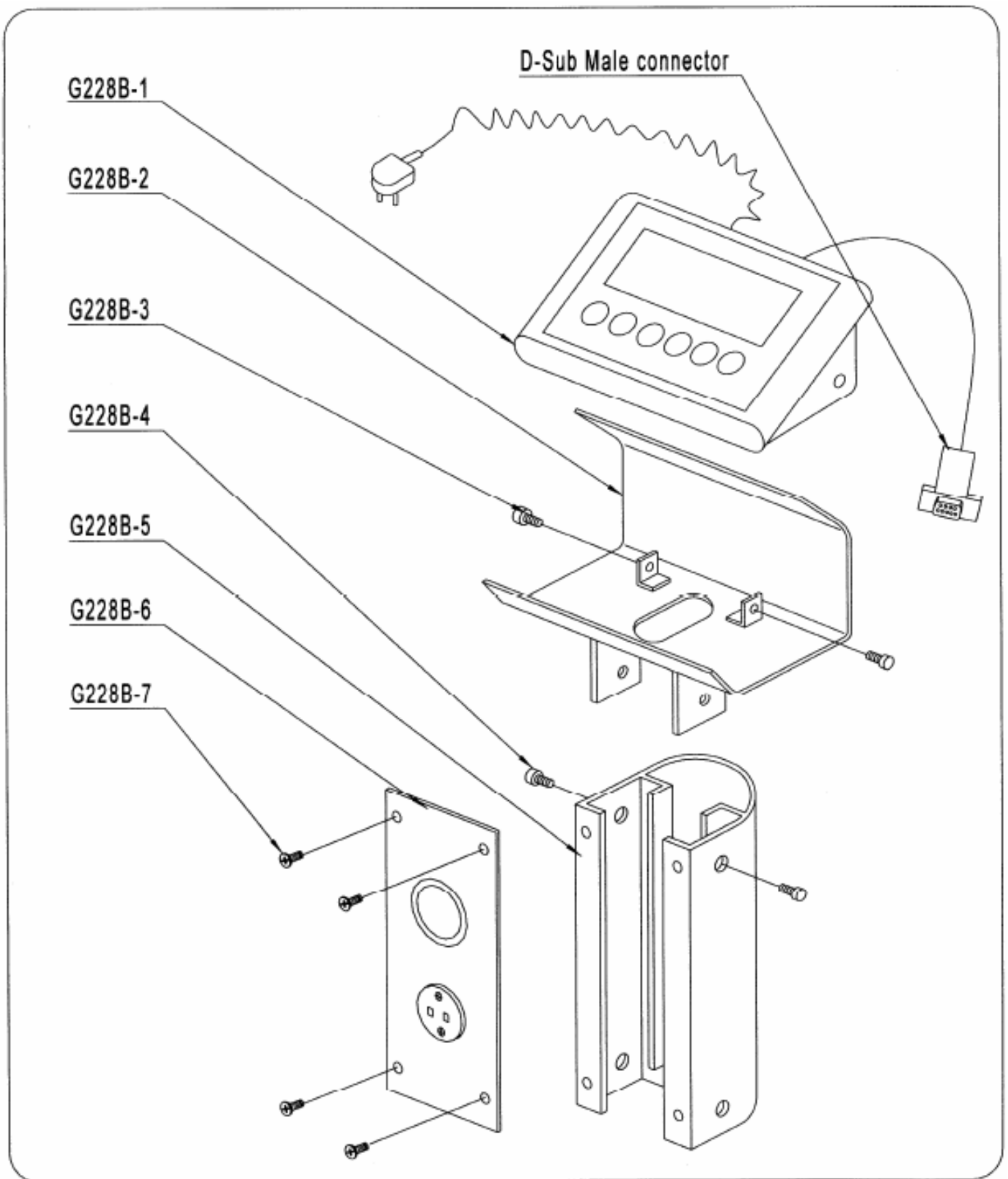

Nr.	Apraksts	Sk.
G228B-1	Displejs	1
G228B-2	Piestiprināšanas plāksne	1

G228B-3	Skrūve	2
G228B-4	Skrūve	2
G228B-5	Atbalsts	1

G228B-6	Nosedzošā plāksne	1
G228B-7	Skrūve	4

Hidrauliskā sūkņa mezgls

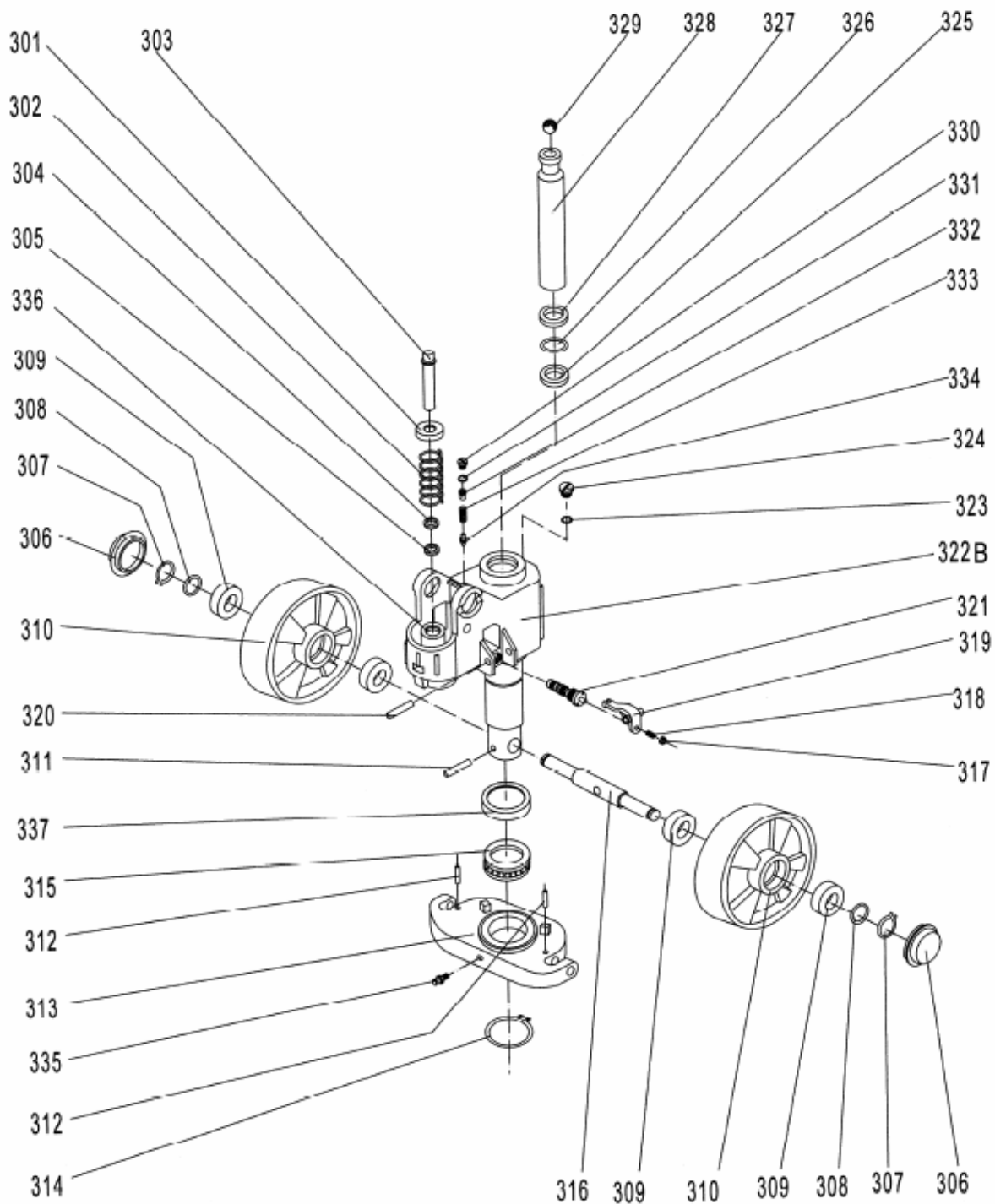

HIDRAULISKĀ PUMPJA DAĻU SARAKSTS

Nr.	Apraksts	Skaitis
301	Atsperes vāks	1
302	Atspere	1
303	Sūkņa virzulis	1
304	Gredzens, kas aizsargā no putekļiem	1
305	Blīve	1
306	Putekļu aizsargs	2
307	Noslēggredzens	2
308	Paplāksne	2
309	Gultnis	4
310	Vadošais ritenis	2
311	Elastīgā tapa	1

312	Elastīgā tapa	2
313	Atbalsta lodīšu gultņa aptvere	1
314	Sprostgredzens	1
315	Gultnis	1
316	Vadošā riteņa ass	1
317	Uzgrieznis	1
318	Skrūve	1
319	Sviras pleca plāksne	1
320	Elastīgā tapa	1
321	Ventīļa kasetne	1
322B	Sūkņa korpuss	1
323	Blīvgredzens	1
324	Aizbāznis ar vītņi	1

325	Blīve	1
326	Blīvgredzens	1
327	Gredzens, kas aizsargā no putekļiem	1
328	Virzuļa stienis	1
329	Tērauda lodīte	1
330	Aizbāznis ar vītņi	1
331	Blīvgredzens	1
332	Skrūve	1
333	Atspere	1
334	Drošības ventīļa vārpsta	1
335	Tavotspiedne	1
336	Cilindrs	1
337	Gultņu vāks	1



Atbilstības deklarācija

AJ Produkter AB apstiprina zemāk norādīto informāciju

Produkta nosaukums: Paliktņu ratiņi ar svariem
Artikula numurs: 31019 (SAC-W20H)
Direktīva/Rīkojums: 2006/42/EC
Saskaņotie standarti: -
Ražotājs: Noblelift Equipment
Changzhou Road, Taihu
Changxing, Zhejiang
China

Halmstad 2016-03-01

Edward Van Den Broek
Produktu menedžeris, AJ Produkter AB



AJ Produkter AB
301 82 Halmstad, Sweden
www.ajprodukti.lv

Eksploatacijos instrukcija

[31019] Vežimėlis padėklams su svarstyklėmis



Pastaba: Prieš naudodamasis šiuo gaminiu, savininkas ir operatorius PRIVALO perskaityti ir suprasti šias eksploataavimo instrukcijas.

Versija 1.0



PRANOKSTA LŪKESČIUS™

Dėkojame, kad naudojate mūsų vežimėlį padėklams su svarstyklėmis. Šis produktas yra pagamintas iš aukštos kokybės plienos ir yra skirtas horizontaliam krovinų ant padėklų arba standartizuotuose konteneriuose kėlimui ir transportavimui ant lygaus fiksuoto pagrindo. Jūsų saugumui užtikrinti, prieš naudojant produktą, prašome atidžiai perskaityti šią instrukciją ir displejaus naudojimo nurodymus (METTLER TOLEDO) "IND221 & IND226 Pramoninio terminalo naudojimo/paslaugų vadovas".

PASTABA!

Visa čia pateikta informacija yra parengta pagal dabartinius duomenis. Mes pasilieiname teise keisti savo produktus bet kada be išankstinio įspėjimo. Todėl patariame nuolatos pasitikrinti dėl atnaujinimų.

1. BEDROS SPECIFIKACIJOS

Talpa	2000 kg / 4400 svarų	
Pakeltų šakių aukštis	200 mm / 8 coliai	190 mm / 7 1/2 coliai
Nuleistų šakių aukštis	88 mm / 3-1/2 coliai	76 mm / 3 coliai
Šakių ilgis	1150 mm / 45 coliai arba 1220 mm / 48 coliai	
Šakių plotis	568 mm / 22-3/8 coliai arba 703 mm / 27-11/16 coliai	
Vienos šakės plotis	178 mm / 7 coliai	
Volo dydis	074 x 70 mm / 02-29/32 x 2-3/4 coliai	064 x 70 mm / 02-1/2 x 2-3/4 coliai
Pagrindinio rato dydis	0180 x 50 / 07-1/4 x 2 coliai	
Aplinka	Bendros paskirties, sausa	
Darbinė temperatūra	nuo -10oC iki 40oC (nuo 14oF iki 104oF) ir nuo 10 iki 95% santykinis drėgnumas	

2. ATLEIDIMO ĮTAISO REGULIAVIMAS

Ant vežimėlio rankenos yra valdymo rankenėlė (G117), kuri gali būti nustatyta vienoje iš trijų padėčių:

"Kėlimas" - rankenėlė nuleista žemyn;

"Vežimas" - rankenėlė nustatyta per vidurį;

"Nuleisti" - rankenėlė pakeliama į viršų, ją atleidus, ji grįžta į vidurinę poziciją.

Jei vežimėlis funkcionuoja ne pagal šiuos nustatymus, tuomet jį reikės sureguliuoti pagal šiuos punktus:

- 2.1** Jei gu šalės keliasi rankenėlei esant "Vežimo" padėtyje, pasukite reguliuojamąją veržlę (G104) ant reguliuojamojo varžto (G103) arba varžtą (318) pagal laikrodžio rodyklę, kol šakės nustos kilti rankenėlei esant šioje padėtyje.
- 2.2** Jei gu šakės leidžiasi rankenėlei esant "Vežimo" padėtyje, pasukite veržlę (G104) arba varžtą (318) prieš laikrodžio rodyklę tol, kol šakės nebesileis.
- 2.3** Šakėms nesileidžiant rankenėlei (G117) esant "Nuleidimo" padėtyje, pasukite veržlę (G104) arba varžtą (318) pagal laikrodžio rodyklę tol, kol vežimėlis pradės tinkamai funkcionuoti. Tuomet pagal 2.1 ir 2.2 punktus patikrinkite ar vežimėlis tinkamai veikia valdymo rankenėlę nustačius "Vežimo" padėtyje.
- 2.4** Jei gu šakės nekyla valdymo rankenėlei esant "Kėlimo" padėtyje, pasukite veržlę (G104) arba varžtą (318) prieš laikrodžio rodyklę tol, kol šakės pradės kilti rankenėlei esant šioje padėtyje. Tuomet patikrinkite ir "Nuleidimo" bei "Vežimo" padėtis atitinkamai pagal punktus 2.1, 2.2 ir 2.3.

3. PRIEŽIŪRA

Vežimėlis beveik nereikalauja jokios priežiūros, išskyrus toliau numatytus dalykus.

3.1 Tepalas

Patikrinkite tepalo lygį kas pusmetį. Tepalas turi būti hidraulinis: ISO VG32, klampumas 30 sCt prie 400 C temperatūros, bendras tūris apie 0,4 litro.

3.2 Oro pašalinimas

Oras gali patekti į hidraulinį tepalą dėl transportavimo arba laikymo apverstoje padėtyje. Dėl to šakės gali nebekilti, valdymo rankenėlei esant "Kėlimo" padėtyje. Orą galima pašalinti šiuo būdu: nustatykite valdymo rankenėlę (G117) į "Nuleidimo" padėtį, paskui kelis kartus palenkite pagrindinę rankeną aukštyn ir žemyn.

3.3 Kasdienė patikra ir priežiūra

Jei kasdien prižiūrėsite vežimėlį, gerokai sumažinsite jo susidėvėjimą. Ypatingą dėmesį reikia atkreipti į ratukus, ašis, sriegius ir t.t. Įsitinkite, kad jokios medžiaginės atplaišos neblokuoja ratų. Baigus darbus, krovinys turi būti nuimamas nuo šakių, o pačios šakės nuleidžiamos į žemiausią padėtį.

3.4 Sutepimas

Visi guoliai ir velenai dar gamykloje sutepti ilgalaikiu tepalu. Jums tereikės sutepti taškus sutepti kartą per mėnesį arba po kiekvieno išvalymo.

4. SAUGAUS NAUDOJIMO NURODYMAI

- 4.1 Prieš montuodami, tvarkydami ar valydami vežimėlį, būtina atjungti jį nuo energijos šaltinio. Jei to nepadarysite, galite rimtai susižaloti arba sugadinti turą.
- 4.2 Prieš veždami vežimėlį, būtina valdymo rankenėlę nustatykite į "Vežimo" padėtį. Tuomet rankena tampa lengviau valdoma ir sumažina slėgį hidrauliniėje pompoje. O tai saugo hidraulines tarpines, vožtuvus ir jų komponentus.
- 4.3 Naudotojas, prieš naudodamas produktą, turėtų perskaityti visus nurodymus ir įspėjamuosius pranešimus šioje instrukcijoje ir ant pačio vežimėlio.
- 4.4 Nenaudokite vežimėlio, jei nežinote jo veikimo principo ar nesate apmokytas juo naudotis.
- 4.5 Nenaudokite vežimėlio prieš tai nepatikrinę jo būklės. Atkreipkite dėmesį į ratukus, rankeną, šakes.
- 4.6 Nenaudokite vežimėlio ant nuožulnaus paviršiaus.
- 4.7 Nevežkite vežimėliu žmonių.
- 4.8 Naudotojui patartina mėvėti pirštines.
- 4.9 Transportuojant prekes vežimėliu, visi pašaliniai žmonės turėtų laikytis nuo jo bent 600 mm atstumu.
- 4.10 Nekraukite prekių taip, kaip parodyta 5/B paveikslėlyje, krovinio svorio centras turi eiti per vežimėlio vidurį.
- 4.11 Neviršykite nurodytų apkrovų.
- 4.12 Esant ypatingoms sąlygoms ar dirbant neįprastoje vietoje, naudotojas turėtų būti ypač atsargus.

5. GEDIMŲ ŠALINIMAS

Gedimas	Priežastis	Šalinimas
Nepavyksta pakelti šakių iki maksimalaus aukščio	- Nepakanka hidraulinio tepalo;	- Įpilkite tepalo;
Šakės nekyla	- Tepalė yra priemaišų; - Veržlė (G104) yra per aukštai, kad išlaikytų pompavimo vožtuvą atidarytą; - Į hidraulinę sistemą pateko oro.	- Įpilkite tepalo; - Pakeiskite tepalą; - Sureguliuokite veržlę (G104) arba varžtą (318) (žiūr. 2.4 dalį); - Pašalinkite orą (žiūr. 3.2 skyrių);
Šakės nenusileidžia	- Dėl perkrovų ar netaisyklingo krovimo pažeistas stūmoklio strypas (328) arba pompos korpusas (322B); - Šakės per ilgai buvo laikomos pakeltos, dėl to aprūdijo ir užsikimšo stūmoklio strypas; - Reguluojama veržlė (G104) arba varžtas (316) yra netinkamoje padėtyje;	- Pakeiskite stūmoklio strypą (328) arba pompos korpusą (322 B). - Kai vežimėlio nenaudojate, laikykite šakes žemiausioje padėtyje ir atkreipkite dėmesį į strypo sutepimą; - Sureguliuokite veržlę (G104) arba varžtą (316) (žiūr. 2.3 dalį)
Pratekėjimai	- Susidėvėjusios arba pažeistos tarpinės; - Įskilo ar susidėvėjo kai kurios dalys;	- Pakeiskite naujomis; - Pakeiskite naujomis;
Šakės nusileidžia neveikiant atleidimo vožtuvui	- Tepalo priemaišos neleidžia atleidimo vožtuvui sandariai užsidaryti; - Kai kurios hidraulinės sistemos dalys įskilusios ar susidėvėjusios; - Į tepalą pateko oro; - Susidėvėjusios ar pažeistos tarpinės; - Reguluojamoji veržlė (G104) arba varžtas (318) yra netinkamoje padėtyje.	- Pakeiskite nauju tepalu; - Patikrinkite ir pakeiskite susidėvėjusias dalis; - Pašalinkite orą (žiūr. 3.2 dalį); - Pakeiskite naujomis; - Sureguliuokite veržlę (G104) arba varžtą (318) (žiūr. 2.2 dalį);
Svarstyklės rodo neteisingai	- Varžtai (G225B) kliudo platformą (G226B); - Platforma trinasi į šakes (G201B);	- Sureguliuokite varžtus (G225B) - Išlyginkite platformą;
Ekrane nieko nerodo	- Nusėdo baterija;	- Pakeiskite naują;
Rodomi klaidos kodai: E1, E2, E3.....	- Žiūrėkite METTLER TOLEDO "IND221 & IND226 Industry Terminal User/Service Manual" vadovą.	

PASTABA: JEIGU NESATE APMOKYTI IR KVALIFIKUOTI, PATYS VEŽIMĖLIO NETAISYKITE.

6. SVĖRIMO OPERACIJOS

- 6.1 Pasiruošimas: Nustatykite valdymo rankenėlę ant "Nuleidimo" padėties ir nuleiskite šakes iki žemiausio lygio.
- 6.2 Paspauskite ir laikykite mygtuką "Print" tol, kol užsidegs lemputė. Indikatorius atliks savi-patirką ir tuomet užsidegs užrašas "OKg".
- 6.3 Bendro svorio skaičiavimas: įkiškite šakes po paletę ir įsitinkite, kad krovinys yra stabilus. Nustatykite valdymo rankenėlę ant "Nuleidimo" padėties ir pradėkite lėtai kelti šakes, kol paletė nebelies žemės. Ekranėlyje rodomas skaičius bus bendras krovinio svoris (paletės ir prekių).
- 6.4 Grynojo svorio skaičiavimas: norint apskaičiuoti tik grynąjį prekių svorį ant paletės, elkitės taip:
 - 6.4.1 Pasverkite paletę atskirai, pavyzdžiui: paletės svoris: 40 Kg.
 - 6.4.2 Paspauskite mygtuką "Tare", tuomet indikatorius rodytų "0kg".
 - 6.4.3 Nuimkite paletę nuo šakių, tuomet indikatorius pradės rodyti "-40kg".
 - 6.4.4 Sverkite prekes su padėklų taip, kaip aprašyta 6.3 punkte. Ekranėlyje rodomas skaičius bus prekių grynas svoris.
- 6.5 Perėjimas nuo kilogramų prie svarų. Kuomet indikatorius rodo, kad matuojama kilogramais, paspauskite mygtuką "Function", ir pakeiskite matavimą į svarus. Jei norite matavimą atkeisti atgal, vėl paspauskite mygtuką "Function".
- 6.6 Išjungti indikatorius: kuomet indikatorius veikia, paspauskite ir laikykite mygtuką "Print" tol, kol ekranėlyje užsidegs užrašas "OFF". Rakto ištraukimas išjungs indikatorius.

Fig. 4

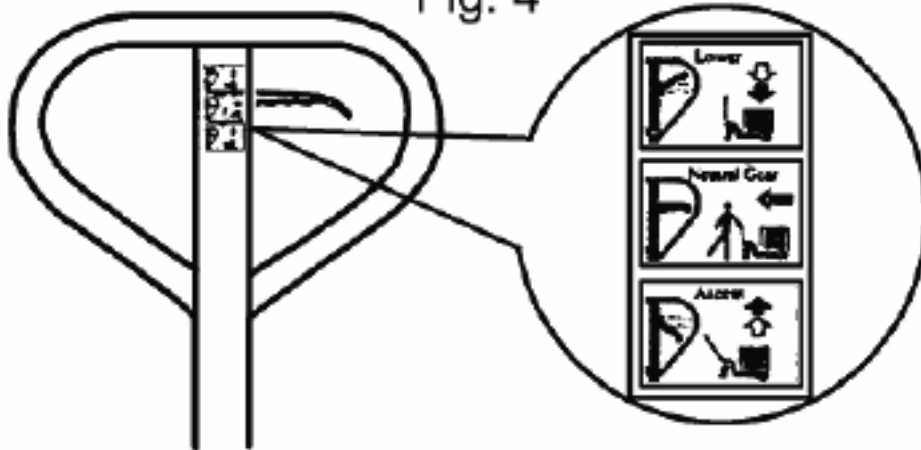
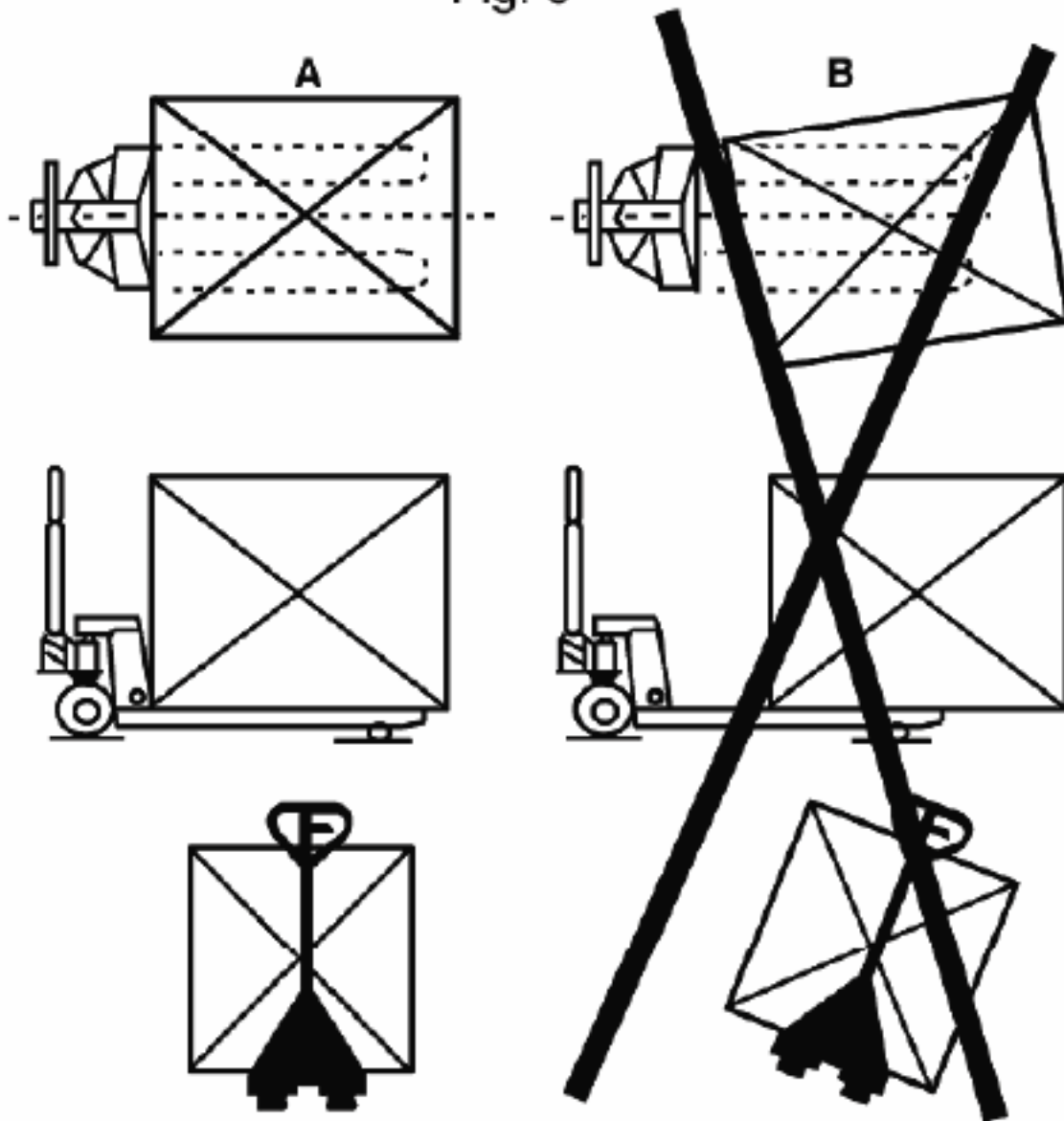
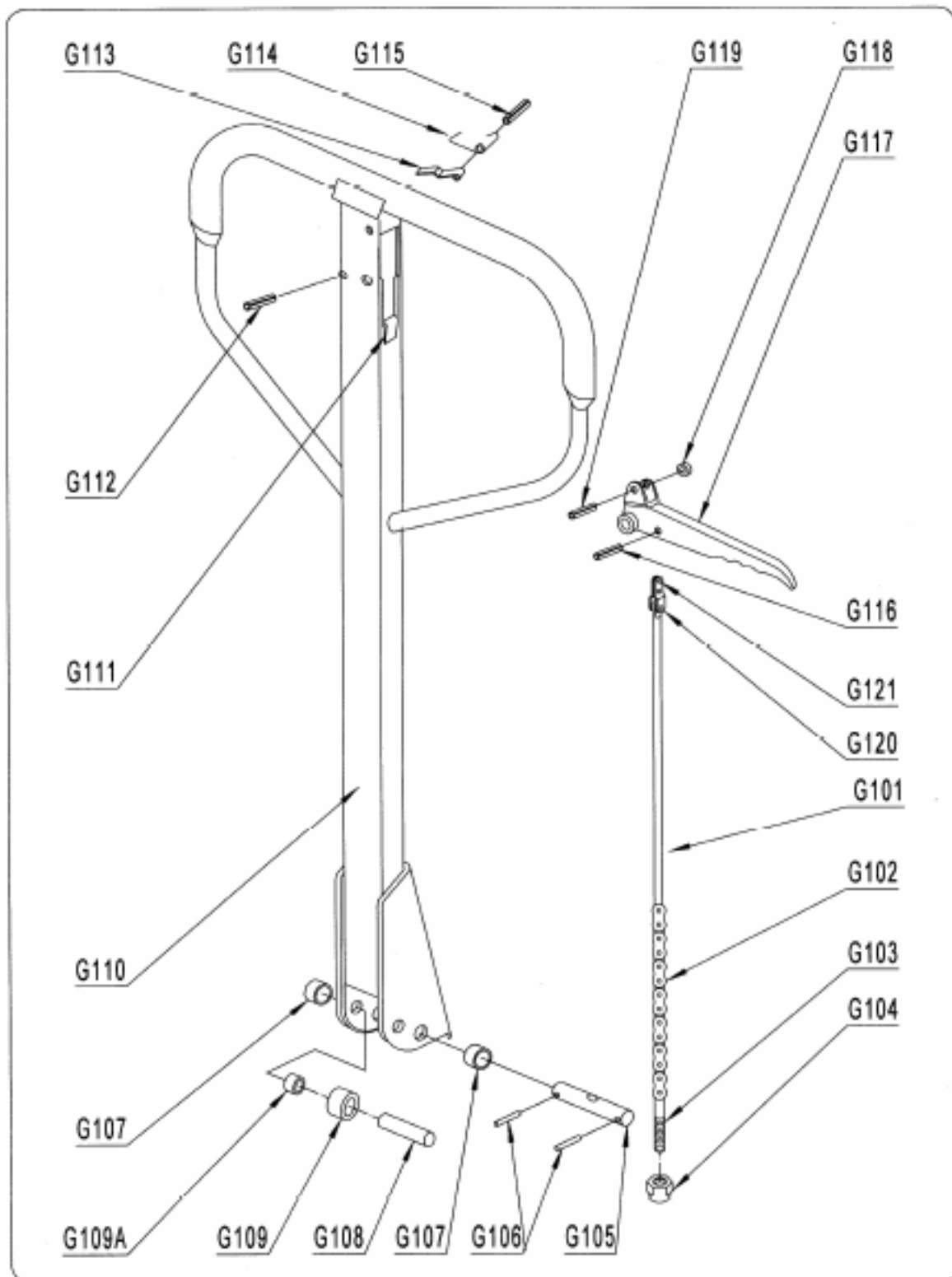

Fig. 5





RANKENOS DALIŲ SĄRAŠAS

Nr.	Aprašymas	Kiekis
G101	Atleidimo strypas	1
G102	Grandinė	1
G103	Reguliuojamo varžtas	1
G104	Reguliuojamo veržlė	1
G105	Kaištis su skylute	1
G106	Elastingas kaištis	2
G107	Įvorė	2

G108	Ritininis kaištis	1
G109	Suspaudimo velenėlis	1
G109A	Įvorė	1
G110	Rankena	1
G111	Stabdymo guma	1
G112	Elastingas kaištis	1
G113	Plokštėlinė spyruoklė	1
G114	Spyruoklė	1

G115	Elastingas kaištis	1
G116	Elastingas kaištis	1
G117	Valdymo rankenėlė	1
G118	Ritinėlis	1
G119	Elastingas kaištis	1
G120	Kaištis	1
G121	Traukimo plokštelė	1

Šakių rėmo dalių sąrašas

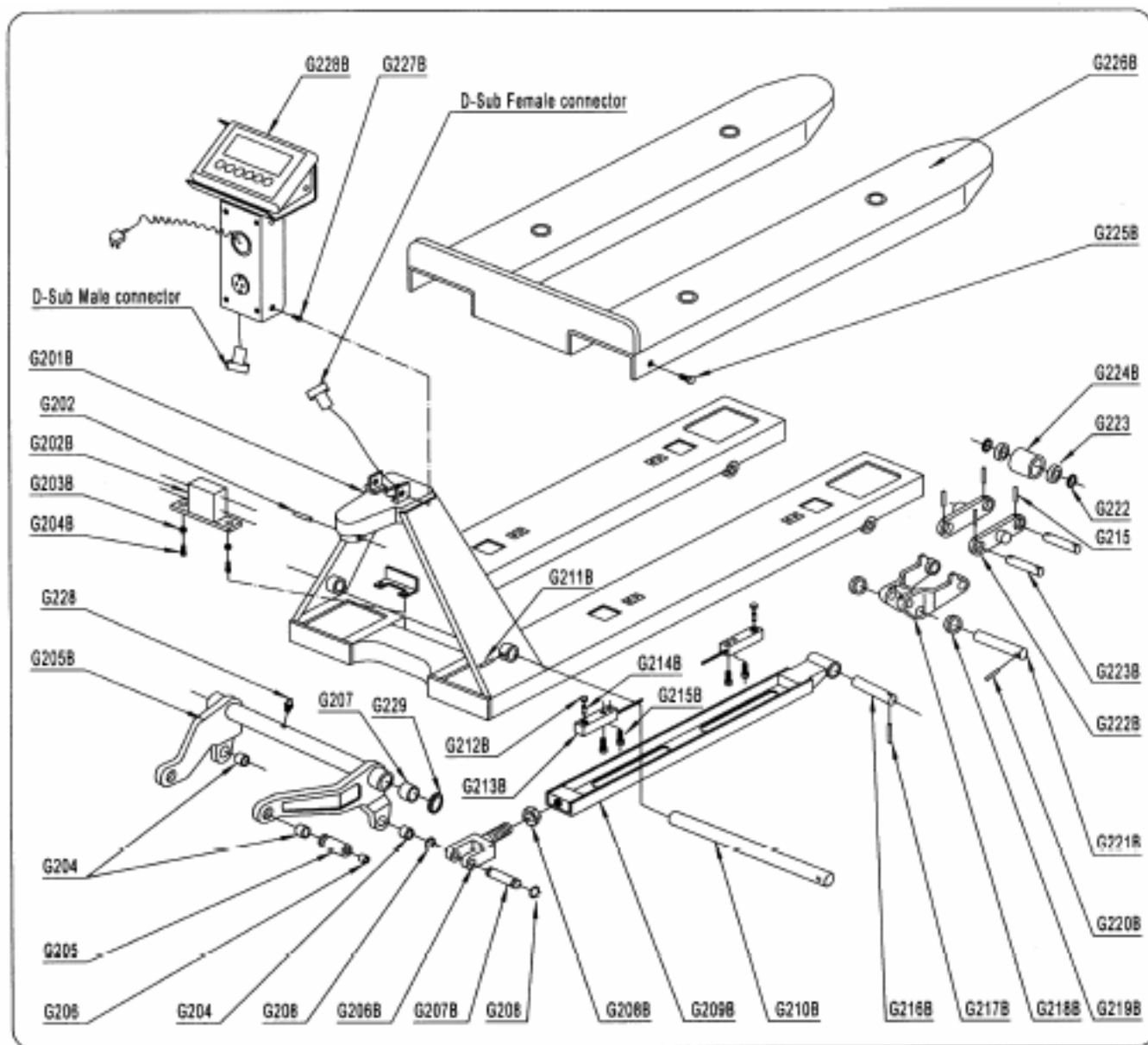

Nr.	Aprašymas	Kiekis
G201B	Šakių rėmas	1
G202B	Kabelių dėžutė	1
G203B	Elastinga poveržlė	2
G204B	Varžtas	2
G205B	Petys	1
G206B	Sujungimas	2
G207B	Velenas	2
G208B	Veržlė	2
G209B	Stūmimo strypas	2
G210B	Ilgas velenas	1
G211B	Elastingas kaištis	1
G212B	Laikiklis	4
G213B	Svarstyklės - atsvara	4

G214B	Kaištis	4
G215B	Varžtas	8
G216B	Velenas	2
G217B	Elastinis kaištis	2
G218B	Velenėlio rėmas	2
G219B	Poveržlė	4
G220B	Elastingas kaištis	2
G221B	Velenas	2
G222B	Jungiamoji plokštelė	4
G223B	Ritinėlio ašis	4
G224B	Kreipiamasis velenėlis	4
G225B	Varžtas	2
G226B	Platforma	1

G227B	Varžtas	2
G228B	Displėjus	1
G202	Elastinis kaištis	1
G204	Įvorė	4
G205	Velenas	2
G206	Tepalo indelis	2
G207	Įvorė	2
G208	Fiksavimo žiedas	4
G215	Elastingas kaištis	8
G222	Poveržlė	8
G223	Guolis	8
G228	Tepalo indelis	1
G229	Poveržlė	2/1

Displėjus

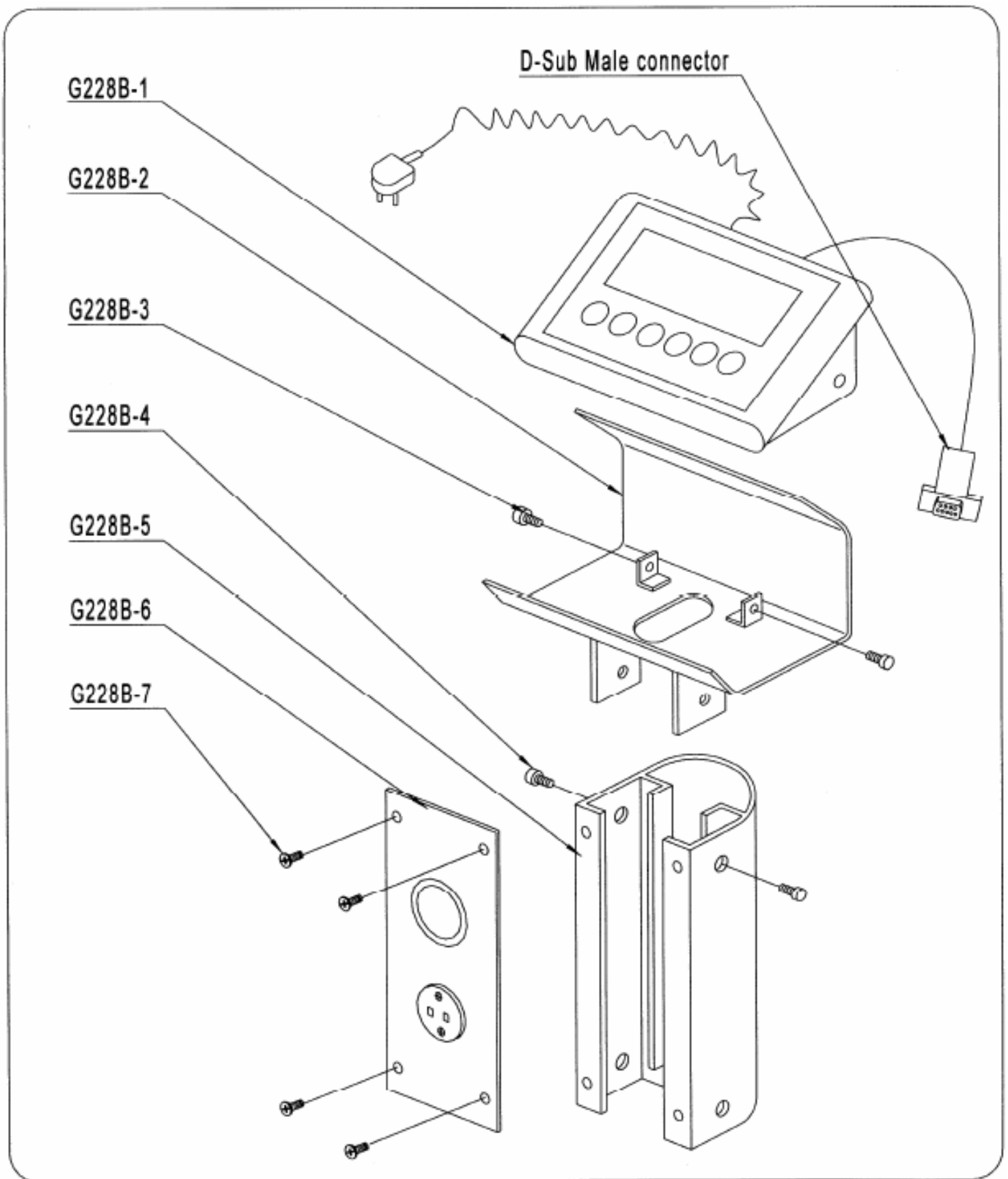

Nr.	Aprašymas	Kiekis
G228B-1	Displėjus	1
G228B-2	Fiksavimo plokštelė	1

G228B-3	Varžtas	2
G228B-4	Varžtas	2
G228B-5	Polius	1

G228B-6	Dangtelio plokštelė	1
G228B-7	Varžtas	4

Hidraulinės pompos dalių sąrašas

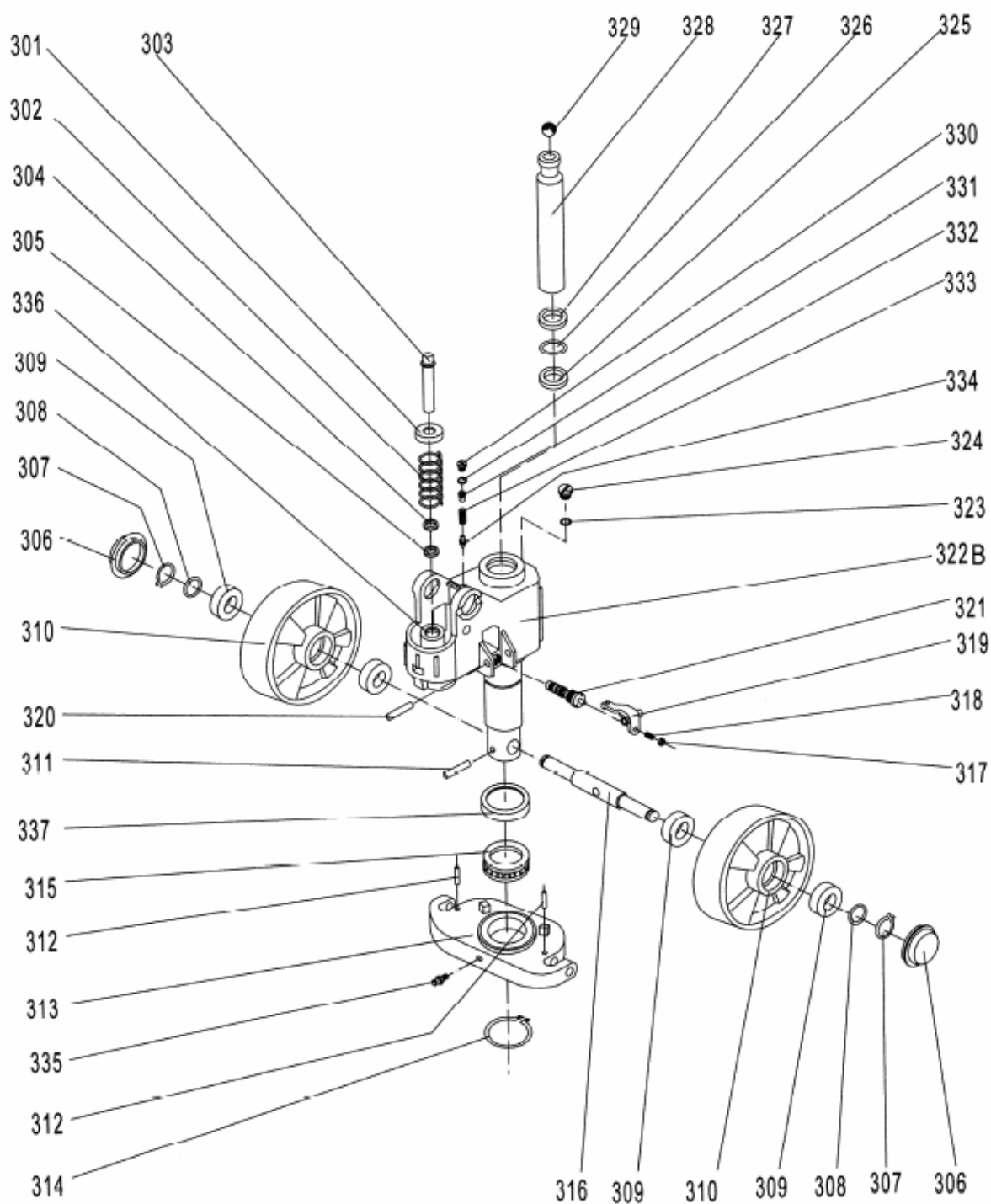

HIDRAULINĖS POMPOS DALYS

Nr.	Aprašymas	Kiekis
301	Spyruoklės dangtelis	1
302	Spyruoklė	1
303	Pompos stūmoklis	1
304	Dulkių žiedas	1
305	Tarpinė	1
306	Apdangalas nuo dulkių	2
307	Užfiksuojantis žiedas	2
308	Poveržlė	2
309	Guolis	4
310	Ratukas	2
311	Elastingas kaištis	1
312	Elastingas kaištis	2

313	Traukimo plokštelė	1
314	Apspaudžiantis žiedas	1
315	Guolis	1
316	Ratuko ašis	1
317	Veržlė	1
318	Varžtas	1
319	Svirties plokštelė	1
320	Elastingas kaištis	1
321	Vožtuvo kasetė	1
322B	Pompos korpusas	1
323	Sandari poveržlė	1
324	Srieginis kaištis	1
325	Tarpinė	1

326	O-žiedas	1
327	Dulkių žiedas	1
328	Stūmoklio strypas	1
329	Plieninis rutuliukas	1
330	Srieginis kaištis	1
331	O-žiedas	1
332	Varžtas	1
333	Spyruoklė	1
334	Apsauginio vožtuvo suklys	1
335	Tepalo indelis	1
336	Cilindras	1
337	Guolio apdangalas	1



Atitikties deklaracija

AJ Produkter AB šiuo patvirtina, kad:

Produktas:	Vežimėlis padėklams su svarstyklėmis
Art. Nr.:	31019 (SAC-W20H)
Atitinka direktyvą:	2006/42/EC
Darnieji standartai:	-
Gamintojas:	Noblelift Equipment Changzhou Road, Taihu Changxing, Zhejiang China

Halmstadas, 2016-03-01

Edward Van Den Broek
Produkty vadovas, AJ Produkter AB



AJ Produkter AB
301 82 Halmstad, Sweden
www.ajproduktai.lt

Návod k obsluze

[31019] Paletový vozík s váhou



Poznámka: Před použitím tohoto výrobku jsou majitel a operátor povinni přečíst si tyto pokyny a porozumět jim.

Verze 1.0



Děkujeme, že jste se rozhodli zakoupit paletový vozík s váhou a věříme, že bude dlouho sloužit k vaší spokojenosti. Paletový vozík s váhou je díky své konstrukci z vysoce kvalitní a pevné oceli ideálním řešením pro zvedání a přepravu nákladu. Než začnete vozík používat, přečtěte si pozorně následující pokyny a příručku jednotky displeje (METTLER TOLEDO) „Provozní pokyny a údržba displeje IND221&IND226“, aby byla zajištěna vaše bezpečnost a správný provoz vozíku.

UPOZORNĚNÍ!

Všechny informace obsažené v pokynech vycházejí z informací dostupných v době výtisku. Výrobce má vyhrazené právo na modifikaci vlastních produktů kdykoli a bez jakýchkoli sankcí. Doporučujeme zjišťovat nové aktualizace produktu.

1. ZÁKLADNÍ ÚDAJE

Nosnost	2000 kg / 4400 lbs	
Výška zvednutých vidlic	200 mm / 8"	190 mm / 7,75"
Výška snížených vidlic	88 mm / 3,5"	76 mm / 3"
Délka vidlic	1150 mm / 45" nebo 1220 mm / 48"	
Celkové rozpětí vidlic	568 mm / 22,37" nebo 703 mm / 27,68"	
Šířka jedné vidlice	178 mm / 7"	
Rozměry válečku	Ø 74 x 70 mm / Ø 2,91" x 2,75"	Ø 64 x 70 mm / Ø 2,5" x 2,75"
Rozměry kolečka	Ø 180 x 50 mm / Ø 7,25" x 2"	
Prostředí	běžné, sucho	
Provozní teplota	-10°C až 40°C (14°F až 104°F) při relativní vlhkosti vzduchu 10-95%	

2. NASTAVENÍ VYPOUŠTĚCÍHO ZAŘÍZENÍ

Na rukojeti tohoto paletového vozíku se nachází řídicí páčka (G117), kterou je možné nastavit do třech poloh:

RAISE - zvedání, páčka v pozici dole

DRIVE - pojezd, páčka v pozici uprostřed

LOWER - klesání, páčka v pozici nahoře, při uvolnění se páčka vrátí do polohy DRIVE.

Pokud tyto polohy neplní svou funkci, tak je lze nastavit zpět následujícím postupem:

- 2.1** Když se vidlice při pumpování zvedají a páčka je v pozici DRIVE, otáčejte regulační maticí (G104) na seřizovacím šroubu (G103) nebo seřizovacím šroubem (318) po směru hodinových ručiček, dokud se při pumpování s páčkou v pozici DRIVE, nepřestanou vidlice zvedat.
- 2.2** Když vidlice klesají a páčka je v pozici DRIVE, tak otáčejte regulační maticí (G104) nebo seřizovacím šroubem (318) proti směru hodinových ručiček, dokud vidlice nepřestanou klesat.
- 2.3** Když vidlice neklesají a řídicí páčka (G117) je v pozici LOWER, tak otáčejte regulační maticí (G104) nebo seřizovacím šroubem (318) po směru hodinových ručiček, dokud při zvednutí řídicí páčky (G117) do pozice LOWER nezačnou vidlice klesat. Poté zkontrolujte pozici DRIVE podle bodů 2.1 a 2.2, abyste se ujistili, že regulační matice (G104) a seřizovací šroub (318) jsou správně nastaveny.
- 2.4** Když se vidlice při pumpování nezvedají a páčka je v pozici RAISE, tak otáčejte regulační maticí (G104) nebo seřizovacím šroubem (318) proti směru hodinových ručiček, dokud se vidlice nezačnou při pumpování s páčkou v pozici RAISE zvedat. Poté zkontrolujte pozice LOWER a DRIVE podle bodů 2.1, 2.2 a 2.3.

3. ÚDRŽBA

Paletový vozík je téměř bezúdržbový.

3.1 Olej

Stav oleje kontrolujte každých 6 měsíců. Vhodný hydraulický olej: ISO VG32 s viskozitou 30 cSt při 40°C, objem nádobky je cca 0,4 l.

3.2 Odvzdušnění

Při transportu se může stát, že se do hydraulického oleje dostane vzduch, což může být příčinou, proč se vidlice při pumpování s řídicí páčkou v pozici RAISE nezvedají. Odvzdušnění systému provedete následujícím způsobem: řídicí páčku (G117) dejte do pozice LOWER a poté několikrát zapumpujte rukojetí nahoru a dolů.

3.3 Denní kontrola a údržba

Denní kontrola prodlouží životnost paletového vozíku. Velkou pozornost věnujte kolečkům, osám, šroubům. Během kontroly vozíku mají být nezatížené vidlice v nejnižší poloze.

3.4 Promazávání

Všechna ložiska a osy jsou dodávána promazaná trvanlivou vazelinou. Všechna mazací místa se mají promazávat jednou za měsíc nebo pokaždé po umytí vozíku.

4. PODMÍNKY PRO ZAJIŠTĚNÍ BEZPEČNÉHO PROVOZU

- 4.1 Před montáží, servisem, čištěním nebo výměnou pojistky odpojte paletový vozík od napájení, abyste předešli zranění osob nebo poruše vozíku.
- 4.2 Při pojezdu vozíku musí být řídicí páčka v poloze „DRIVE“ (střední poloha).
- 4.3 Před použitím vozíku si musí obsluha pozorně přečíst tyto pokyny a také všechny výstražné nálepky na vozíku.
- 4.4 Nemanipulujte s paletovým vozíkem s váhou, dokud nebudete vyškoleni a nedostanete oprávnění k jeho obsluze.
- 4.5 Nemanipulujte s vozíkem, dokud nekontrolujete jeho stav. Věnujte zvláštní pozornost kolečkům, rukojeti vidlicím, pákovému plátku atd.
- 4.6 Nepoužívejte vozík na nakloněné ploše.
- 4.7 Nepřepravujte na vozíku osoby.
- 4.8 Obsluha paletového vozíku by měla používat rukavice.
- 4.9 Osoby, které vozík během přepravy nákladu neobsluhují, musí být od vidlic vozíku vzdáleni nejméně 600 mm.
- 4.10 Nedávejte náklad na vozík dle Obr.5B. Těžiště nákladu musí být ve středu paletového vozíku s váhou.
- 4.11 Nepřekračujte nosnost vozíku.
- 4.12 Při změnách pracovních podmínek musí obsluha věnovat zvýšenou pozornost manipulaci s vozíkem.

5. ODSTRAŇOVÁNÍ PORUCH

PORUCHA	PŘÍČINA	MOŽNOSTI OPRAVY
Vidlice nedosáhnou max. výšky	- Není dostatek hydraulického oleje	- Doplněte olej
Vidlice se nezvedají	- Nedostatek oleje - Olej obsahuje nečistoty - Matice je příliš vysoko a ponechává záklopku pumpy otevřenou - Vzduch se dostal do hydraulického oleje	- Doplněte olej - Vyměňte olej - Nastavte správně matici(G104) nebo šroub(318) - Odstraňte vzduch
Vidlice se nesnižují	- Pistnice(328) nebo těleso pumpy(322B) je deformováno důsledkem nakládání na jednu stranu či přetížení - Vidlice byly v nesnížené poloze příliš dlouho, což zapříčinilo poškození pístu (rez, nečistoty) a jeho zaseknutí. - Regulační matice(G104) nebo šroub(318) nejsou správně nastavené	- Vyměňte pístnici(238) nebo těleso pumpy(322B) - Když vozík nepoužíváte, dejte vidlice do nejnižší polohy a dbejte na správné promazání pístu - Seřídte matici(G104) nebo šroub (318) (viz odst. 2.3)
Únik oleje	- Těsnící části jsou opotřebované nebo poškozené - Prasklá či opotřebovaná součástka	- Vyměňte je za nové - Vyměňte je za nové
Vidlice klesají bez toho, aniž by pracoval vypouštěcí ventil	- Nečistoty v oleji zabránily vypouštěcímu ventilu, aby se uzavřel - Některé části hydraulického systému jsou poškozené - Vzduch v oleji - Těsnící části jsou opotřebované nebo poškozené - Regulační matice(G104) nebo šroub(318) nejsou správně nastavené	- Vyměňte olej - Zkontrolujte a vyměňte poškozené části - Odvzdušněte (viz odst. 3.2) - Vyměňte je - Seřídte matici(G104) nebo šroub (318) (viz odst. 2.2)
Údaje váhy jsou nesprávné	- Šrouby(G225B)škrábou o desku - Deska škrábe o vidlice(G201B)	- Seřídte šrouby(G225B) - Upravte desku
Displej neukazuje	- Baterie je vybitá	- Vyměňte baterii
Objevují se kódy poruchy E1,E2,E3...	- Viz METTLER TOLEDO „Provozní pokyny a údržba jednotky displeje IND221&IND226“	

Upozornění: Neopravujte paletový vozík, dokud nebudete vyškoleni a dokud nebudete mít k této činnosti oprávnění.

6. POUŽITÍ VÁHY

- 6.1 Příprava: Umístěte řídicí páčku do polohy „LOWER“ (klesání) a uveďte vidlice do nejnižší polohy.
- 6.2 Stiskněte tlačítko „PRINT“ a držte jej, dokud se nerozsvítí displej. Na displeji se automaticky ukáže „0 kg“.
- 6.3 Metoda vážení pro zjištění hrubé hmotnosti: Zasuňte vidlice pod paletu a zkontrolujte, zda je náklad vyvážený. Posuňte řídicí páčku do polohy „LOWER“, a pumpujte pákou, dokud nebudou vidlice s paletou zvednuty nad podlahou. Až se hodnota na displeji ustálí, přečtete z displeje hrubou hmotnost nákladu (= celková hmotnost zboží a palety).
- 6.4 Metoda vážení pro zjištění čisté hmotnosti:
- 6.4.1 Zvažte prázdnou paletu. Hmotnost palety je např. 40 kg.
- 6.4.2 Stiskněte tlačítko „TARE“, poté displej ukáže 0 kg.
- 6.4.3 Sundejte paletu z vidlic. Displej ukazuje -40 kg.
- 6.4.4 Zvažte paletu se podle odst. 6.3. Po ustálení hodnoty se na displeji zobrazí čistá hmotnost zboží.
- 6.5 Přepínání mezi kilogramy a librami. Pokud displej ukazuje hodnoty v kg, stiskněte tlačítko „FUNCTION“ a hodnoty se budou zobrazovat v librách. Při opětovném stisknutí tlačítka „FUNCTION“ se hodnoty budou opět zobrazovat v kilogramech.
- 6.6 Vypnutí displeje: Stiskněte tlačítko „PRINT“ a držte jej, dokud se na displeji nezobrazí „OFF“. Uvolněním tlačítka displej vypnete.

Obr. 4

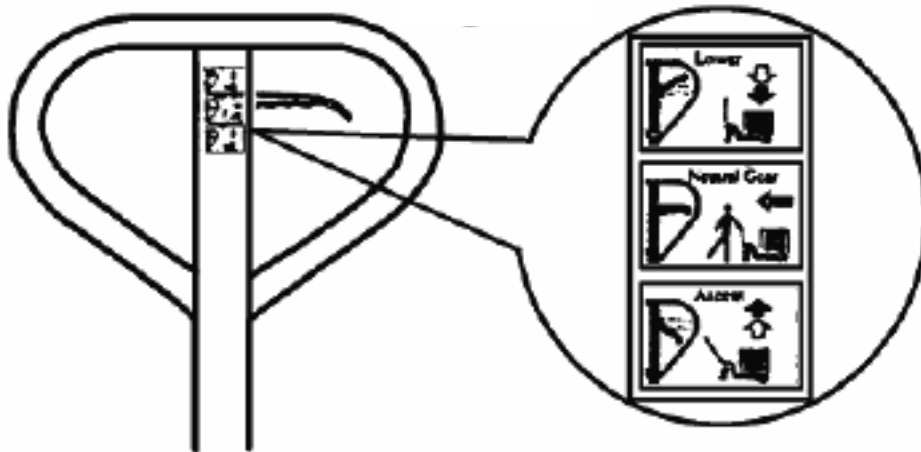

Obr.5

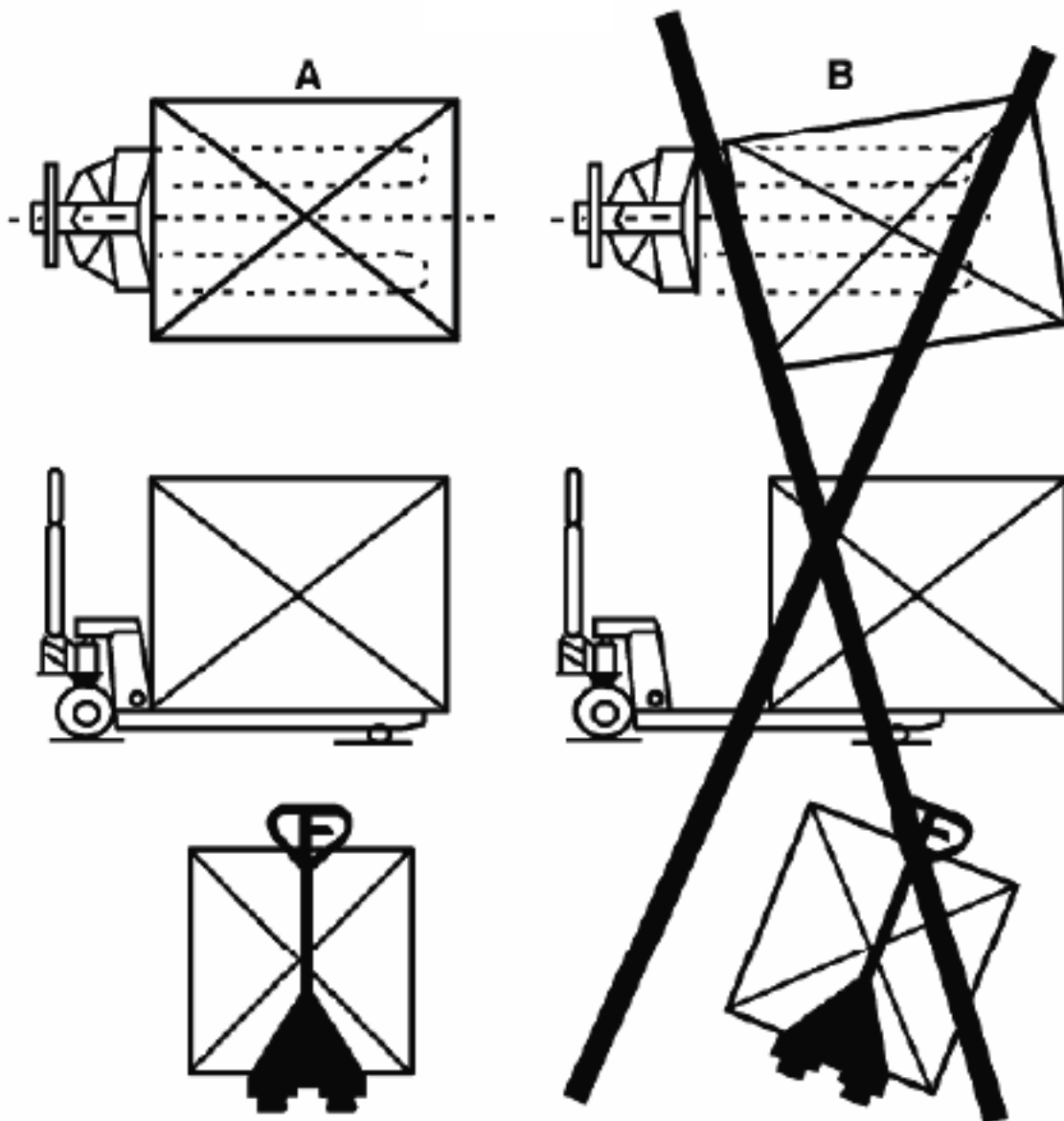

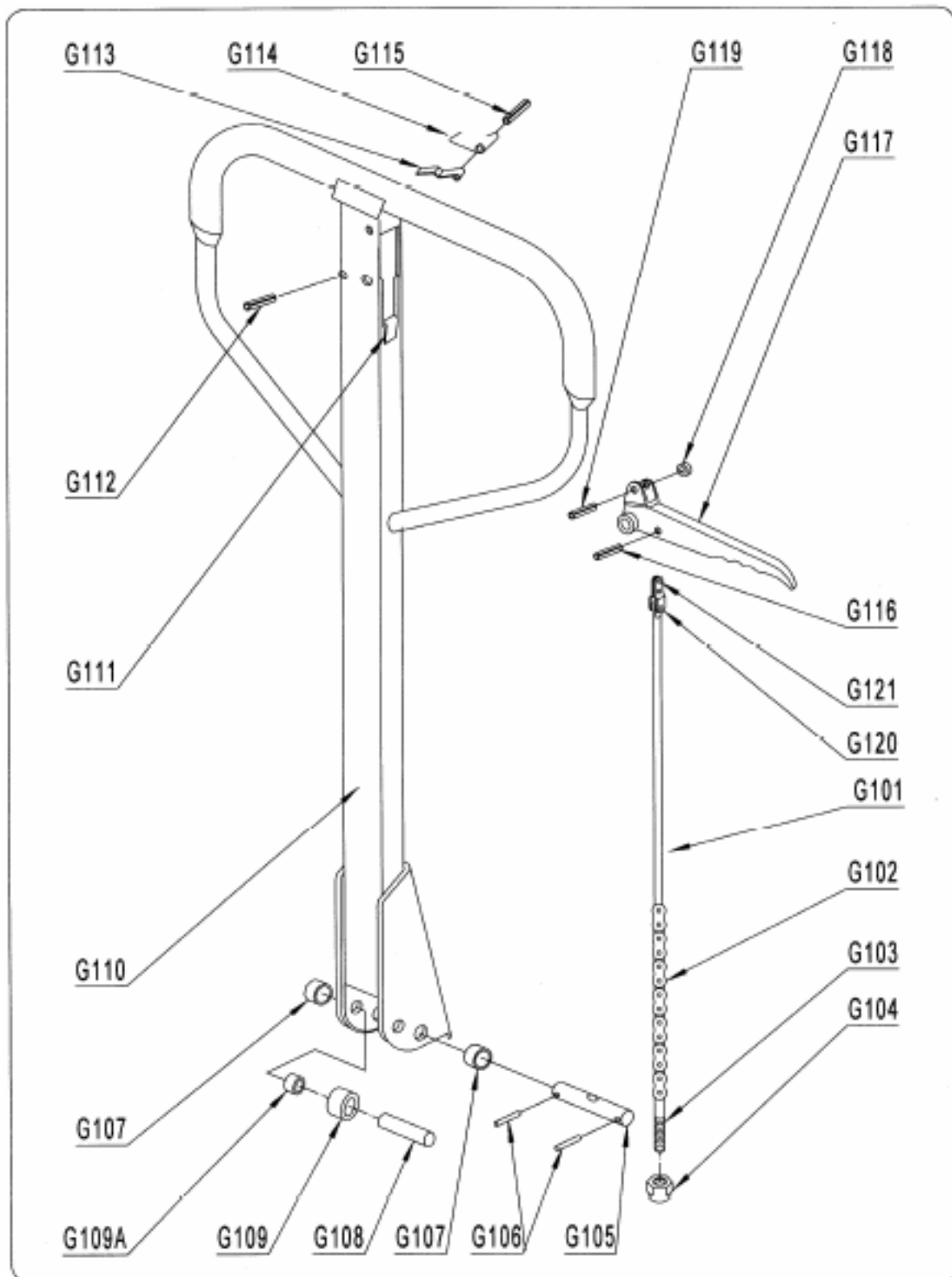

SEZNAM SOUČÁSTÍ RUKOJETI

Č.	POPIS	POČET
G101	táhlo	1
G102	řetěz	1
G103	regulační šroub	1
G104	regulační matice	1
G105	osa s otvorem	1
G106	pružný kolík	2
G107	pouzdro	2

G108	kolík válečku	1
G109	přítlačný váleček	1
G109A	pouzdro	1
G110	tyč	1
G111	brzdná guma	1
G112	pružný kolík	1
G113	listová pružina	1
G114	pružina	1

G115	pružný kolík	1
G116	pružný kolík	1
G117	řídící páčka	1
G118	váleček	1
G119	pružný kolík	1
G120	sponka	1
G121	tažná destička	1

VIDLICOVÁ KONSTRUKCE

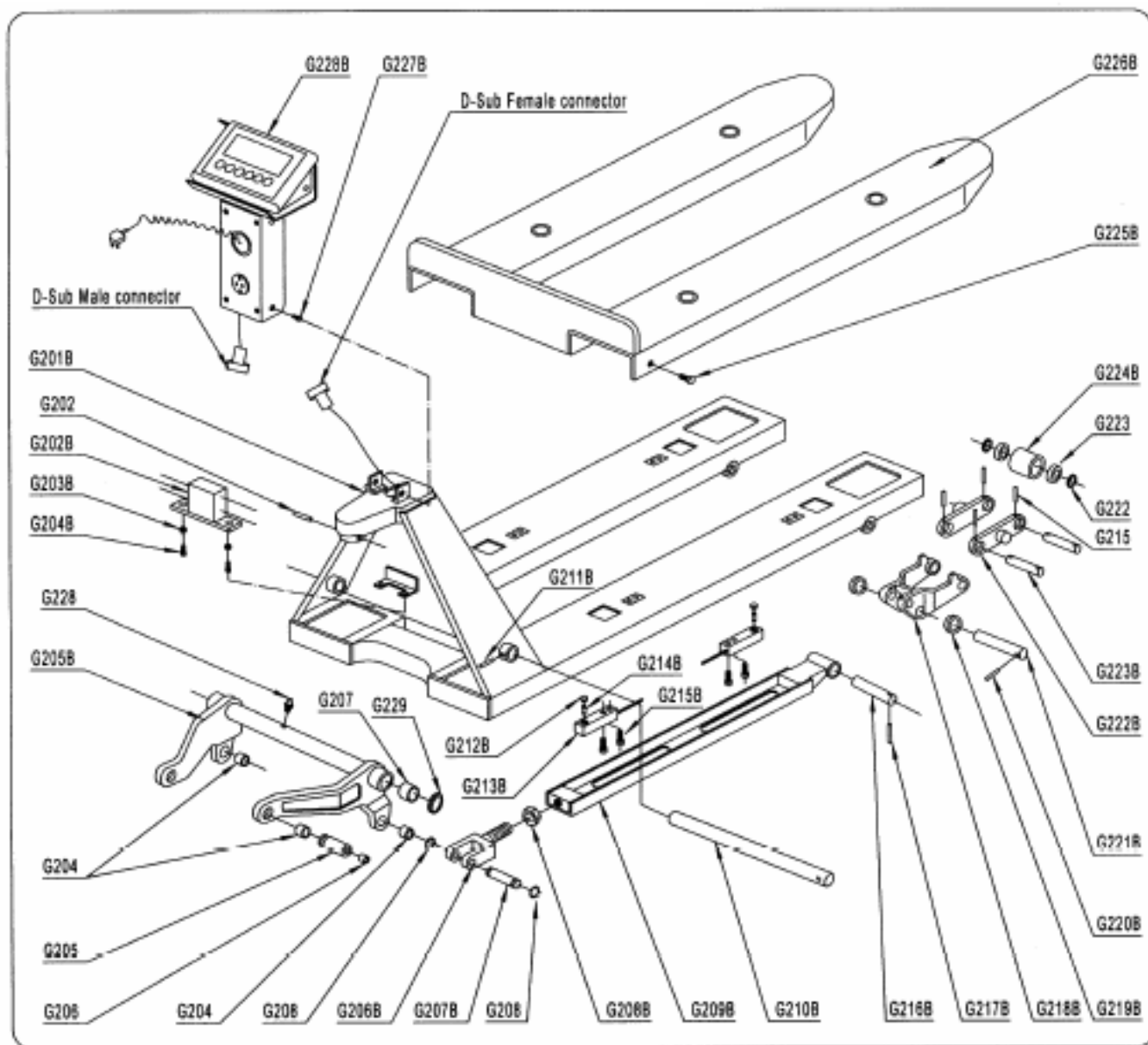

Č.	POPIS	POČET
G201B	vidlicový rám	1
G202B	uložení kabelu	1
G203B	pružná podložka	2
G204B	šroub	2
G205B	rameno	1
G206B	spoj	2
G207B	osa	2
G208B	matice	2
G209B	táhlo	2
G210B	dlouhá osa	1
G211B	pružný kolík	1
G212B	držák	4
G213B	siloměr	4

G214B	kolík	4
G215B	šroub	8
G216B	osa	2
G217B	pružný kolík	2
G218B	rám válečku	2
G219B	podložka	4
G220B	pružný kolík	2
G221B	osa	2
G222B	spojovací destička	4
G223B	osa válečku	4
G224B	nosný váleček	4
G225B	šroub	2
G226B	vidlice	1

G227B	šroub	2
G228B	displej	1
G202	pružný kolík	1
G204	pouzdro	4
G205	osa	2
G206	maznice	2
G207	pouzdro	2
G208	přidržený kroužek	4
G215	pružný kolík	8
G222	podložka	8
G223	ložisko	8
G228	maznice	1
G229	podložka	2/1

JEDNOTKA DISPLEJE

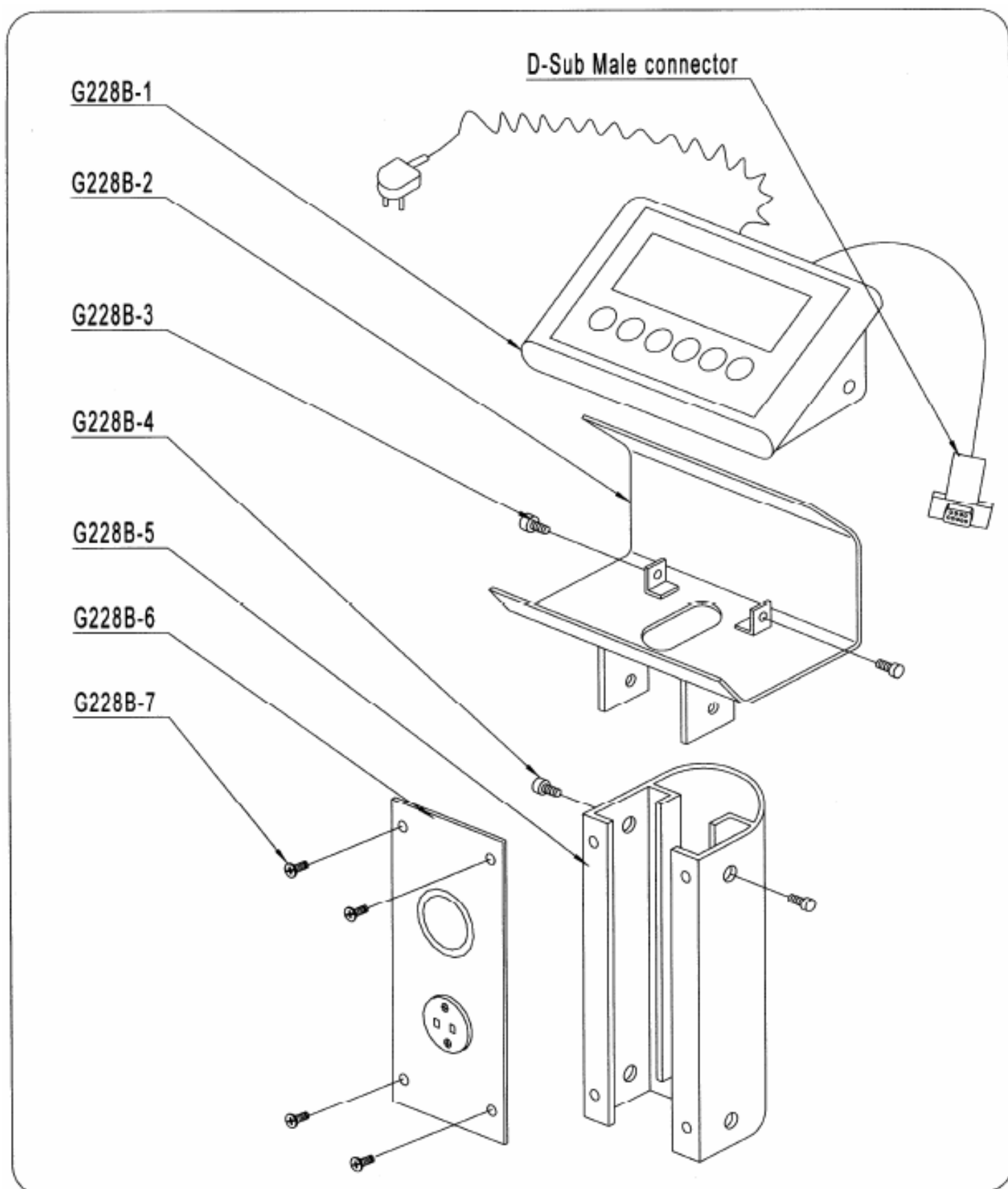

Č	POPIS	P
G228B-1	displej	1
G228B-2	upevňující deska	1

G228B-3	šroub	2
G228B-4	šroub	2
G228B-5	podpěra	1

G228B-6	krycí deska	1
G228B-7	šroub	4

HYDRAULICKÁ PUMPA

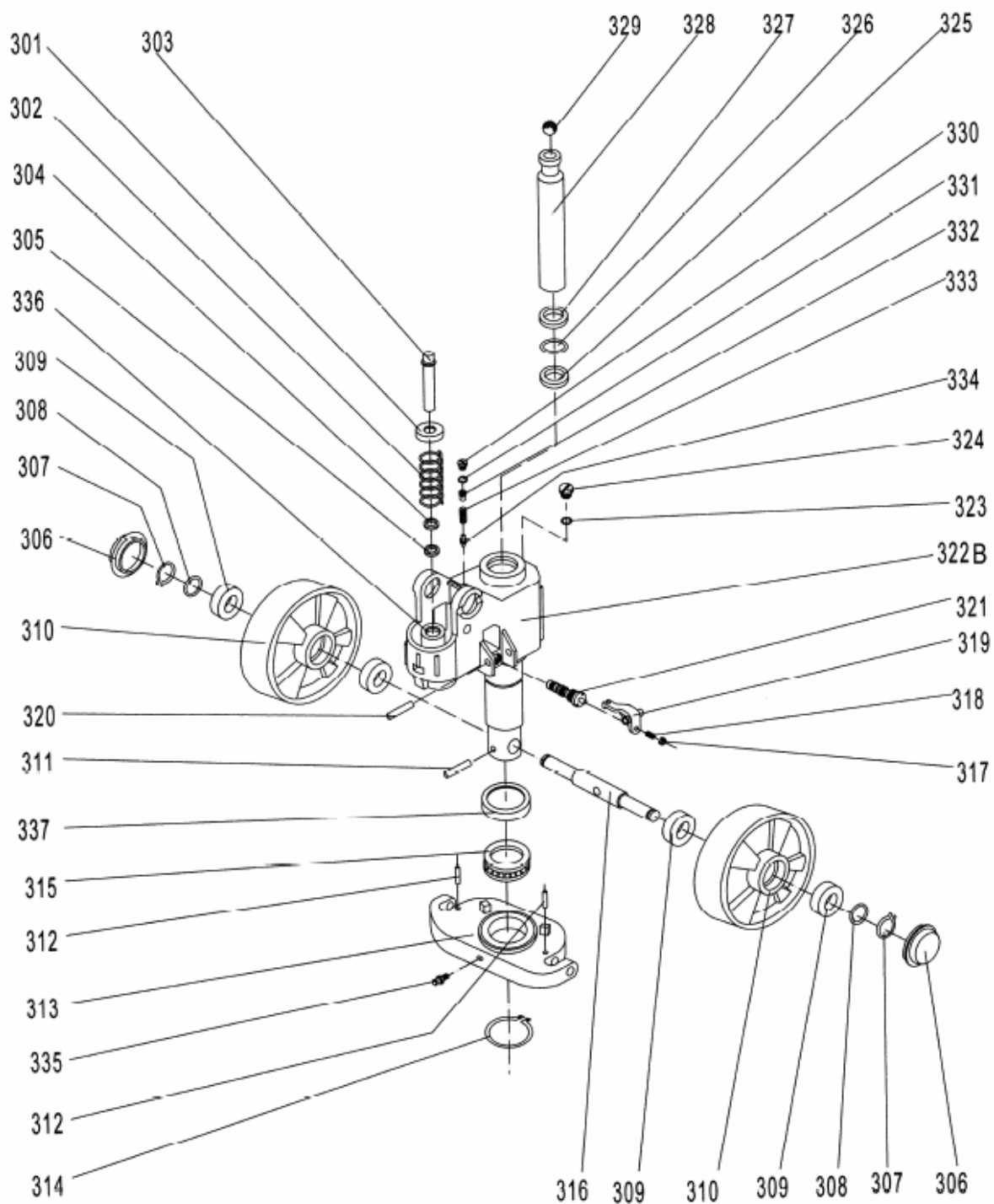

ČÁSTI HYDRAULICKÉ PUMPY

Č.	POPIS	POPIS
301	sedlo pružiny	1
302	pružina	1
303	píst pumpy	1
304	protiprachový kroužek	1
305	uzávěr	1
306	protiprachový kryt	2
307	blokovací kroužek	2
308	podložka	2
309	ložisko	4
310	nosné kolečko	2
311	pružný kolík	1
312	pružný kolík	2

313	tlačná destička	1
314	přidržený kroužek	1
315	ložisko	1
316	Osa nosného kolečka	1
317	matice	1
318	šroub	1
319	pákový plátek	1
320	pružný	1
321	ventil	1
322B	tělo pumpy	1
323	podložka uzávěru	1
324	šroubovací uzávěr	1
325	uzávěr	1

326	těsnicí kroužek	1
327	protiprachový kroužek	1
328	pístnice	1
329	ocelová kulička	1
330	šroubovací uzávěr	1
331	těsnicí kroužek	1
332	šroub	1
333	pružina	1
334	trn bezpečnostního ventilu	1
335	maznice	1
336	válec	1
337	kryt ložiska	1



Prohlášení o shodě

AJ Produkter AB tímto potvrzuje, že:

Výrobek:	Paletový vozík s váhou
Číslo výrobku:	31019 (SAC-W20H)
Odpovídá směrnici:	2006/42/EC
Je ve shodě s normami:	-
Výrobce:	Noblelift Equipment Changzhou Road, Taihu Changxing, Zhejiang China

Halmstad 2016-03-01

Edward Van Den Broek
Produktový manažer, AJ Produkter AB



AJ Produkter AB
301 82 Halmstad, Sweden
www.ajprodukty.cz

Návod na použitie

[31019] Paletový vozík s váhou



Poznámka: Majiteľ a používateľ si MUSIA prečítať a porozumieť návodu na použitie pred začiatkom používania výrobku.

Verzia 1.0



PREKVAPIVO VIAC™

Ďakujeme, že používate náš paletový vozík s váhou. Váš paletový vozík s váhou je vyrobený z vysoko kvalitnej ocele a je navrhnutý na horizontálne zdvíhanie a prepravu nákladov na paletách alebo v štandardizovaných kontajneroch na vodorovnej fixovanej základni. Pre vašu bezpečnosť a správne používanie si prečítajte tieto inštrukcie a pre použitím výrobku si prezrite príručku (METTLER TOLEDO) „IND221 & IND226 Industry Terminal User/Service Manual.

POZNÁMKA!

Všetky uvedené informácie sa zakladajú na údajoch dostupných v čase vytlačenia. Vyhradujeme si právo modifikovať naše vlastné produkty kedykoľvek bez upozornenia a bez akýchkoľvek sankcií. Preto vám navrhujeme, aby ste si vždy skontrolovali prípadné aktualizácie.

1. VŠEOBECNÉ ŠPECIFIKÁCIE

Kapacita (kg)	2000KG / 4400LBS	
Max. výška vidlice	200MM / 8in	190MM / 7 3/4in
Min. výška vidlice	88MM / 3-1/2in	76MM / 3in
Dĺžka vidlice	1150MM / 45in alebo 1220MM / 48in	
Šírka celých vidlíc	568MM / 22-3/8in alebo 703MM / 27-11/16in	
Individuálne šírka vidlice	178MM / 7in	
Priemer kolieska	Ø74x70MM / Ø2-29/32x 2-3/4in	Ø64x70MM / Ø2-1/2x 2-3/4in
Priemer hlavného kolesa	Ø180X50 / Ø7-1/4 x 2in	
Prostredie	Pre všeobecné účely, suché	
Prevádzková teplota	-10°C až do 40 °C (14 °F-104 °F) pri relatívnej vlhkosti 10-95%	

2. NASTAVENIE SPÚŠŤACIEHO ZARIADENIA

Na ľahadle tohto paletového vozíka nájdete riadiacu rukoväť (G117), ktorá je regulovateľná v troch pozíciách:

Raise/zdvih - rukoväť dole

Drive/jazda - rukoväť v strednej polohe

Lower/spúšťanie - rukoväť hore, páka sa po uvoľnení pohybuje späť do polohy jazdy

Ak došlo k zmene týchto pozícií, môžete ich nastaviť pomocou nasledujúcich krokov:

- 2.1** Ak sa vidlice zdvíhajú pri pumpovaní v pozícii DRIVE, otáčajte nastavovacou maticou (G104) alebo nastavovacou skrutkou (G103) alebo skrutkou (318) v smere hodinových ručičiek, pokiaľ pumpovanie nezdvihne vidlice a poloha DRIVE nefunguje poriadne.
- 2.2** Ak sa vidlice nespúšťajú, pri pumpovaní v polohe DRIVE, otáčajte maticou (G104) alebo skrutkou (318) proti smeru hodinových ručičiek, kým sa vidlice nespustia.
- 2.3** Ak sa vidlice nespúšťajú, keď je riadiaca páka (G117) v polohe LOWER, otáčajte maticou (G104) alebo skrutkou (318) v smere hodinových ručičiek, kým stúpanie riadiacej páky (G117) nespustí vidlice. Potom skontrolujte pozíciu DRIVE podľa bodov 2.1 a 2.2, či je matica (G104) alebo skrutka (318) v riadnej pozícii.
- 2.4** Ak sa vidlice nedvíhajú pri pumpovaní v pozícii RAISE, otáčajte maticou (G104) alebo skrutkou (318) proti smeru hodinových ručičiek, kým sa vidlice nezdvihnú pri pumpovaní v pozícii RAISE. Potom skontrolujte pozície LOWER a DRIVE podľa bodov 2.1, 2.2 a 2.3.

3. ÚDRŽBA

Váš paletový vozík nevyžaduje náročnú údržbu.

3.1 OLEJ

Skontrolujte úroveň oleja každých šesť mesiacov. Olej môže byť hydraulický olej: ISO VG32, jeho viskozita musí byť 30cSt pri 40 °C, celkový objem okolo 0,4l.

3.2 AKO ODSTRÁNIŤ VZDUCH

Do hydraulického oleja sa môže dostať vzduch pri transporte alebo tým, že je pumpovacia jednotka v prevrátenej pozícii. Môže spôsobiť, že vidlice sa nezdvíhajú pri pumpovaní v pozícii RAISE. Vzduch je možné vypustiť nasledujúcim spôsobom: nechajte riadiacu páku (G117) v pozícii LOWER, potom pohybuje rukoväťou hore a dole niekoľko ráz.

3.3 DENNÁ KONTROLA A ÚDRŽBA

Denná kontrola paletového vozíka môže obmedziť opotrebovanie vozíka. Špeciálnu pozornosť je potrebné venovať kolesám, nápravám a nitiam, handrám, ktoré môžu zablokovať kolesá. Po skončení práce musia byť vidlice v najnižšej pozícii a bez nákladu.

3.4 MAZANIE

Všetky ložiská a hriadele sú zabezpečené mazaním pre dlhú životnosť už vo výrobnom závode. Dlhú životnosť udržíte premazaním raz za mesiac, alebo premazaním bodov mazania zakaždým po starostlivom vyčistení.

4. NÁVOD NA BEZPEČNÚ PREVÁDZKU

- 4.1 Odpojte od prívodu energie paletový vozík s váhou pred inštaláciou, údržbou, čistením alebo odstraňovaním poistky. Ak tak neurobíte, môžete sa zraniť a/alebo vozík poškodiť.
- 4.2 Pred tahaním vozíka vždy uveďte riadiacu páku do pozície „drive“. Tým zabezpečíte ľahší pohyb ťahadla a znížite tlak pumpovacej sekcie hydrauliky. Zaisťte kvapalinový uzáver a komponenty ventilu. Potom môžete očakávať dlhú životnosť zariadenia.
- 4.3 Pred použitím vozíka s váhou si operátor si musí prečítať varovné značky a inštrukcie v tomto manuály a na paletovom vozíku.
- 4.4 Paletový vozík s váhou nepoužívajte, ak ste neboli zaškolený a poverený na jeho používanie.
- 4.5 Paletový vozík nepoužívajte, pokiaľ ste neskontrolovali jeho stav. Venujte špeciálnu pozornosť kolesám, ťahadlu, vidlici, páke, atď.
- 4.6 Nepoužívajte vozík na sklonených povrchoch.
- 4.7 Neprevážajte osoby.
- 4.8 Operátor má nosiť pracovné ochranné rukavice.
- 4.9 Pri prevážaní tovaru musia byť osoby od vozíka vzdialené na 600mm.
- 4.10 Nezaťažujte vozík spôsobom, ako je zobrazené na obr. 5/B, ťažisko musí byť v strednej línii paletového vozíka s váhou.
- 4.11 Vozík nepreťažujte nad jeho maximálnu kapacitu.
- 4.12 Ak operátor pracuje v špeciálnych podmienkach alebo na špeciálnych miestach, je povinný prispôsobiť obsluhu takýmto podmienkam.

5. ODSTRANOVANIE PROBLÉMOV

Problém	Príčina	Spôsob odstránenia
Vidlice nemožno zdvihnúť do maximálnej výšky	-nedostatok hydraulického oleja.	-nalejte olej.
Vidlice nie je možné zdvihnúť	- nedostatok hydraulického oleja. - v oleji sú nečistoty. - matica (G104) je príliš vysoko, udržiava ventil čerpadla otvorený. - vzduch sa dostáva do hydraulického leja	- doplňte olej. - vymeňte olej. - nastavte maticu (G104) alebo skrutku (318). (pozri bod 2.4) - vypustite vzduch (pozri bod 3.2)
Vidlice nezostupujú	- piestnica (328) alebo čerpadlo (322B) sú zdeformované následkom nakláňajúceho sa nákladu na jednu stranu , alebo následkom preťaženia. . - vidlica bola držaná vo vysokej pozícii dlhú dobu s piestnicou obnaženou, až zahrdzavela a zapchala tyč. - nastavovacia matica (G104) alebo skrutka (318) nie je v správnej pozícii .	- vymeňte za nové. - ak vozík nepoužívate, vidlica musí byť v najnižšej polohe, venujte viac pozornosti mazaniu tyče. - nastavte maticu (G104) alebo skrutku (318) (pozri bod 2.3)
Priesaky	-tesniace diely sú opotrebované alebo poškodené. -niektoré diely sú prasknuté alebo opotrebované	- vymeňte za nové. -vymeňte za nové.
Vidlica zostupuje bez fungovania spúšťacieho ventilu	- nečistoty v oleji spôsobili, že sa spúšťací ventil nie je schopný sa uzavrieť -niektorí časti hydraulického systému sú prasknuté alebo deravé. - vzduch sa dostal do oleja - tesniace časti sú opotrebované alebo poškodené - nastavovacia matica (G104) alebo skrutka (318) nie sú v správnej pozícii	- vymeňte za nový olej. - skontrolujte a nahradte poškodené časti - odvdzdušnite (pozri bod 3.2) - vymeňte za nové - nastavte maticu (G104) alebo skrutku (318). (pozri bod 2.2)
Výsledok na váhe nie je správny	-skrutky (G225B) spôsobujú problémy plošine (G226B) -plošina spôsobuje problémy vidlici (G201B)	- nastavte skrutky (G225B) - nastavte zdvíhanie plošiny
Displej nezobrazuje	- batéria je takmer vybitá	- nahradte za novú
Objaví sa chyba: E1, E2, E3 ...	Pozri manuál METTLER TOLEDO „IND221&IND226 Industry Terminal User/ Service Manual	

POZNÁMKA: NEPOKÚŠAJTE SA PALETOVÝ VOZÍK OPRAVIŤ, POKIAL NIE STE ZAŠKOLENÝ ALEBO POVERENÝ.

6. VÁŽENIE

- 6.1 Príprava: Uveďte riadiacu páku do pozície LOWER (spúšťanie) a spustite vozík do najnižšej pozície.
- 6.2 Stlačte tlačidlo „Print“ (tlač), pokiaľ sa neosvieti. Potom, čo sa indikátor sám skontroloval, zobrazí sa „0kg“.
- 6.3 Metóda váženia pre hrubú váhu: položte vidlice pod paletu a očami sa presvedčte, či je náklad vyvážený. Riadiacu páku uveďte do pozície Lower, pumpujte rúčkou kým sa vidlica nezvýši a ubezpečte sa, že paleta sa zdvihla zo zeme. Stabilné prečítanie indikátora predstavuje hrubú váhu tovaru (celkovú váhu palety a tovaru).
- 6.4 Metóda váženia pre netto váhu: pri vážení tovaru zabaleného v rovnakom type štandardných paliet postupujte nasledovne:
 - 6.4.1 Odvážte jednu štandardnú paletu, napríklad: váha palety = 40kg.
 - 6.4.2 Stlačte tlačidlo „TARE“. Indikátor zobrazí „0kg“.
 - 6.4.3 Odstráňte paletu z vidlice, Indikátor zobrazí „-40kg“.
 - 6.4.4 Odvážte tovar v palety podľa metódy uvedenej v bode 6.3. Stabilné prečítanie indikátora znamená netto váhu tovaru.
- 6.5 Prepnite kilogram alebo libra. Ak je nastavený indikátor kilogram, stlačte tlačidlo „FUNKCIA“. Jednotka sa prepne na libru. Stlačte opäť tlačidlo „FUNKCIA“, jednotka sa opäť prepne na kilogram.
- 6.6 Vypnite indikátor. Keď indikátor normálne pracuje, stlačte tlačidlo „PRINT“ až kým indikátor nezobrazí „OFF“ (vypnuté). Uvoľnené tlačidlo vypne indikátor.

Fig. 4

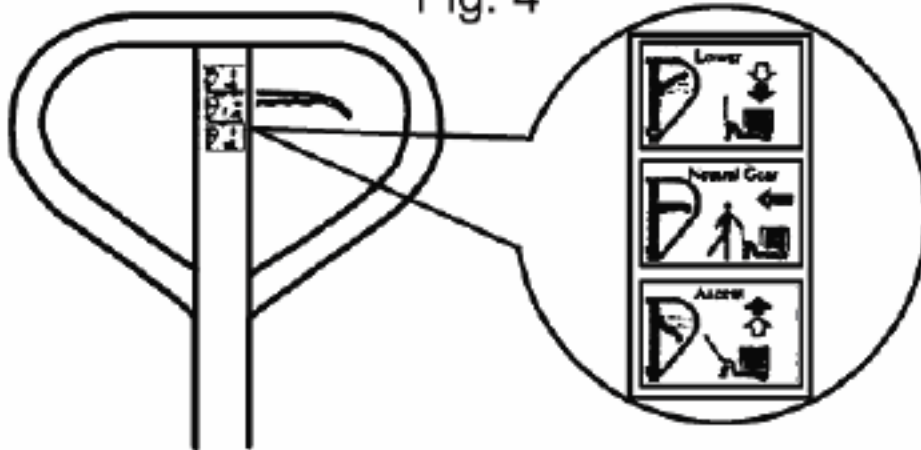
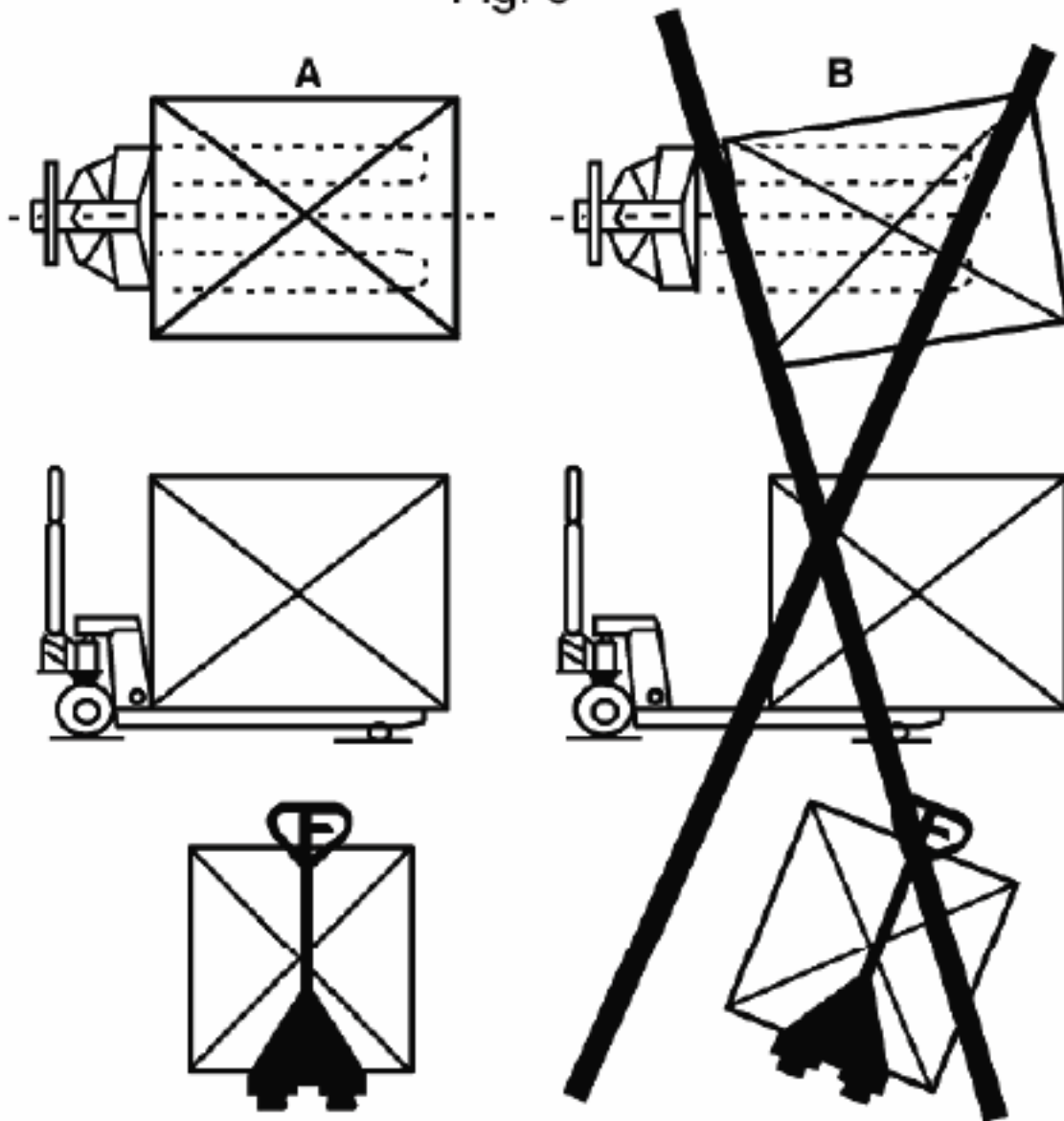
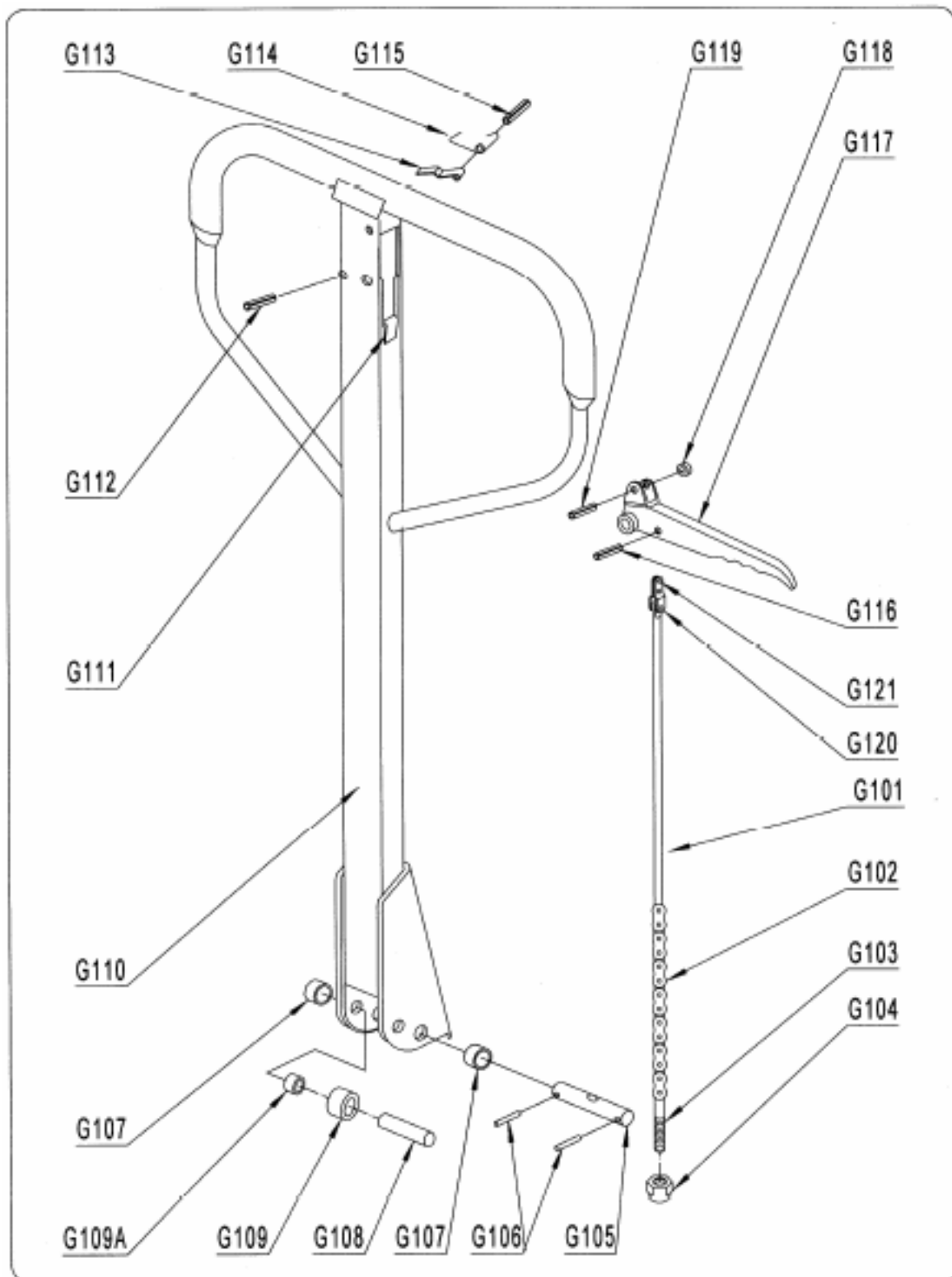

Fig. 5





ZOZNAM DIELOV PRE RUKOVÄŤ

číslo	popis	množstvo
G101	uvolňovacia tyč	1
G102	refaz	1
G103	nastavovacia skrutka	1
G104	nastavovacia matica	1
G105	os s dierkou	1
G106	pružný kolík	2
G107	tesnenie	2

G108	valčekový kolík	1
G109	Tlakový valček	1
G109A	tesnenie	1
G110	tiahlo	1
G111	zastavovacia guma	1
G112	pružný kolík	1
G113	plochá pružina	1
G114	pružina	1

G115	pružný kolík	1
G116	pružný kolík	1
G117	kontrolná páčka	1
G118	valček	1
G119	pružný kolík	1
G120	kolík	1
G121	časť tiahla	1

Vidlicová konštrukcia

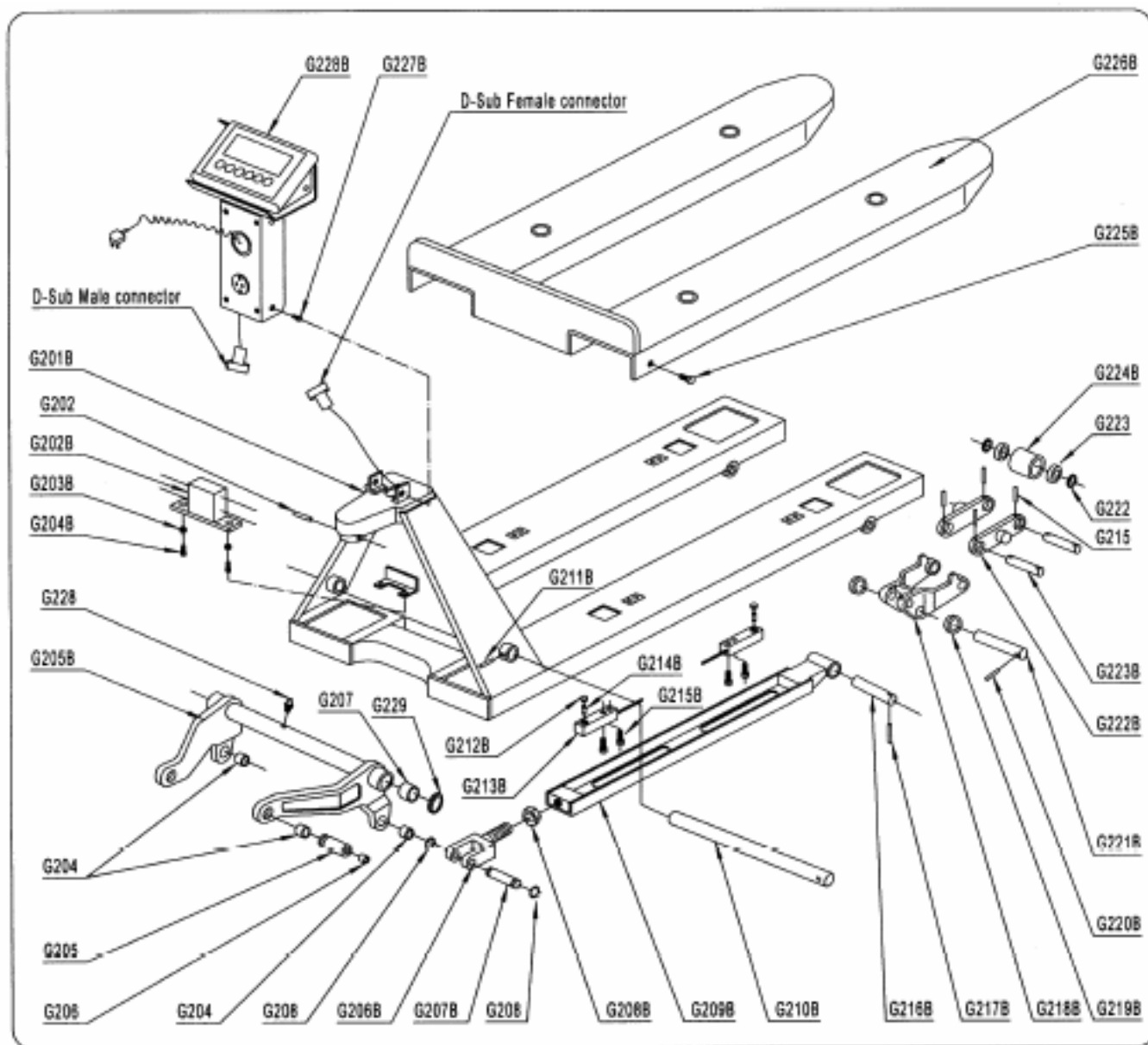

číslo	popis	množstvo
G201B	Vidlicový rám	1
G202B	kábová krabica	1
G203B	pružná podložka	2
G204B	skrutka	2
G205B	valivé rameno	1
G206B	kĺb	2
G207B	hriadeľ	2
G208B	matica	2
G209B	tlačná tyč	2
G210B	dlhý hriadeľ	1
G211B	pružný kolík	1
G212B	silomer	4
G213B	kolík	4

G214B	skrutka	4
G215B	skrutka	8
G216B	pružný kolík	2
G217B	rám kladky	2
G218B	rám kladky	2
G219B	podložka	4
G220B	pružný kolík	2
G221B	hriadeľ	2
G222B	článková doštička	4
G223B	kladková os	4
G224B	záťažový valček	4
G225B	západka	2
G226B	plošina	1

G227B	skrutka	2
G228B	zobrazovacia jednotka	1
G202	pružný kolík	1
G204	tesnenie	4
G205	hriadeľ	2
G206	olejová zátka	2
G207	tesnenie	2
G208	ložiska	4
G215	pružný kolík	8
G222	ložisko	8
G223	olejová zátka	8
G228	olejová zátka	1
G229	podložka	2/1

zobrazovacia jednotka

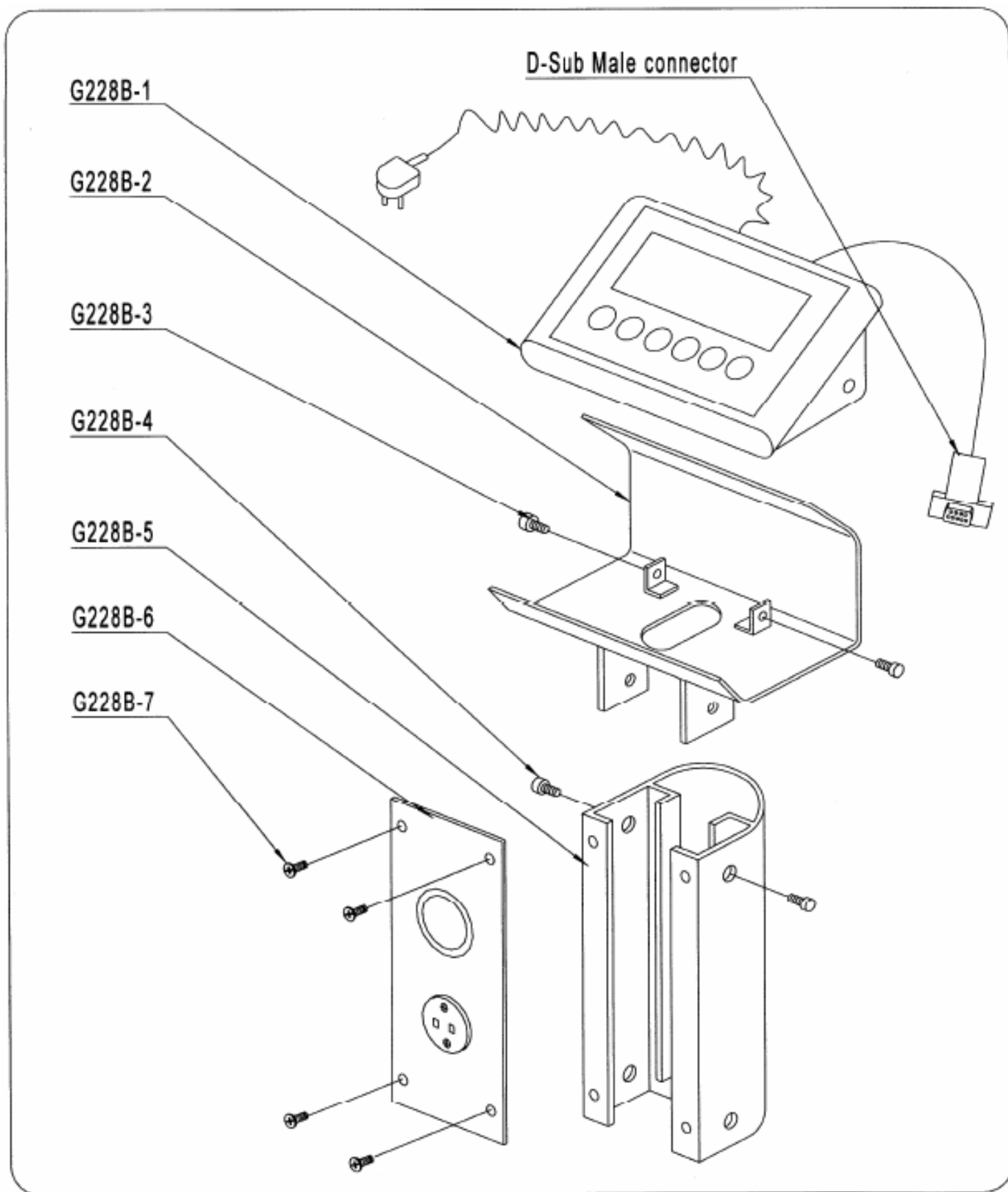

číslo	popis	množstvo
G228B-1	zobrazovacia jednotka	1
G228B-2	pevná tabuľa	1

G228B-3	skrutka	2
G228B-4	skrutka	2
G228B-5	stípič	1

G228B-6	krytka	1
G228B-7	skrutka	4

Hydraulická pumpa

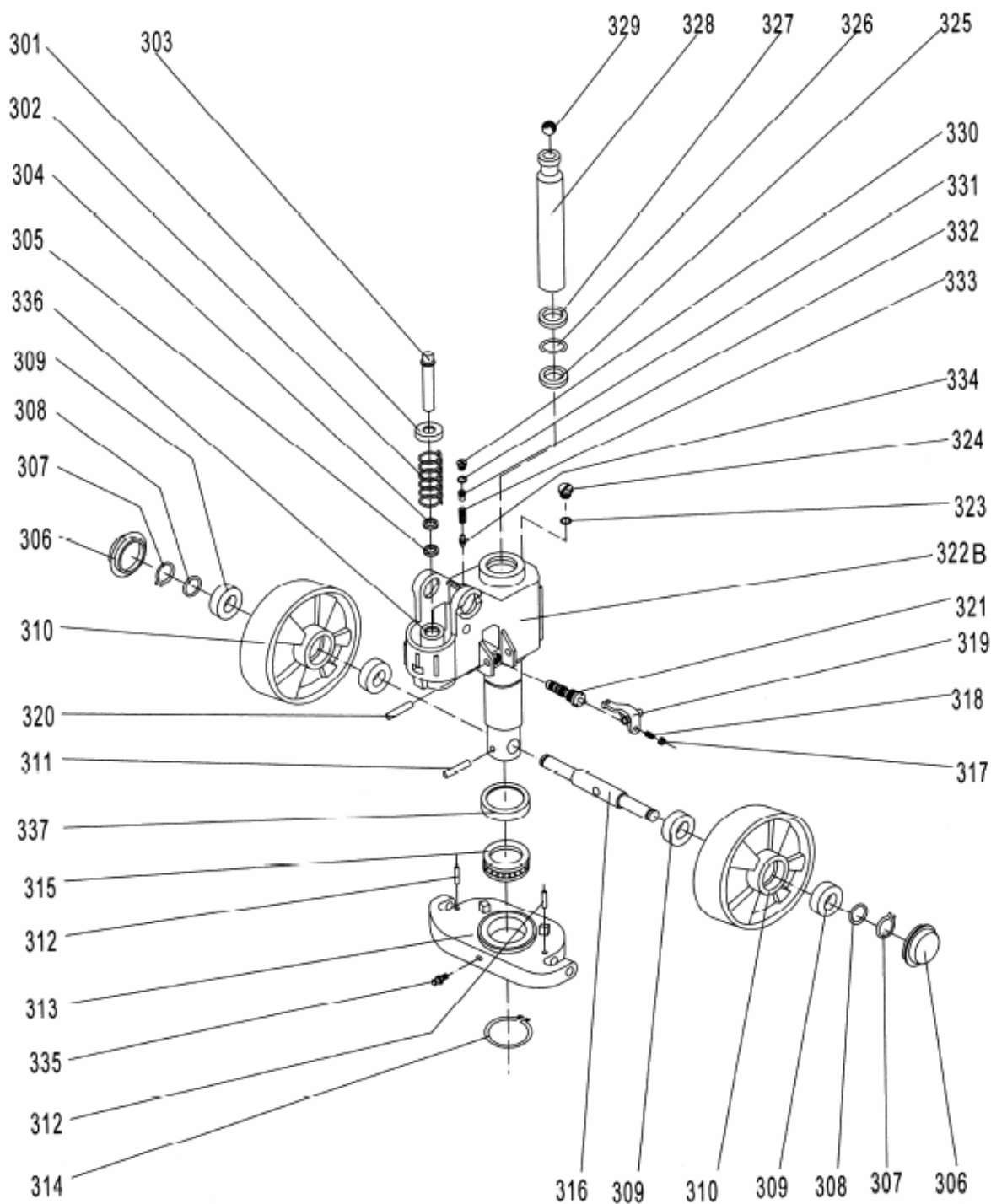

ČÁSTI HYDRAULICKÉ PUMPY

Č.	POPIS	POPIS
301	sedlo pružiny	1
302	Pružina	1
303	Pístnice	1
304	Prachový kroužek	1
305	uzávěr	1
306	protiprachový kryt	2
307	blokovací kroužek	2
308	podložka	2
309	Ložisko	4
310	nosné kolečko	2
311	Pružný kolík	1
312	Pružný kolík	2

313	tlačná destička	1
314	přidržený kroužek	1
315	Ložisko	1
316	Osa nosného kolečka	1
317	Matice	1
318	šroub	1
319	Destička páky	1
320	Pružný kolík	1
321	Ventil	1
322B	Tělo pumpy	1
323	podložka uzávěru	1
324	Šroubovací zátka	1
325	uzávěr	1

326	Těsnící kroužek	1
327	protiprachový kroužek	1
328	Pístnice	1
329	Ocelové kolečko	1
330	Šroubovací zátka	1
331	Těsnící kroužek	1
332	Šroub	1
333	Pružina	1
334	trn bezpečnostního ventilu	1
335	Vazelínová Maznice	1
336	válec	1
337	Kryt ložiska	1



Vyhlásenie o zhode

AJ Produkter AB týmto potvrdzuje, že:

Výrobok:	Paletový vozík s váhou
Číslo výrobku:	31019 (SAC-W20H)
Zodpovedá smernici:	2006/42/EC
Harmonizované normy:	-
Výrobca:	Noblelift Equipment Changzhou Road, Taihu Changxing, Zhejiang China

Halmstad 2016-03-01

Edward Van Den Broek
Product Manager, AJ Produkter AB



AJ Produkter AB
301 82 Halmstad, Sweden
www.ajprodukty.sk

Gebrauchsanleitung

[31019] Hubwagen mit Scale



Anmerkung: Eigentümer und Benutzer MÜSSEN vor der Benutzung dieses Produkts diese Bedienungsanleitung gelesen und verstanden haben.

Version 1.0



ÜBERRASCHEND VIEL™

Danke, dass sie sich für unseren Hubwagen entschieden haben. Er wurde aus hoch qualitativem Stahl hergestellt und wurde für horizontales Heben und transportieren von Ladungen gemacht. Zu ihrer eigenen Sicherheit lesen sie die Gebrauchsanleitung genau durch und folgen sie den Instruktionen.

Notiz!

Alle Infos sind auf dem neusten Stand zur Zeit des Druckes. Prüfen sich nach, ob es inzwischen Updates gibt.

1. BESCHREIBUNG

Kapazität	2000KG / 4400LBS	
Gabelhöhe (gehoben)	200MM / 8in	190MM / 7 3/4in
Gabelhöhe (gesenkt)	88MM / 3-1/2in	76MM / 3in
Gabellänge	1150MM / 45in or 1220MM / 48in	
Breite	568MM / 22-3/8in or 703MM / 27-11/16in	
Individuelle Gabelbreite	178MM / 7in	
Roller Size	Ø74x70MM / Ø2-29/32x 2-3/4in	Ø64x70MM / Ø2-1/2x 2-3/4in
Radgröße	Ø180X50 / Ø7-1/4 x 2in	
Umgebung	General purpose, dry	
Temperatur	-10°C to 40°C (14°F to 104°F) with 10 to 95% relative humidity	

2. EINSTELLUNG DER FREIGABEVORRICHTUNG

Bei der Zugstange finden sie den Kontrollgriff G117, den man auf 3 Positionen einstellen kann.

Heben - Griff nach unten drücken

Fahren - Griff in der Mitte

Senken - Griff nach oben drücken, der Heben bewegt sich in Fahrposition zurück, wenn sie ihn auslassen.

Falls diese Positionen falsch eingestellt sind, machen sie folgendes:

- 2.1** Wie die Gabeln sich heben, obwohl der Hebel in Fahrposition ist, drehen sie G104 oder 318 im Uhrzeigersinn bis das Gerät fährt.
- 2.2** Wenn sich die gabeln senken, obwohl der Hebeln in Fahrpos. ist, drehen sie G104 oder 318 gegen den Uhrzeigersinn bis sich die Gabeln nicht mehr senken.
- 2.3** Falls sich die Gabel nicht sinken, obwohl LOWER-position eingestellt ist, drehen sie G104 oder 318 im Uhrzeigersinn. Dann prüfen sie die Fahrposition.
- 2.4** Falls die Gabeln sich nicht heben, obwohl RAISE-Position eingestellt ist, drehen sie G104 oder 318 gegen den Uhrzeigersinn.

3. SERVICE

Hubwagen braucht keinen Service.

3.1 Öl

Prüfen sie den Öllevel alle 6 Monate. Das Öl kann Hydrauliköl ISO VG32 sein mit Zähigkeit bei 30cSt bei 400C.

3.2 Luft

Durch den Transport könnte Luft ins Öl geraten. Dies hat zur Folge, dass sich die Gabeln nicht eben. So können sie die Luft rauslassen: Kontrollgriff G117 auf Lower-position stellen und Zugstange auf und ab bewegen.

3.3 Täglicher Check

Prüfen sie zb. Räder, Achsen usw. Gabeln sollten unbeladen und gesenkt sein.

3.4 Schmierung

Alles bewegliche sollte geschmiert werden. Am besten jedes Monat.

4. ANLEITUNG ZUM SICHEREN GEBRAUCH

- 4.1 Entfernen sie Strom bevor sie den Hubwagen reinigen bzw. einem Service unterziehen.
- 4.2 Um den Wagen zu ziehen, Fahrposition einstellen
- 4.3 Gebraucher soll Warnzeichen beachten und Gebrauchsanleitung lesen
- 4.4 Nur gebrauchen, wenn sie sich auskennen
- 4.5 Nur gebrauchen, wenn sie den Zustand des Hubwagens genau geprüft haben.
- 4.6 Nur auf ebenen Boden gebrauchen
- 4.7 Keine Leute transportieren
- 4.8 Handschuhe verwenden
- 4.9 Während des Transportes einer Ladung, sollen andere Sicherheitsabstand halten.
- 4.10 Nicht mehr als die max. Kapazität laden

5. PROBLEMSUCHE

Problem	Grund	Lösung
Gabeln erreichen nicht die max. Höhe.	zu wenig Hydrauliköl	Öl nachfüllen
Gabeln lassen sich nicht hochfahren	-kein Hydrauliköl -Öl verschmutzt - G104 ist zu hoch, deswegen ist Pumpventil offen -Luft im Hydr.öl	-Öl nachfüllen -Öl wechseln - G104 einstellen -Luft herauslassen.
Gabeln lassen sich nicht hinunter fahrend	- 328 oder 322B deformiert - Gabeln waren lange Zeit in hoher Position - G104 oder 318 in falscher Position	- Ersetzen - Gabeln in gesenkter Pos. halten, wenn der Wagen länger nicht gebraucht wird. -Einstellen
Leck	-Dichtungsteile kaputt -Teile kaputt	-Ersetzen -Ersetzen
Gabeln senken sich, ohne dass das Öffnungsventil arbeitet	-Verschmutzung im Öl -Teile des Hydrauliksystems kaputt - Luft im Öl - Dichtungen kaputt -G104 oder 318 in falscher Position	-Neues Öl -Ersetzen -Luft rauslassen -Ersetzen -Einstellen
	G225B kratzen G225B G226B kratz Gabel G201B	G225B einstellen
Nichts wird am Terminal angezeigt	Batterie leer	Neue Batterie
E1, E2, E3,.....		

Notiz: Einstellen der korrespondierenden Wechselbeziehungen.

6. WIEGEVORGANG

- 6.1 Vorbereitung: Setzen Sie den Kontrollhebel auf die Position LOWER und bringen Sie den Wagen auf die niedrigste Position.
- 6.2 Drücken Sie die 'Print'-Taste bis das Rücklicht angeht. Danach zeigt das Indikator-Display '0 kg' an.
- 6.3 Wiegemethode für das Bruttogewicht: Setzen Sie die Gabeln unter die Palette und beurteilen Sie, ob die Ladung balanciert ist. Setzen Sie den Kontrollhebel auf die Position LOWER und pumpen Sie mit dem Griff die Gabel hoch, bis sich die Palette vom Boden hebt. Die Anzeige auf dem Indikator-Display zeigt das Bruttogewicht der gesamten Ladung an (Gesamtgewicht vom Palette und Gütern).
- 6.4 Wiegemethode für das Nettogewicht: Um die Güter, die auf der Standardpalette verpackt sind, zu wiegen, Führen Sie bitte Folgendes durch:
 - 6.4.1 Wiegen Sie eine einzelne Standardpalette, zum Beispiel - Gewicht der Palette: 40 kg.
 - 6.4.2 Pressen Sie die Taste TARE, anschließend zeigt das Indikator-Display '0 kg'.
 - 6.4.3 Entfernen Sie die Palette von der Gabel, dann zeigt das Indikator-Display '-40 kg'.
 - 6.4.4 Wiegen Sie die palettierten Güter nach Methode 6.3, dann zeigt das Indikator-Display das Nettogewicht der Güter an.
- 6.5 Der Knopf für Kg und Paund. Wenn die Einheit KG ist, klicken sie FUNCTION, nun ist Pound eingestellt. Klicken sie FUNCTION noch einmal um wieder zu KG zu gelangen.
- 6.6 Indikator ausschalten. PRINT drücken bis OFF angezeigt wird.

Fig. 4

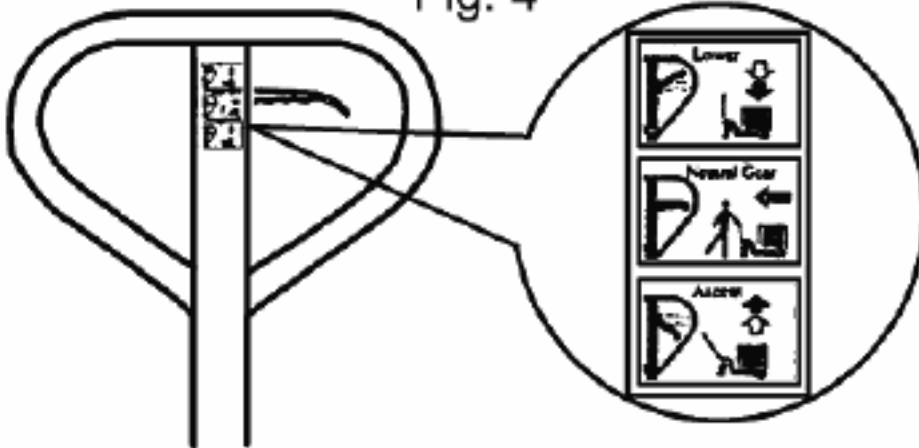
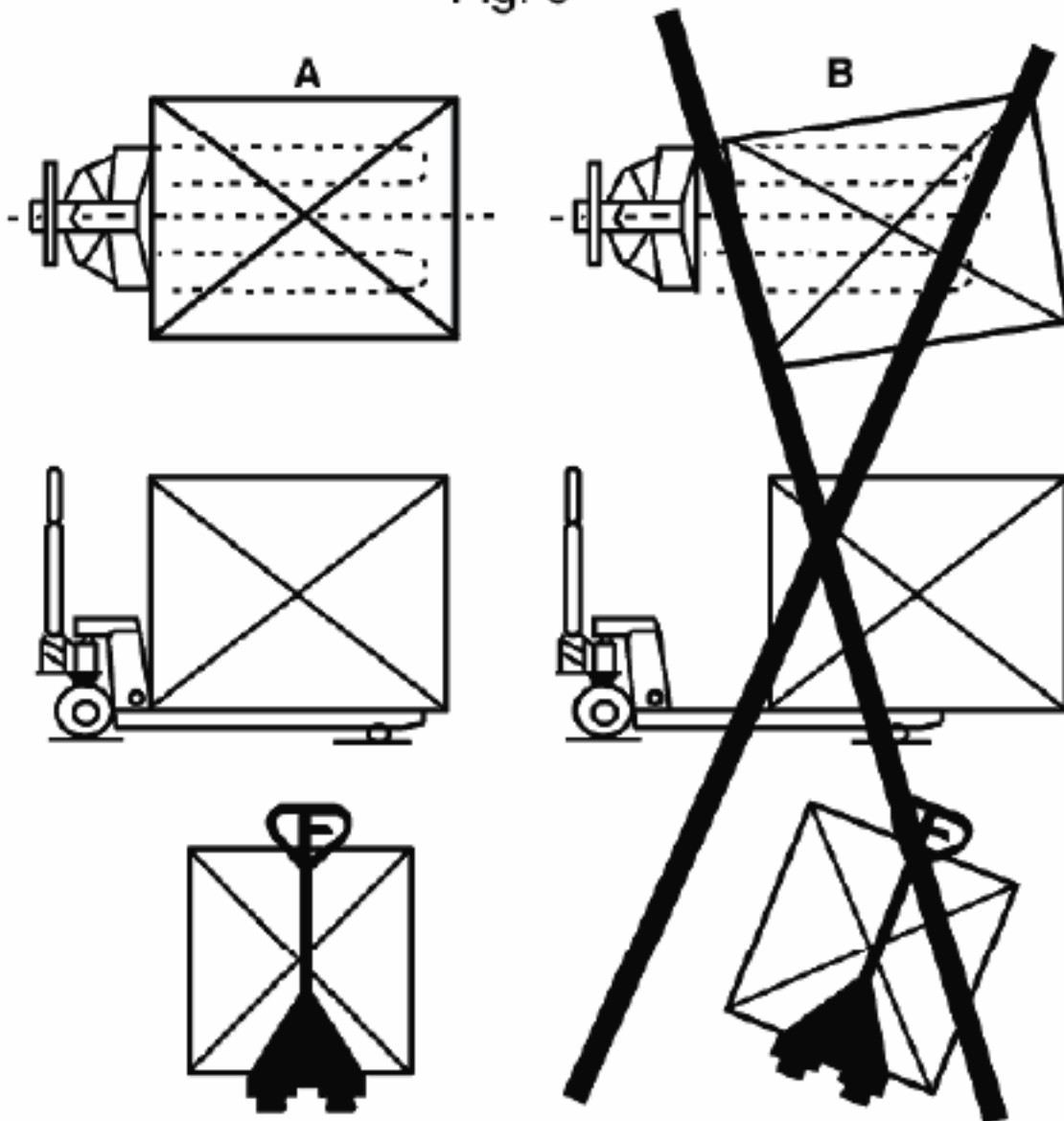
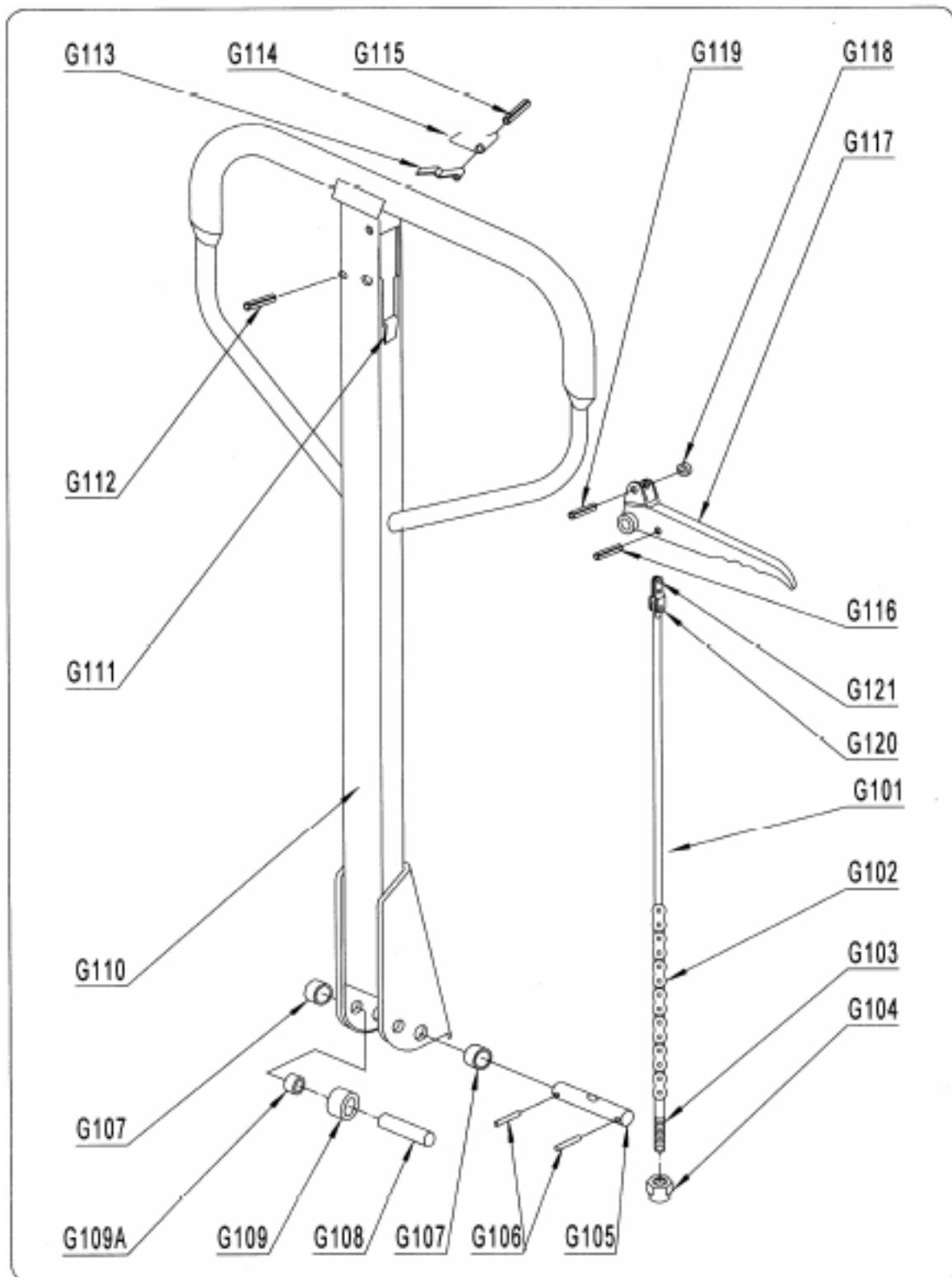

Fig. 5





TEILELISTE PUMPE

Nr.	Beschreibung	Anz.
G101	Entriegelungsstange	1
G102	Kette	1
G103	Einstellbolzen	1
G104	Einstellmutter	1
G105	Achse mit Öffnung	1
G106	Elastischer Stift	2
G107	Buchse	2

G108	Rollenstift	1
G109	Pressrolle	1
G109A	Buchse	1
G110	Zugstange	1
G111	Stoppgummi	1
G112	Elastischer Stift	1
G113	Klingenfeder	1
G114	Feder	1

G115	Elastischer Stift	1
G116	Elastischer Stift	1
G117	Kontrollgriff	1
G118	Rolle	1
G119	Elastischer Stift	1
G120	Stift	1
G121	Zugpaneel	1

Fork Frame Unit

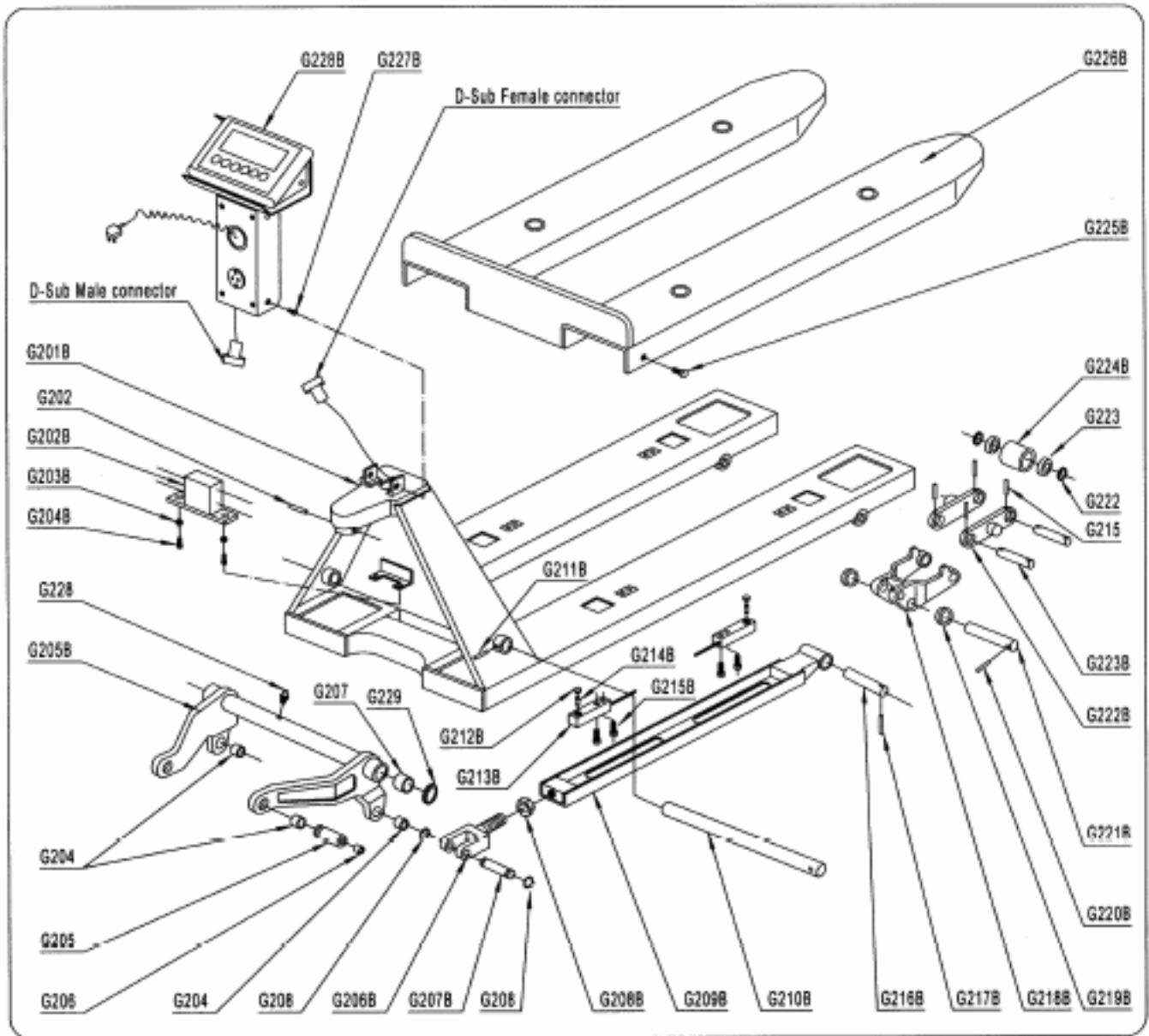

Nr.	Beschreibung	Anz.
G201B	Gabelrahmen	1
G202B	Kabelbox	1
G203B	Elektrikdichtung	2
G204B	Schraube	2
G205B	Arm	1
G206B	Gelenk	2
G207B	Schaft	2
G208B	Mutter	2
G209B	Drückstange	2
G210B	Langer Schaft	1
G211B	Elastischer Stift	1
G212B	Haltersitz	4
G213B	Ladezelle	4

G214B	Stift	4
G215B	Schraube	8
G216B	Schaft	2
G217B	Elastischer Stift	2
G218B	Rollenrahmen	2
G219B	Dichtung	4
G220B	Elastischer Stift	2
G221B	Schaft	2
G222B	Verbindungsplatte	4
G223B	Rollenachse	4
G224B	Ladungsrolle	4
G225B	Bolzen	2
G226B	Plattform	1

G227B	Schraube	2
G228B	Anzeigemodul	1
G202	Elastischer Stift	1
G204	Buchse	4
G205	Schaft	2
G206	Fettbehälter	2
G207	Buchse	2
G208	Haltering	4
G215	Elastischer Stift	8
G222	Dichtung	8
G223	Lager	8
G228	Fettbehälter	1
G229	Dichtung	2/1

Display Unit

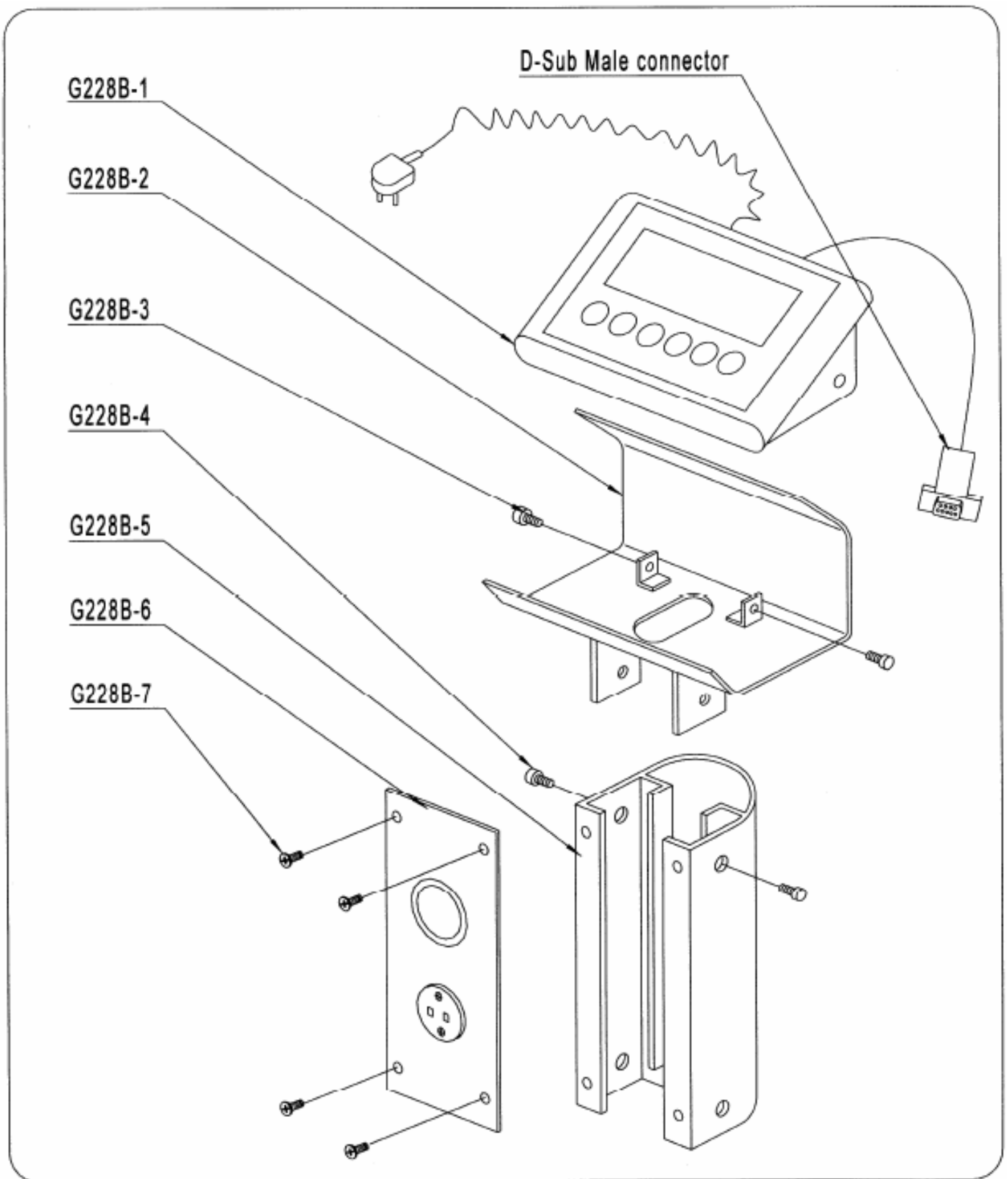

Nr.	Beschreibung	Anz.
G228B-1	Anzeigemodul	1
G228B-2	Fixierplatte	1

G228B-3	Schraube	2
G228B-4	Schraube	2
G228B-5	Pfosten	1

G228B-6	Deckplatte	1
G228B-7	Schraube	4

HYDRAULIKPUMPENMODUL

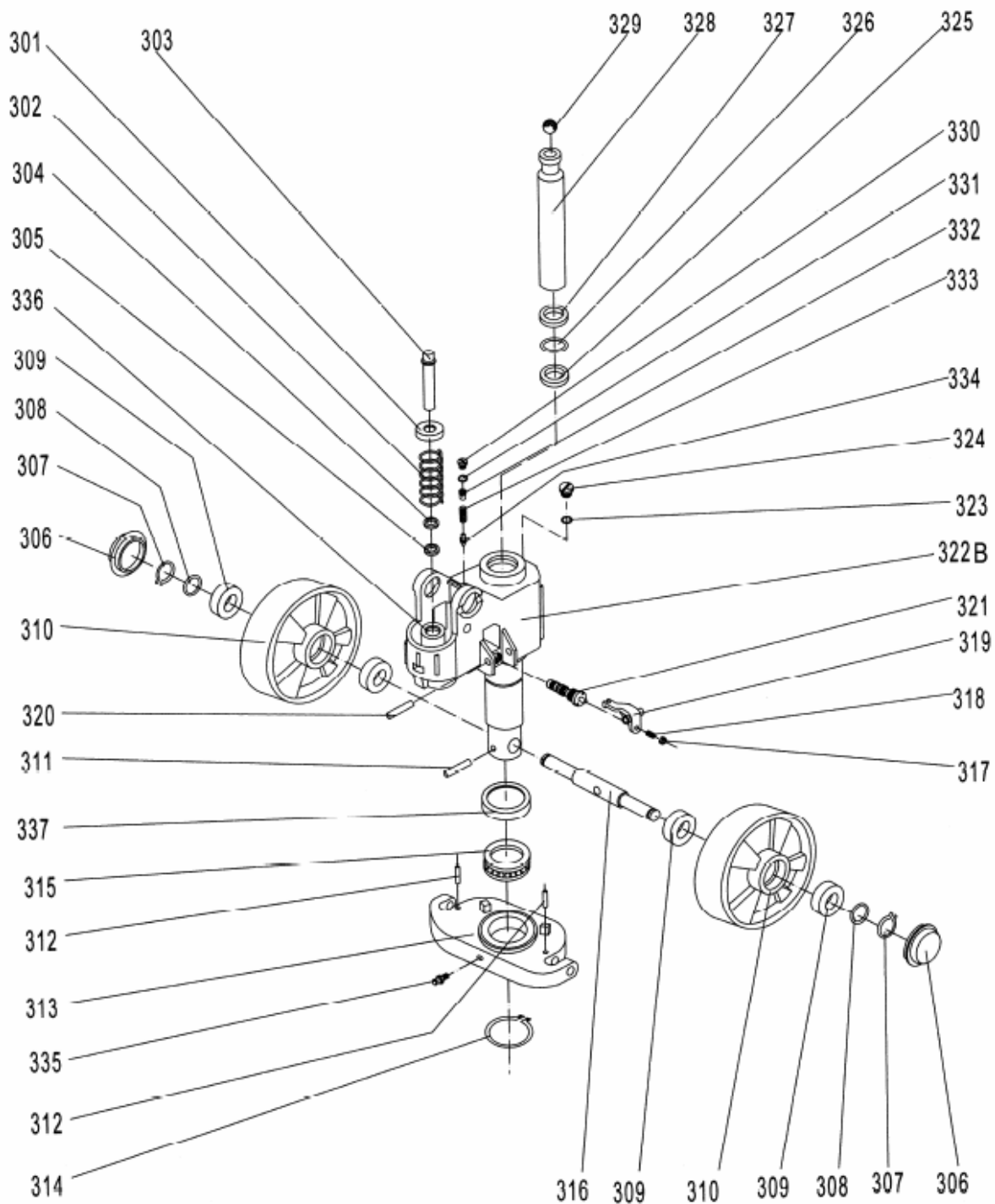

HYDRAULIKPUMPENMODUL

Nr.	Beschreibung	Anz..
301	Federkappe	1
302	Feder	1
303	Pumpenkolben	1
304	Staubdichtung	1
305	Siegel	1
306	Staubabdeckung	2
307	Schließring	2
308	Dichtung	2
309	Lager	4
310	Ladungsrad	2
311	Elastischer Stift	1
312	Elastischer Stift	2

313	Schubplatte	1
314	Haltering	1
315	Lager	1
316	Ladungsradschaft	1
317	Mutter	1
318	Schraube	1
319	Hebelplatte	1
320	Elastischer Stift	1
321	Ventilgehäuse	1
322B	Pumpenkörper	1
323	Siegeldichtung	1
324	Schraubenstopfen	1
325	Siegel	1

326	O-Dichtung	1
327	Staubdichtung	1
328	Kolbenstange	1
329	Stahlkugel	1
330	Schraubenstopfen	1
331	O-Dichtung	1
332	Mutter	1
333	Feder	1
334	Sicherheitsventilspindel	1
335	Fettbehälter	1
336	Zylinder	1
337	Lagerabdeckung	1



Konformitätserklärung

AJ Produkter AB bestätigt hiermit, dass:

Produkt:	Hubwagen mit Scale
Art.-Nr.:	31019 (SAC-W20H)
Entspricht Richtlinie:	2006/42/EC
Harmonisierte Normen:	-
Hersteller:	Noblelift Equipment Changzhou Road, Taihu Changxing, Zhejiang China

Halmstad, 01.03.2016

Edward Van Den Broek
Product Manager, AJ Produkter AB



AJ Produkter AB
301 82 Halmstad, Sweden
www.ajprodukte.at & www.ajprodukte.de

Instrukcja obsługi

[31019] Wózek paletowy z wagą



Uwaga: Właściciele i operatorzy sprzętu MAJĄ OBOWIĄZEK zapoznać się i zrozumieć instrukcję obsługi przed rozpoczęciem użytkowania.

Wersja 1.0

ZDECYDOWANIE WIĘCEJ™

Dziękujemy za używanie naszego paleciaka z wagą. Waga jest wykonana z wysokiej jakości stali i została zaprojektowana w celu podnoszenia poziomego i transportowania ładunku na palecie lub w standaryzowanym pojemniku na płaskiej, nieruchomej podstawie. Dla własnego bezpieczeństwa, przeczytaj uważnie niniejszą instrukcję i podręcznik użytkownika wyświetlacza (METLER TOLEDO) „IND221 & IND226 Industry Terminal User/Service Manual” przed użytkowaniem.

UWAGA!

Wszystkie informacje zawarte poniżej są oparte na danych dostępnych w momencie drukowania. Zastrzegamy sobie prawo do modyfikowania naszych produktów w dowolnym momencie bez uprzedzenia i bez podlegania sankcjom. Dlatego zawsze radzimy zapoznać się z możliwymi aktualizacjami i zmianami.

1. OGÓLNA SPECYFIKACJA

Ładowność	2000KG / 4400LBS	
Wysokość uniesionych widel	200MM / 8in	190MM / 7 3/4in
Wysokość opuszczonych widel	88MM / 3-1/2in	76MM / 3in
Długość widel	1150MM / 45in or 1220MM / 48in	
Szerokość widel	568MM / 22-3/8in or 703MM / 27-11/16in	
Szerokość pojedynczych widel	178MM / 7in	
Rozmiar rolki	Ø74x70MM / Ø2-29/32x 2-3/4in	Ø64x70MM / Ø2-1/2x 2-3/4in
Rozmiar głównego koła	Ø180X50 / Ø7-1/4 x 2in	
Środowisko	Ogólny użytek, suche	
Temperatura pracy	-10°C do 40 °C (14 °F do 104°F) z 10 do 95% wilgotności względnej	

2. REGULACJA OPUSZCZANIA

Na dyszlu tego paleciaka możesz znaleźć uchwyt kontrolny(G117), który może być umieszczony w trzech pozycjach:

Raise – uniesiona – uchwyt w dół

Drive – prowadź – uchwyt w centralnej pozycji

Lower- uchwyt w górę, dźwignia powraca do pozycji „prowadź”, kiedy jest opuszczona.

Jeśli jednak zostały one zmienione, możesz dostosować je w następujący sposób:

- 2.1 Jeśli widły unoszą się podczas pompowania w pozycji DRIVE, przekręć nakrętkę regulacyjną (G104) na śrubie regulacyjnej(G103) lub śrubę (G318) w kierunku zgodnym ze wskazówkami zegara aż do momentu, w którym pompowanie nie uniesie widel i funkcja nie będzie działać prawidłowo.
- 2.2 Jeśli widły opadają podczas pompowanie w pozycji DRIVE, przekręć nakrętkę (G104) lub śrubę (318) w kierunku przeciwnym do wskazówek zegara aż do momentu, w którym widły nie obniżą się.
- 2.3 Jeśli widły nie opadają kiedy uchwyt kontrolny (G117) jest w pozycji LOWER, przekręć nakrętkę (G104) lub śrubę (318) w kierunku zgodnym ze wskazówkami zegara aż do momentu, w którym podnoszenie uchwyty kontrolnego (G117) nie obniży widel. Następnie sprawdź pozycję DRIVE według punktów 2.1 i 2.2, żeby upewnić się, że nakrętka (G104) i śruba(318) są w odpowiednich pozycjach.
- 2.4 Jeśli widły nie unoszą się podczas pompowania w pozycji RAISE przekręć nakrętkę (G104) lub śrubę (318) w kierunku przeciwnym do wskazówek zegara aż do momentu, w którym widły nie uniosą się podczas pompowania w pozycji RAISE. Następnie sprawdź pozycje LOWER i DRIVE według punktów 2.1, 2.2 i punktu 2.3.

3. KONSERWACJA

Paleciak w dużej mierze nie wymaga konserwacji.

3.1 OLEJ

Sprawdź poziom oleju co sześć miesięcy. Można używać oleju hydraulicznego: ISO VG32, jego lepkość powinna wynosić 30cSt w 40stopniach Celsjusza, całkowita objętość wynosi 0.4lit.

3.2 ŻEBY USUNĄĆ POWIETRZE

Powietrze może dostać się do oleju hydraulicznego przy transportowania lub kiedy pompa jest w niewłaściwej pozycji. Powoduje to, że widły nie będą się unosić podczas pompowania w uniesionej (RAISE) pozycji. Powietrza można pozbyć się w następujący sposób: opuść uchwyt sterujący (G117) do obniżonej (LOWER) pozycji, następnie unieś i opuść dyszel kilkakrotnie.

3.3 CODZIENNA KONTROLA I KONSERWACJA

Codzienna kontrola paleciaka może ograniczyć zużycie jak to tylko możliwe. Powinno się poświęcić szczególną uwagę kołom, osiom, jako że przedmioty takie jak szmatki, nici, mogą zablokować koła. Widły powinny być rozładowane i obniżone do najniższej pozycji po zakończeniu pracy.

3.4 NATŁUSZCZANIE

Wszystkie łożyska i wały są natłuszczone długoterminowo w fabryce. Musisz jedynie natłuścić punkty smarowania smarem długoterminowym raz w miesiącu lub po każdym dokładnym myciu paleciaka.

4. PRZEWODNIK BEZPIECZNEJ OBSŁUGI

- 4.1 Przed instalacją, przeglądem/naprawą i czyszczeniem odłączyć zasilanie wózka z wagą. Niezastosowanie się grozi uszczerbkiem na zdrowiu lub uszkodzeniem mienia.
- 4.2 Aby móc ciągnąć wózek, zawsze ustaw drążek sterujący w pozycji "drive" - 5.1. Odłącz zasilanie od paleciaka przed instalacją, naprawą, czyszczeniem i usuwaniem bezpiecznika. Niedostosowanie się może skutkować uszkodzeniem ciała i/lub uszkodzeniem mienia.
- 4.2 Żeby sterować paleciakiem, zawsze umieść uchwyt kontrolny w pozycji „drive”. Dzięki temu poruszanie dyszla będzie łatwiejsze, a ciśnienie w sekcji pompy w hydraulice zostanie obniżone. Oszczędzi to uszczelki hydrauliczne i zawór. Będzie można oczekiwać długiego okresu użytkowania.
- 4.3 Obsługujący powinien przeczytać wszystkie znaki ostrzegawcze i instrukcje w niniejszej instrukcji oraz na paleciaku przed użytkowaniem paleciaka.
- 4.4 Nie używać paleciaka jeśli nie jest się zapoznany z jego działaniem i jeśli nie zostało się przeszkolonym i upoważnionym do jego użytkowania.
- 4.5 Nie używać paleciaka jeśli nie sprawdzilo się jego stanu. Poświęcić szczególną uwagę kołom i rolkom, dyszlowi, widiom, płycie dźwigni, itd.
- 4.6 Nie używać na pochyłym terenie.
- 4.7 Nie pozwól żadnym osobom wchodzić na paleciak w trakcie poruszania.
- 4.8 Operator powinien nosić rękawice dla ochrony w trakcie pracy.
- 4.9 Kiedy towary są transportowane, wszystkie osoby powinny znajdować się w odległości 600 mm od widel.
- 4.10 Nie umieszczaj towarów jak na rys. 5/B, środek ciężkości ładunku powinien znajdować się pośrodku paleciaka.
- 4.11 Nie ładuj ponad maksymalną ładowność.
- 4.12 W innych szczególnych warunkach operator powinien uważnie operować paleciakiem.

4. ROZWIĄZYWANIE PROBLEMÓW

Problem	Przyczyna	Sposób naprawy
Widły nie unoszą się do wys. maksymalnej	-Brakuje oleju	-Uzupelnij olej
Widły nie podnoszą się.	- Brak oleju hydraulicznego. - Olej ma zanieczyszczenia. - Nakrętka (G104) jest za wysoka, otwórz zawór pompujący. - Powietrze dostaje się do oleju hydraulicznego.	- Uzupelnij olej. - Wymień olej. - Nastaw nakrętkę (G104) lub śrubę (318) (patrz punkt 2.4). - Wypompuj powietrze (patrz punkt 3.2).
Widły nie opuszczają się.	-Tłoczyisko (328) lub korpus pompy (322B) jest odkształcony, co wynika z częściowego nachylenia ładunku z jednej strony lub przeciążenia. - Widły zbyt długo uniesione z tłoczyiskiem, rdzewienie lub zakleszczenie pręta. - Nakrętka regulacyjna (G104) lub śruba (318) nie jest we właściwej pozycji.	- Wymienić tłoczyisko (328) lub korpus pompy (322B). - Utrzymywac widły w najniższej pozycji i zwrócić uwagę na smarowanie pręta. - Dokręcić nakrętkę (G104) lub śrubę (318) (patrz punkt 2.3).
Wycieki	- Elementy uszczelniające zużyte lub uszkodzone. - Któraś część pęknięta lub zużyta.	- Wymienić na nową. - Wymienić na nową.
Widły opuszczają się bez zwolnienia zaworu odblokowującego.	- Zanieczyszczenia w oleju powodują, że zawór spustowy nie jest szczelny. - Niektóre części układu hydraulicznego są pęknięte lub zużyte. - Powietrze dostało się do oleju. - Uszkodzone części uszczelniające. - Nakrętka regulacyjna (G104) lub śruba (318) nie jest we właściwej pozycji.	- Wymienić na nowy olej. - Sprawdzić i wymienić zużyte części. - Wypompować powietrze. (patrz punkt 3.2) - Wymienić na nowy. - Ustawić nakrętki (G104) lub śruby (318). (patrz punkt 2.2)
Nieprawidłowy wynik ważenia	- Śruby (G225B)trą o platformę (G226B) - Platforma trze o widły (G201B)	- Wyregulować śruby (G225B). - Skorygować platformę
Terminal niczego nie wyświetla.	- Słaba bateria	- Wymienić na nową.
Pojawiają się kody błędów: E1,E2,E3.	- Patrz METTLER TOLDO "IND221 & IND226 Industry Terminal User/ Service Manual".	

UWAGA: NIE PRÓBUJ NAPRAWIAĆ PALECIAKA NA WŁASNĄ RĘKĘ JEŚLI NIE JESTEŚ PRZESZKOLONY LUB UPOWAŻNIONY DO ZROBIENIA TEGO.

6. WAŻENIE

- 6.1 Przygotowanie: Wybierz poziom „LOWER” i opuść widły do najniższej pozycji.
- 6.2 Wciśnij klawisz „Print” do momentu, w którym zostanie on podświetlony. Wskaźnik dokona samokontroli, a następnie wyświetli „OK”.
- 6.3 Metoda ważenia dla wagi brutto: Umieść widły pod paletą i oceń wizualnie równowagę ładunku. Umieść uchwyt kontrolny w pozycji LOWER, naciskaj uchwyt w celu uniesienia widel do momentu, w którym upewnisz się, że można podnieść ładunek. Ustabilizowana waga na wskaźniku jest wagą brutto towaru (waga całkowita palety i towaru).
- 6.4 Metoda ważenia dla wagi netto: w celu ważenia towaru zapakowanego na palecie tego samego typu należy wykonać następujące czynności:
 - 6.4.1 zważ pojedynczą standardową paletę, na przykład: waga palety: 40 kg
 - 6.4.2 wciśnij przycisk „TARE”, a następnie wskaźnik wyświetli „0kg”
 - 6.4.3 usuń paletę z widel, a wskaźnik wyświetli „-40kg”
 - 6.4.4 zważ towar na palecie według metody 6.3, stabilny odczyt wskaźnika jest wagą netto towaru.
- 6.5 Zamiana kilogram/funt. Kiedy odczyt jest w kilogramach, wciśnij „FUNCTION” a odczyt zmieni się na funty. Wciśnij przycisk „FUNCTION” ponownie a odczyt ponownie zmieni się na kilogramy.
- 6.6 Wyłącz wskaźnik: kiedy wskaźnik działa normalnie, wciśnij przycisk „PRINT” do momentu wyświetlenia „OFF”. Zwolnienie przycisku wyłączy wskaźnik.

Fig. 4

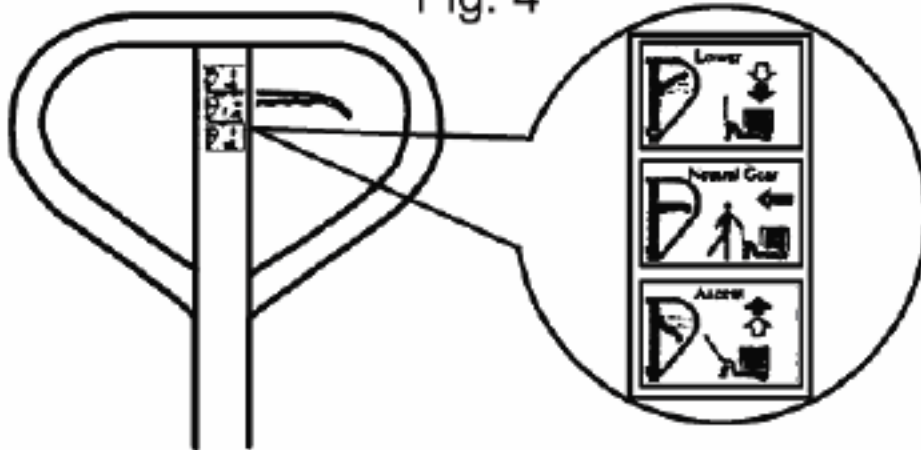
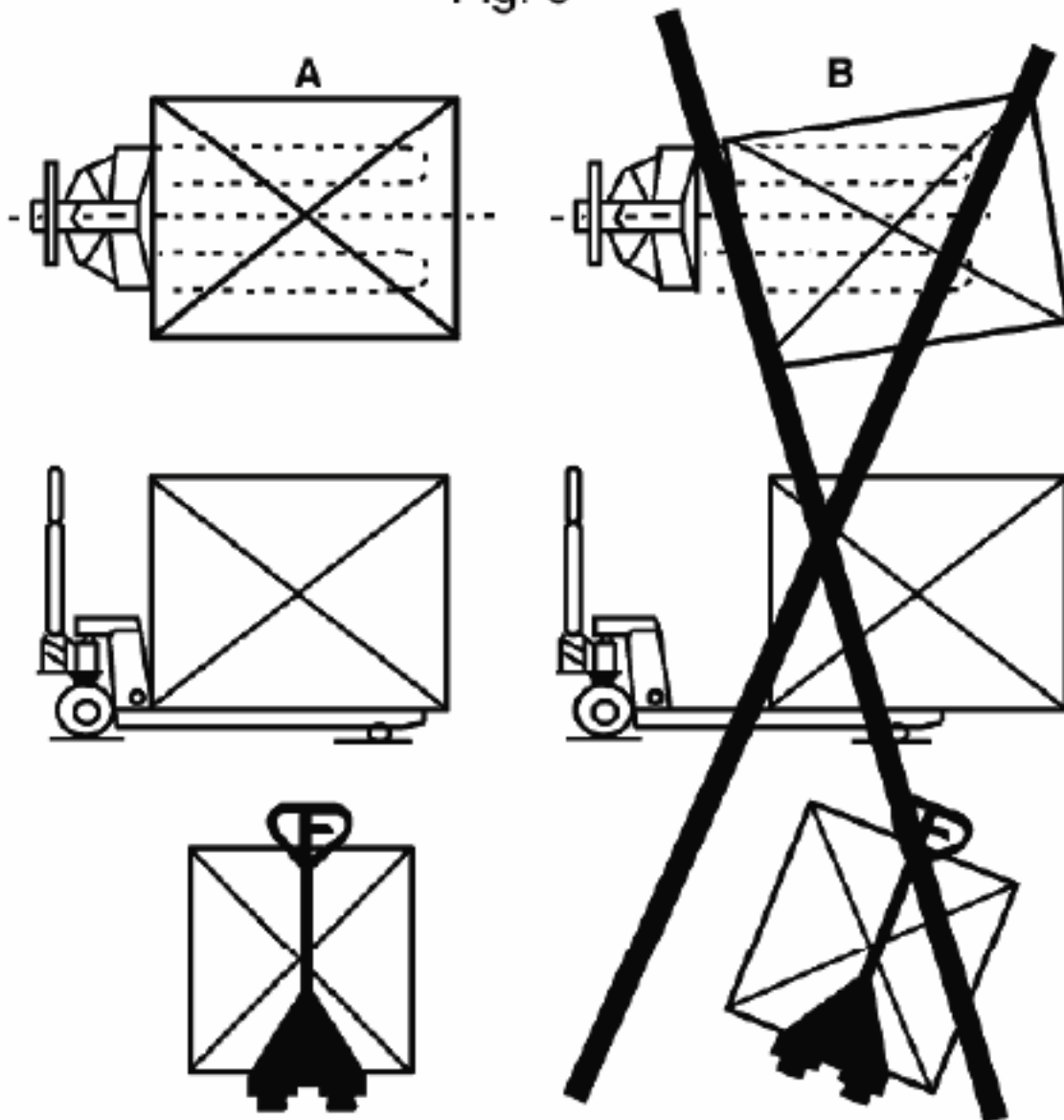
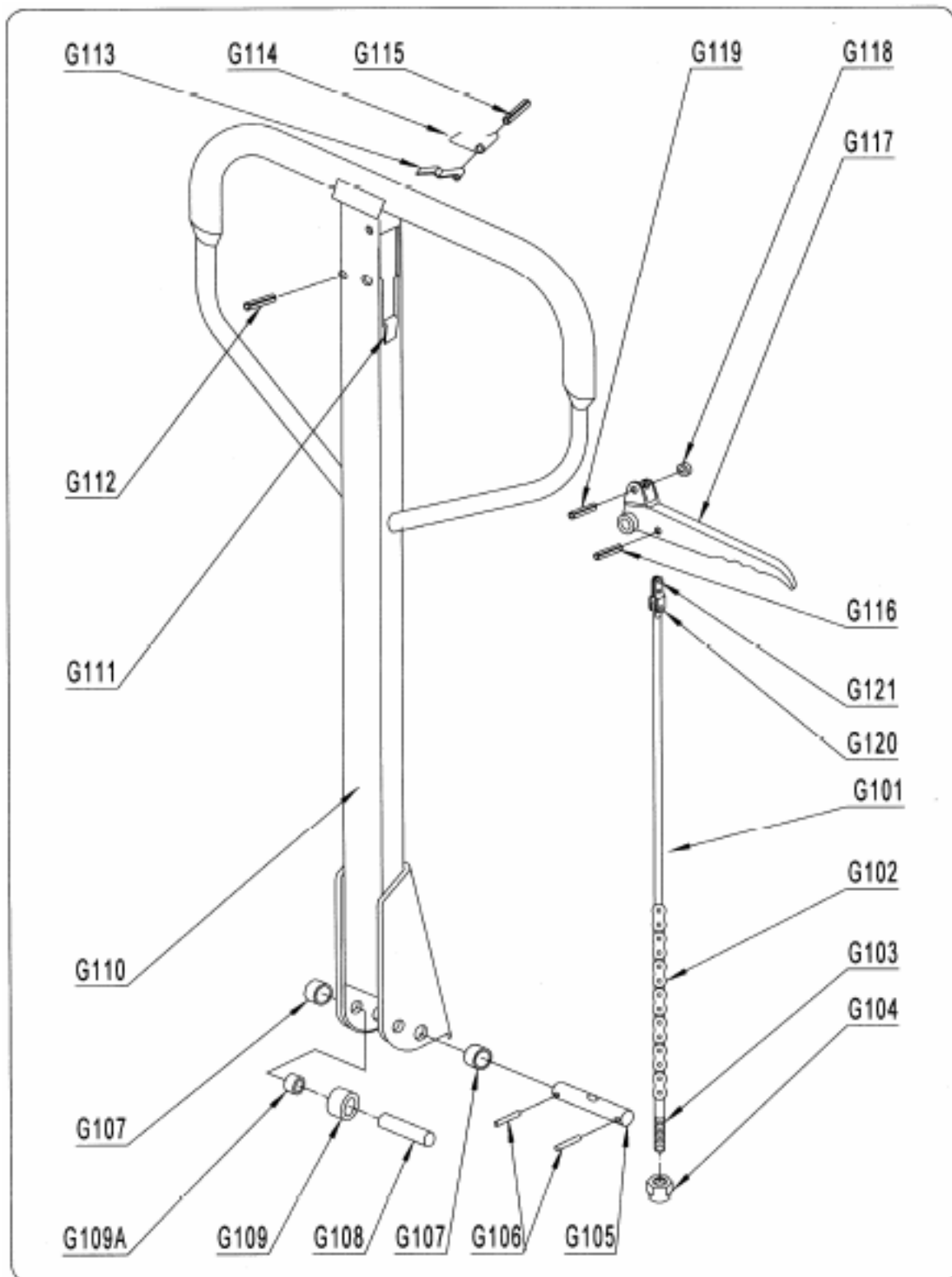

Fig. 5





LISTA CZĘŚCI POMPY

Nr	Opis	Ilość
G101	Pręt zwalnający	1
G102	Łańcuch	1
G103	Śruba regulująca	1
G104	Nakrętka regulująca	1
G105	Oś z otworem	1
G106	Trzpień elastyczny	2
G107	Tuleja	2

G108	Trzpień wałka	1
G109	Wałek ciśnieniowy	1
G109A	Tuleja	1
G110	Drażek	1
G111	Guma	1
G112	Trzpień elastyczny	1
G113	Sprężyna	1
G114	Sprężyna	1

G115	Trzpień elastyczny	1
G116	Trzpień elastyczny	1
G117	Uchwyt sterujący	1
G118	Wałek	1
G119	Trzpień elastyczny	1
G120	Trzpień	1
G121	Płyta	1

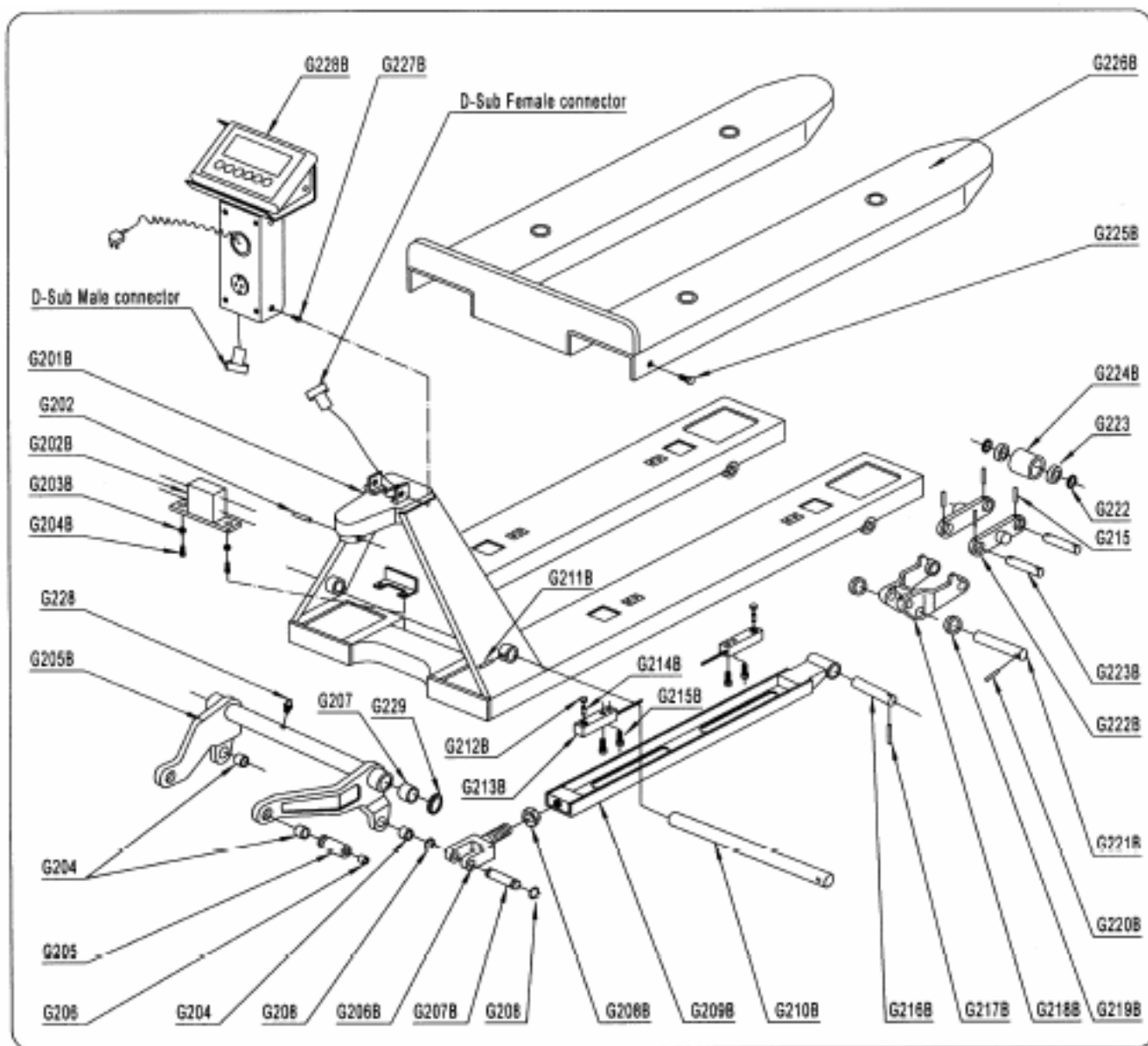

Nr	Opis	Ilość
G201B	Rama wideł	1
G202B	Skrzynka kablowa	1
G203B	Uszczelka elastyczna	2
G204B	Śruba	2
G205B	Ramię	1
G206B	Złącze	2
G207B	Wał	2
G208B	Nakrętka	2
G209B	Pręt	2
G210B	Długi wał	1
G211B	Trzpień elastyczny	1
G212B	Gniazdo	4
G213B	Komórka ładowania	4

G214B	Trzpień	4
G215B	Śruba	8
G216B	Wał	2
G217B	Trzpień elastyczny	2
G218B	Rama wałka	2
G219B	Podkładka	4
G220B	Trzpień elastyczny	2
G221B	Wał	2
G222B	Płyta łącząca	4
G223B	Oś	4
G224B	Wałek ładowania	4
G225B	Śruba	2
G226B	Platforma	1

G227B	Śruba	2
G228B	Wyświetlacz	1
G202	Trzpień elastyczny	1
G204	Tuleja	4
G205	Wał	2
G206	Kubek smarowy	2
G207	Tuleja	2
G208	Pierścień ustalający	4
G215	Trzpień elastyczny	8
G222	Podkładka	8
G223	Łożysko	8
G228	Kubek smarowy	1
G229	Podkładka	2/1

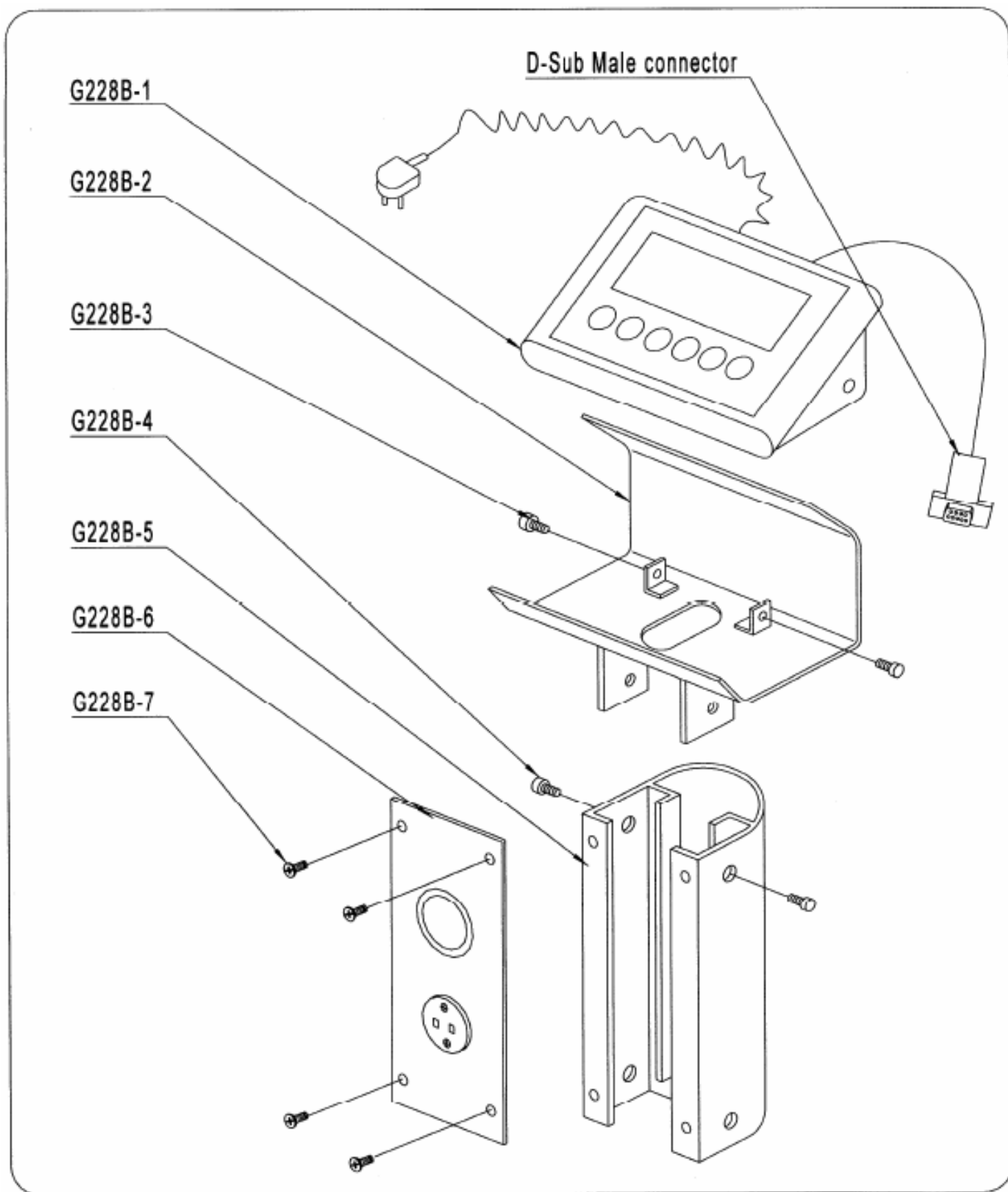

Nr	Opis	Ilość
G228B-1	Wyświetlacz	1
G228B-2	Płyta mocująca	1

G228B-3	Śruba	2
G228B-4	Śruba	2
G228B-5	Słupek	1

G228B-6	Płyta pokrywy	1
G228B-7	Śruba	4

Zespół pompy hydraulicznej

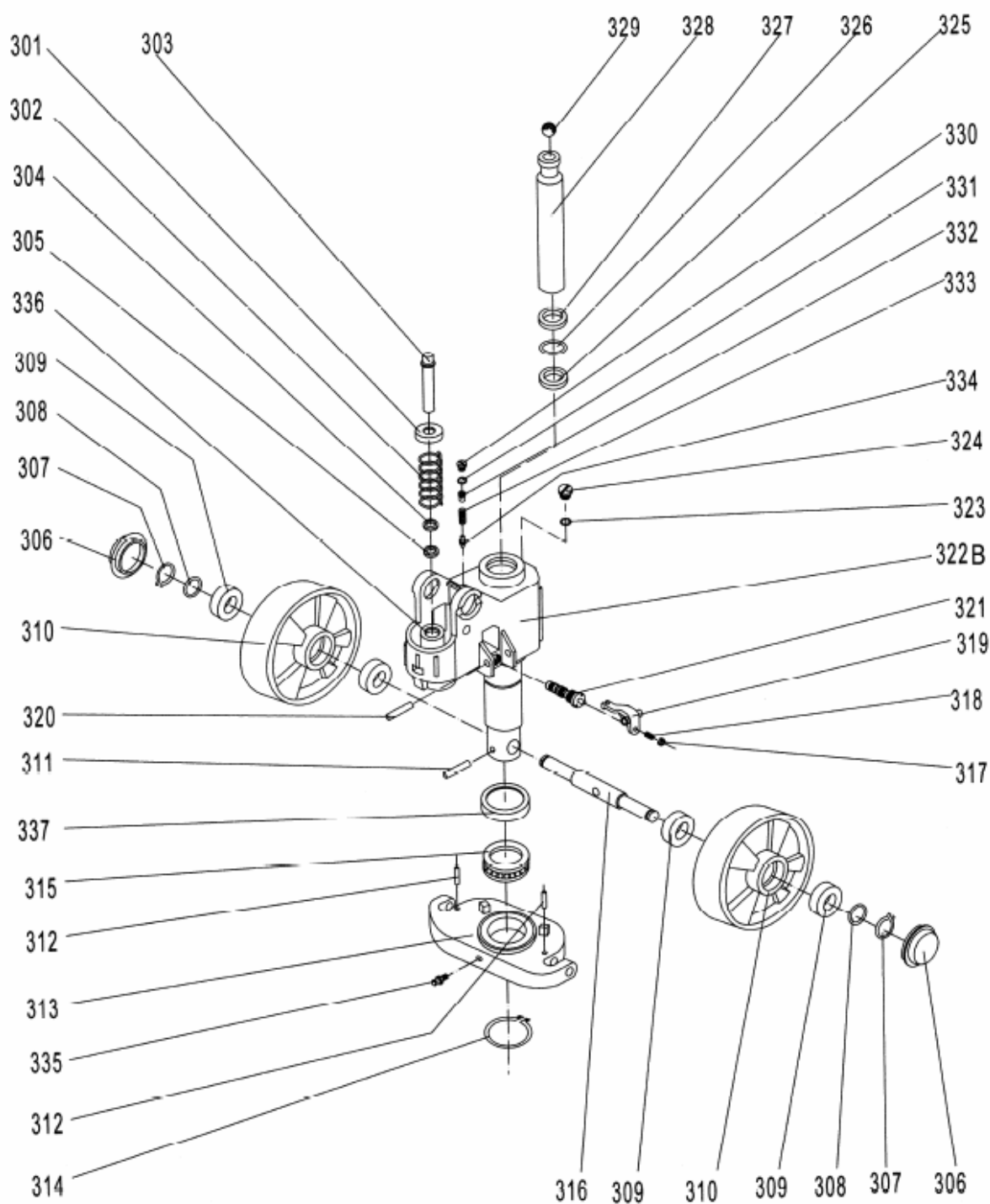

POMPA HYDRAULICZNA

Nr	Opis	Ilość
301	Nakładka sprężyny	1
302	Sprężyna	1
303	Tłok pompy	1
304	Pierścień ścieralny	1
305	Uszczelka	1
306	Pokrywa ścieralna	2
307	Pierścień oporowy	2
308	Podkładka	2
309	Łożysko	4
310	Koło nośne	2
311	Kołek elastyczny	1
312	Kołek elastyczny	2

313	Płytkę oporową	1
314	Pierścień ustalający	1
315	Łożysko	1
316	Trzon koła nośnego	1
317	Nakrętka	1
318	Śruba	1
319	Płyta dźwigni	1
320	Kołek elastyczny	1
321	Wkład zaworu	1
322B	Korpus pompy	1
323	Podkładka uszczelniająca	1
324	Kołek z gwintem	1
325	Uszczelka	1

326	O - Ring	1
327	Pierścień ścieralny	1
328	Rygiel tłoka	1
329	Stalowa Kulka	1
330	Kołek z gwintem	1
331	O - Ring	1
332	Śruba	1
333	Sprężyna	1
334	Trzpień zaworu bezpieczeństwa	1
335	Smarownicza	1
336	Cylinder	1
337	Pokrywa Łożyska	1



Deklaracja zgodności

AJ Produkter AB niniejszym zaświadcza, że:

Produkt: Wózek paletowy z wagą
Nr art.: 31019 (SAC-W20H)
Jest zgodny z dyrektywą: 2006/42/EC
Normy zharmonizowane: -
Producent: Noblelift Equipment
Changzhou Road, Taihu
Changxing, Zhejiang
China

Halmstad 2016-03-01

Edward Van Den Broek
Product Manager, AJ Produkter AB



AJ Produkter AB
301 82 Halmstad, Sweden
www.ajprodukty.pl

Operating Instructions

[31019] Pallet Truck with Scale



Note: The owner and user MUST read and understand these operating instructions before using this product.

Version 1.0



SURPRISINGLY MORE™

Thank you for using our pallet truck with Scale. Your pallet truck with Scale is made of high quality steel and is designed for the horizontal lifting and transport of loads on a pallet or standardized containers on a level, fixed base. For your safety and correct operation, please carefully read this instruction and the display unit handbook (METTLER TOLEDO) "IND221 & IND226 Industry Terminal User/Service Manual" before using it.

NOTE!

All of the information reported herein is based on data available at the moment of printing. We reserves the right to modify our own products at any moment without notice and incurring in any sanction. So, it is suggested to always verify possible updates.

1. GENERAL SPECIFICATIONS

Capacity	2000KG / 4400LBS	
Fork Height Raised	200MM / 8in	190MM / 7 3/4in
Fork Height Lowered	88MM / 3-1/2in	76MM / 3in
Fork Length	1150MM / 45in or 1220MM / 48in	
Width Across Forks	568MM / 22-3/8in or 703MM / 27-11/16in	
Individual Fork Width	178MM / 7in	
Roller Size	Ø74x70MM / Ø2-29/32x 2-3/4in	Ø64x70MM / Ø2-1/2x 2-3/4in
Mail Wheel Size	Ø180X50 / Ø7-1/4 x 2in	
Environment	General purpose, dry	
Operating temperature	-10°C to 40°C (14°F to 104°F) with 10 to 95% relative humidity	

2. TO ADJUST RELEASE DEVICE

On the draw-bar of this pallet truck, you can find the control handle (G117) which can be regulated in three positions :

Raise -handle down

Drive position -handle in center position

Lower -handle up, the lever moves back the drive position when released.

If however they have been changed, you can adjust according to following step:

- 2.1 If the forks elevate while pumping in the DRIVE position, turn the adjusting nut (G104) on the adjusting bolt(G103) or screw(318) clockwise until pumping action does not raise the forks and the DRIVE position functions properly.
- 2.2 If the forks descend while pumping in the DRIVE position, turn the nut(G104) or screw(318) counter-clockwise until the forks do not lower.
- 2.3 If the forks do not descent when the control handle (G117) is in the LOWER position, turn the nut(G104) or screw (318) clockwise until raising the control handle(G117) lowers the forks. Then check the DRIVE position according to item 2.1 and 2.2 to be sure the nut (G104) and screw(318) is in the proper position.
- 2.4 If the forks do not elevate while pumping in the RAISE position, turn the nut (G104) or screw (318) counter-clockwise until the forks elevate while pumping in the RAISE position. Then check the LOWER and DRIVE position according to item 2.1, 2.2 and item 2.3.

3. MAINTENANCE

The pallet truck is largely maintenance-free.

3.1 Oil

Please check the oil level every six months. The oil can be hydraulic oil: ISO VG32, its viscosity should be 30cSt at 400 C, total volume is about 0.4lt.

3.2 To banish the air

The air may come into the hydraulic oil because of transportation or pump in upset position. It can cause that the forks do not elevate while pumping in the RAISE position. The air can be removed in the following way: let the control handle (G117) on the LOWER position, then move the draw-bar up and down for several times.

3.3 Daily check and maintenance

Daily check of the pallet truck can limit wear as much as possible. Special attention should be paid to the wheels, the axles, as thread, rags, etc. It may block the wheels. The forks should be unloaded and lowered in the lowest position when the job is over.

3.4 Lubrication

All bearings and shafts are provided with long-life grease at the factory. You only need provide with long-life grease at monthly intervals or after each time the truck is cleaned thoroughly to the lubrication points.

4. GUIDE TO SAFETY OPERATION

- 4.1 Disconnect all power to the pallet truck with scale before installing, servicing, cleaning or removing the fuse. Failure to do so could result in bodily harm and/or property damage.
- 4.2 To pull the truck, always move the control handle into the drive position. This makes the draw-bar easier to move and depressurizes the pump section of the hydraulics. This preserves the hydraulic seals and the valve components. A long service life can be expected.
- 4.3 Operator should read all warning signs and instructions here and on the pallet truck before using this truck with scale.
- 4.4 Do not operate a pallet truck with scale unless you are familiar with it and have been trained or authorized to do so.
- 4.5 Do not operate a pallet truck unless you have checked its condition. Give special attention to the wheels, the draw-bar unit, the fork unit, the lever plate, etc.
- 4.6 Do not use on a slopping ground.
- 4.7 Do not take up any people on the pallet truck when moving.
- 4.8 The operator had better take on gloves for labor protecting.
- 4.9 When the goods have been transported, all people should be away from the forks for 600mm.
- 4.10 Do not load goods like fig. 5/B, the barycenter of the goods should be on the midline of pallet truck with scale.
- 4.11 Do not load over maximum capacity.
- 4.12 At others special condition or place, the operator should be carefully to operate the pallet truck.

5. TROUBLES SHOOTING

Trouble	Clause	Fixing Methods
The forks can not be up the max. height.	-The hydraulic oil is not enough.	-Pour in the oil.
The forks can not be lifted up.	-Without hydraulic oil. -The oil has impurities. -The nut (G104) is too hig, keep the pumping valve open. -Air come into the hydraulic oil.	-Fill in the oil. -Change the oil. -Adjust the nut (G104) or screw (318) (see item 2.4). -Banish the air (see item 3.2).
The forks can not be descended.	-The piston rod (328) or pump body (322B) is deformed resulting from partial loading slanting to one side or over-loading. -The fork was kept in the high position for long time with piston rod bared to arise in rusting and jamming of the rod. -The adjusting nut (G104) or screw (318) is not in correct position.	-Replace the piston rod (328) or pump body (322B). -Keeping the fork in the lowest position if not using, and pay more attention to lubricate the rod. -Adjust the nut (G104) or screw (318) (see item 2.3).
Leaks	-Sealing parts worn or damaged. -Some part cracked or worn into small.	-Replace with the new one. -Replace with the new one.
The fork descends without the release valve worked.	-The impurities in the oil cause the release valve to be unable to close tight. -Some parts of hydraulic system is cracked or bored. -Air come into the oil. -Sealing parts worn or damaged. -The adjusting nut (G104) or screw (318) is not in the correct position.	-Replace with new oil. -Inspect and replace the waste parts. -Banish the air. (see item 3.2) -Replace with the new one. -Adjusting the nut (G104) or screw (318). (See item 2.2)
The result of scale is incorrect	-The bolts (G225B) scrape the platform (G226B) -The platform scrapes the fork (G201B)	-Adjust the bolts (G225B) - Face lifting the platform.
Nothing is displayed by the terminal.	- The battery power is too lower.	- Replace with new one
Appear error cods: E1,E2,E3...	- See METTLER TOLEDO "IND221 & IND226 Industry Terminal User/ Service Manual".	

NOTE: DO NOT ATTEMPT TO REPAIR THE PALLET TRUCK UNLESS YOU ARE TRAINED AND AUTHORIZED TO DO SO.

6. WEIGHING OPERATION

- 6.1 Preparation: Put the control lever in the LOWER position and lower the truck to lowest position.
- 6.2 Press the "Print" Key until the backlight on. After the indicator being checked by itself display "0Kg".
- 6.3 Weighing method for gross weight: Put the forks under pallet and judge by eyes it will be balanced load. Put the control handle in the Lower position, pump the handle to make the fork be raised until you can make sure the pallet leave ground. The stable reading of the indicator is the gross weight of the goods (total weight of the pallet and the goods).
- 6.4 Net weight weighing method: To weigh the goods packed in the same type standard pallet, please operate as following:
 - 6.4.1 Weigh single standard pallet, for example: weight of pallet: 40Kg.
 - 6.4.2 Press the key of "TARE", then the indicator display "0kg".
 - 6.4.3 Remove the pallet from the fork, then the indicator display "-40kg".
 - 6.4.4 Weigh the palletized goods according the method of 6.3, the stable reading of the indicator is the net weigh of the goods.
- 6.5 The Switch of kilogram and pound. When the reading of indicator is in unit of kilogram, press the key of "FUNCTION", the unit of reading switch to pound. Press the key of "FUNCTION" again, the unit of reading switch to kilogram again.
- 6.6 Turn off the Indicator: When the Indicator works normally, press the key of "PRINT" until the Indicator display "OFF". Loosen the key will turn off the Indicator.

Fig. 4

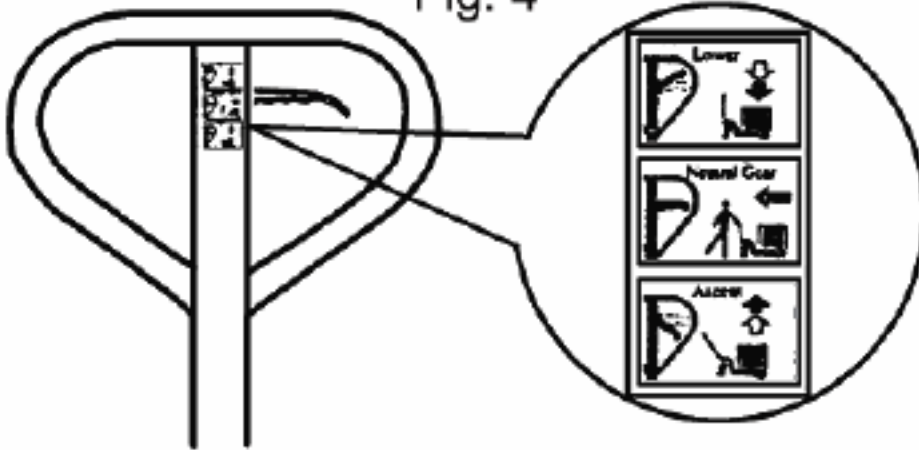
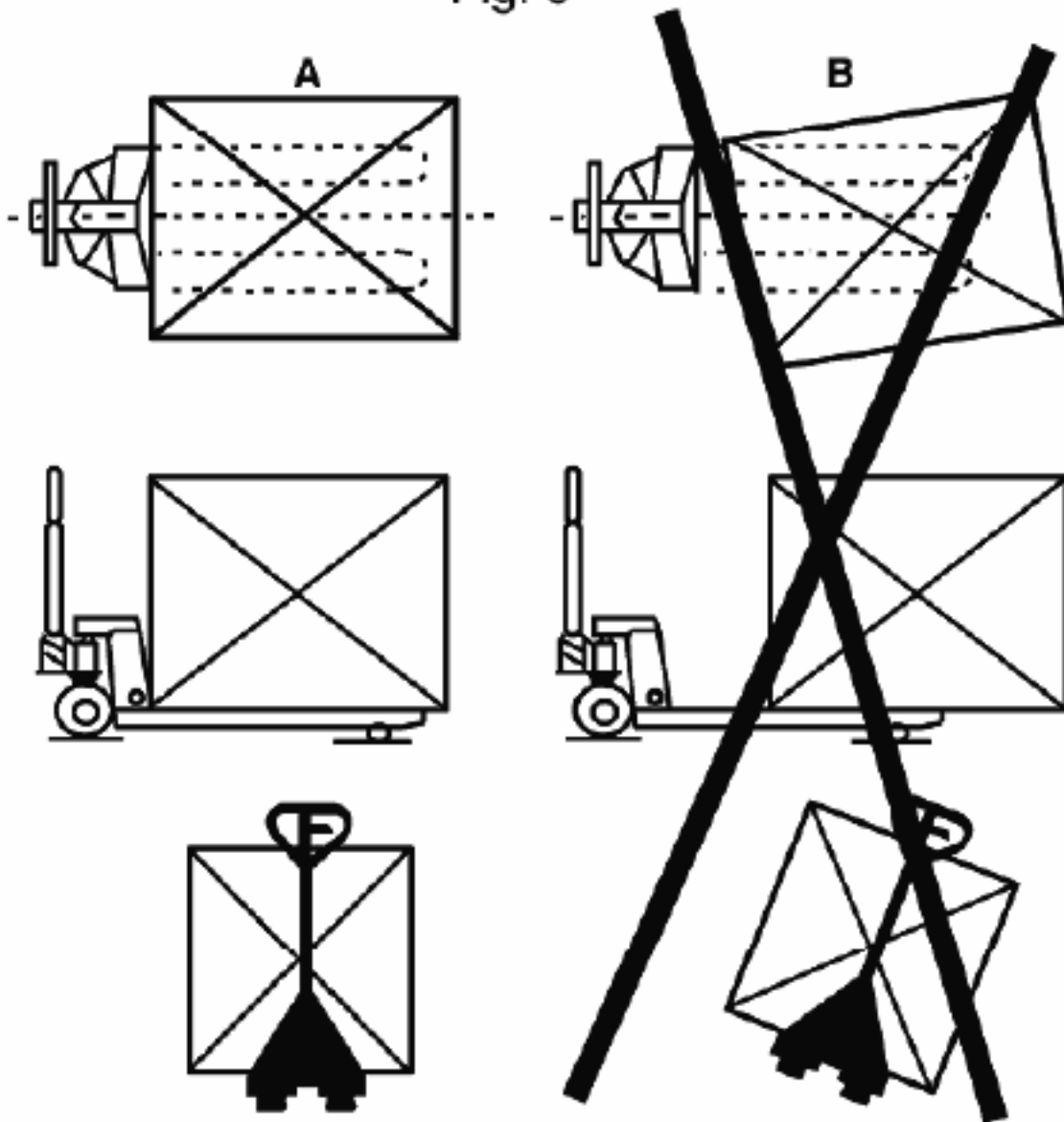
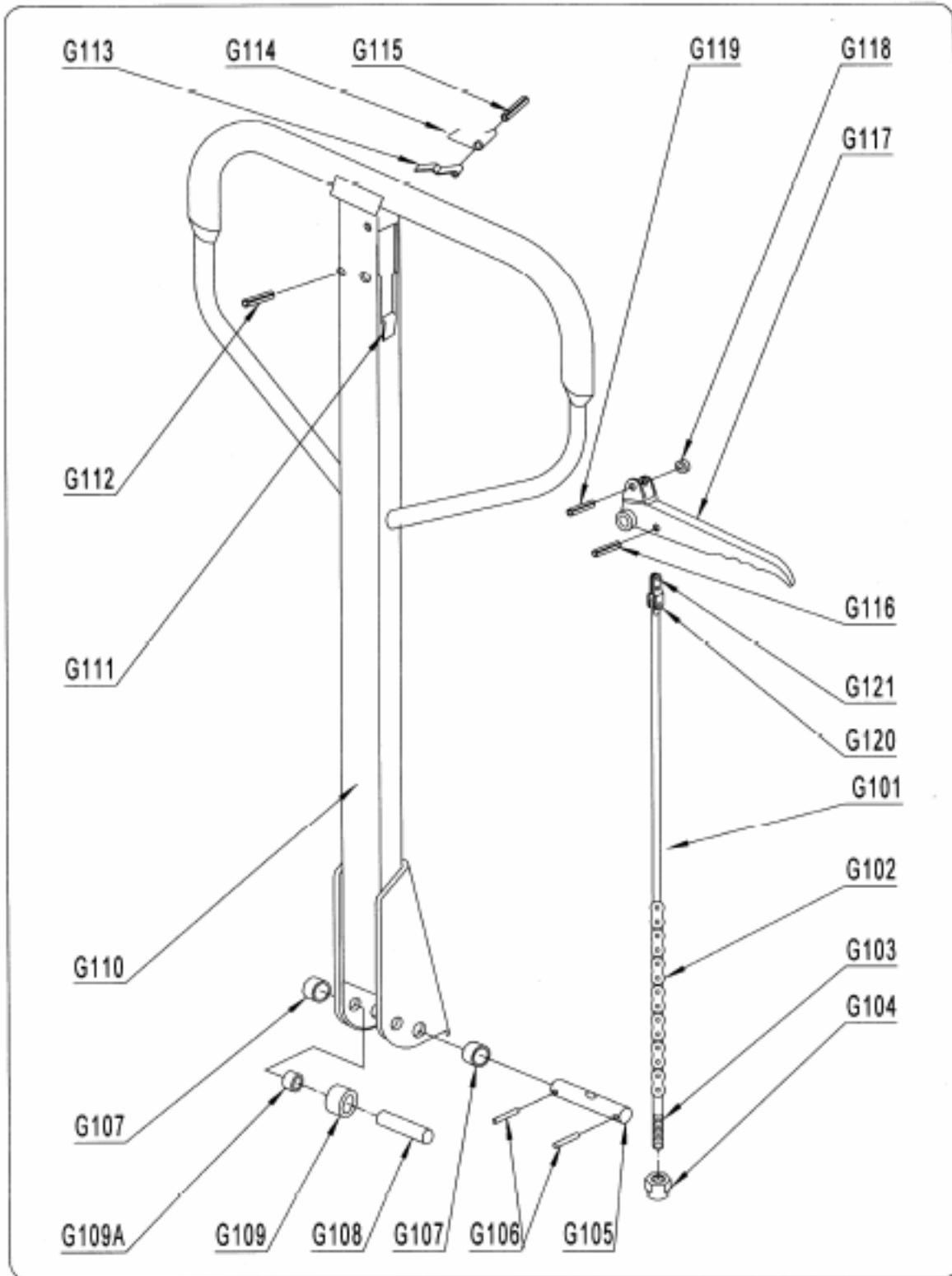

Fig. 5





PUMP PART LIST

No.	Description	Qty.
G101	Release Rod	1
G102	Chain	1
G103	Adjusting Bolt	1
G104	Adjusting Nut	1
G105	Axle with Hole	1
G106	Elastic Pin	2
G107	Bushing	2

G108	Roller Pin	1
G109	Pressure Roller	1
G109A	Bushing	1
G110	Draw-bar	1
G111	Stop Rubber	1
G112	Elastic Pin	1
G113	Blade Spring	1
G114	Spring	1

G115	Elastic Pin	1
G116	Elastic Pin	1
G117	Control Handle	1
G118	Roller	1
G119	Elastic Pin	1
G120	Pin	1
G121	Pull Board	1

Fork Frame Unit

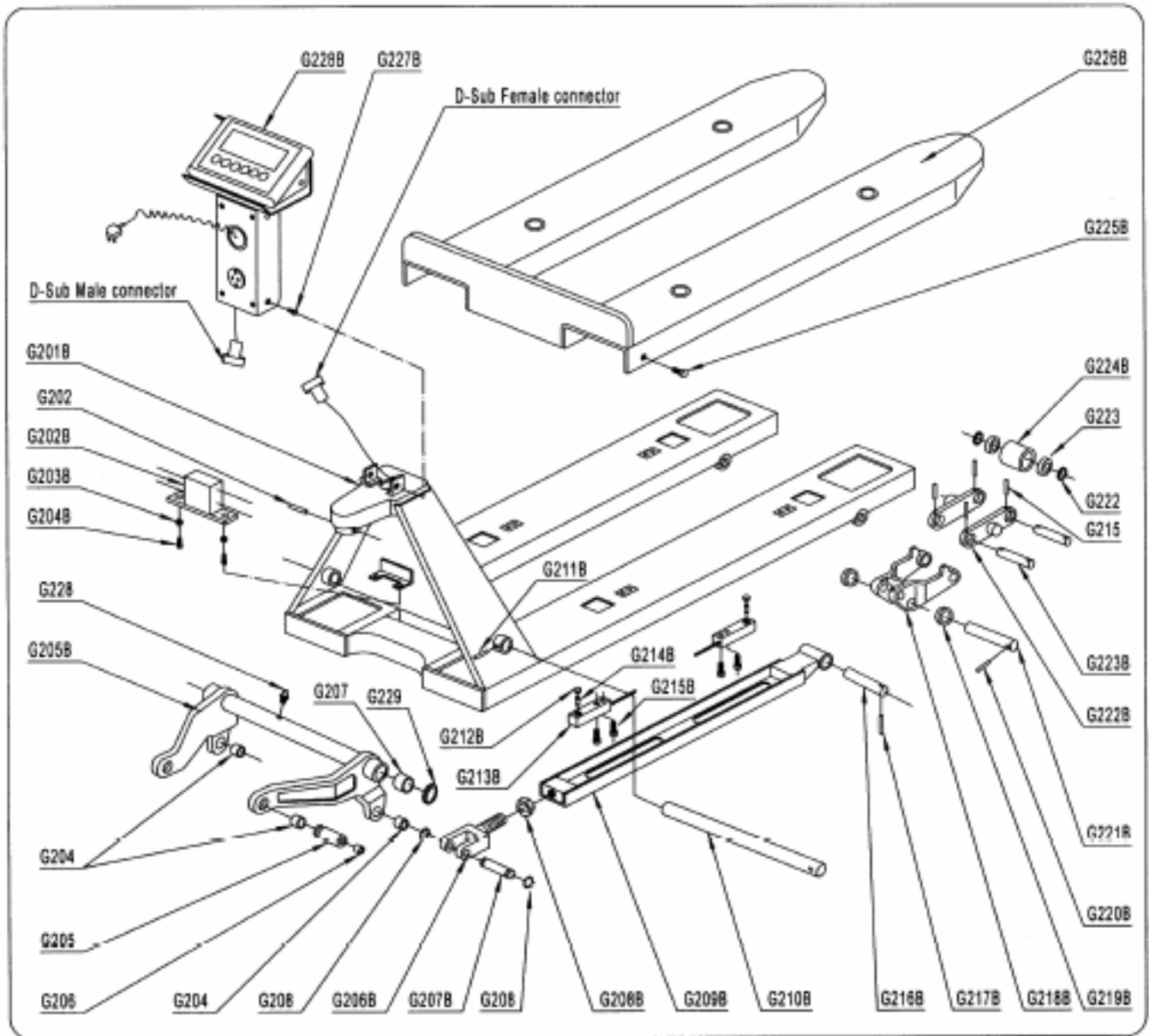

No.	Description	Qty.
G201B	Fork Frame	1
G202B	Box of Cable	1
G203B	Elastic Washer	2
G204B	Screw	2
G205B	Rock - Arm	1
G206B	Joint	2
G207B	Shaft	2
G208B	Nut	2
G209B	Pushing Rod	2
G210B	Long Shaft	1
G211B	Elastic Pin	1
G212B	Holding Seat	4
G213B	Load Cell	4

G214B	Pin	4
G215B	Screw	8
G216B	Shaft	2
G217B	Elastic Pin	2
G218B	Frame of Roller	2
G219B	Washer	4
G220B	Elastic Pin	2
G221B	Shaft	2
G222B	Linking Plate	4
G223B	Axle for Roller	4
G224B	Loading Roller	4
G225B	Bolt	2
G226B	Platform	1

G227B	Screw	2
G228B	Display Unit	1
G202	Elastic Pin	1
G204	Bushing	4
G205	Shaft	2
G206	Grease Cup	2
G207	Bushing	2
G208	Retaining Ring	4
G215	Elastic Pin	8
G222	Washer	8
G223	Bearing	8
G228	Grease Cup	1
G229	Washer	2/1

Display Unit

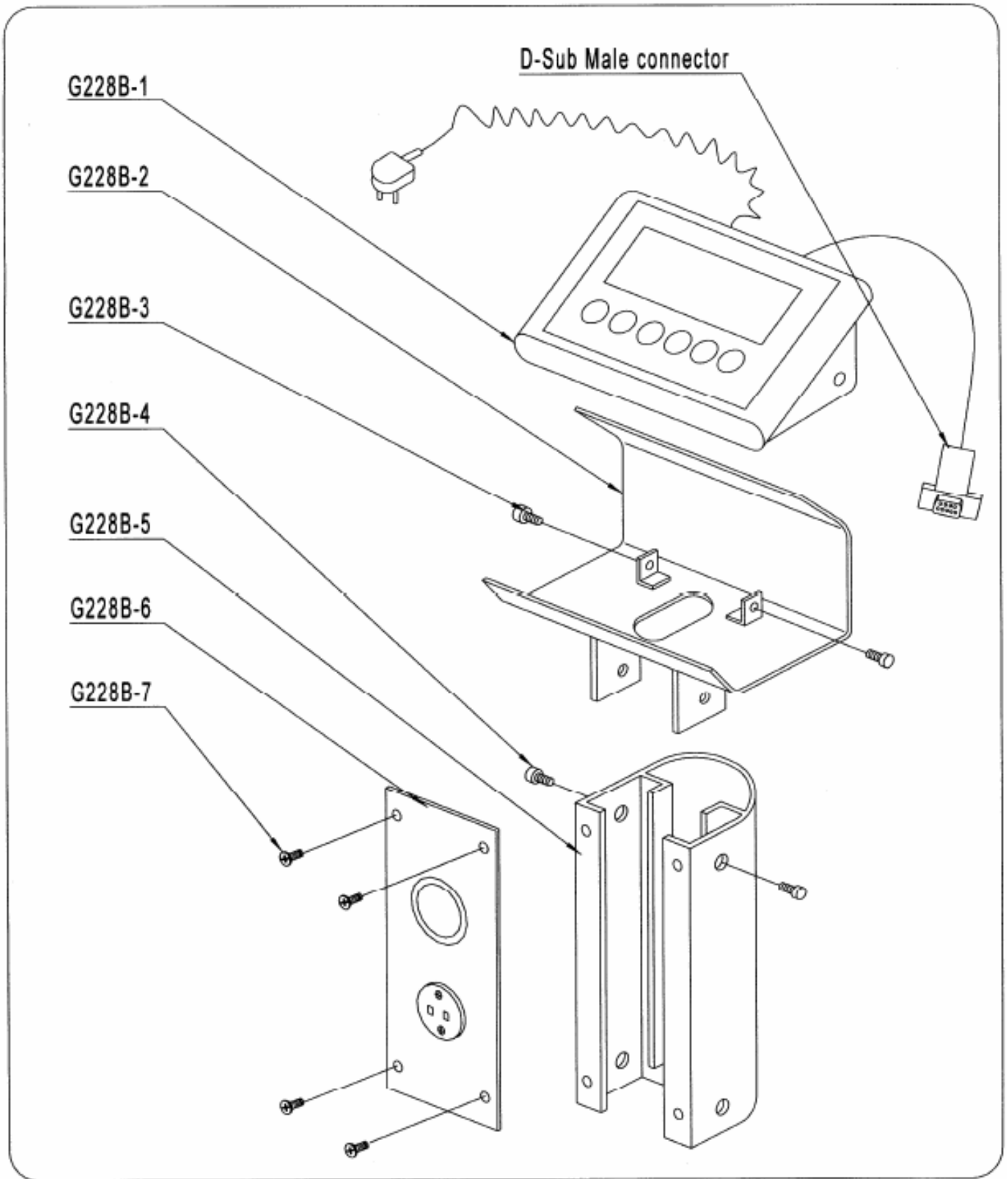

No.	Description	Qty.
G228B-1	Display unit	1
G228B-2	Fix plate	1

G228B-3	Screw	2
G228B-4	Screw	2
G228B-5	Post	1

G228B-6	Cover plate	1
G228B-7	Screw	4

Hydraulic Pump Unit

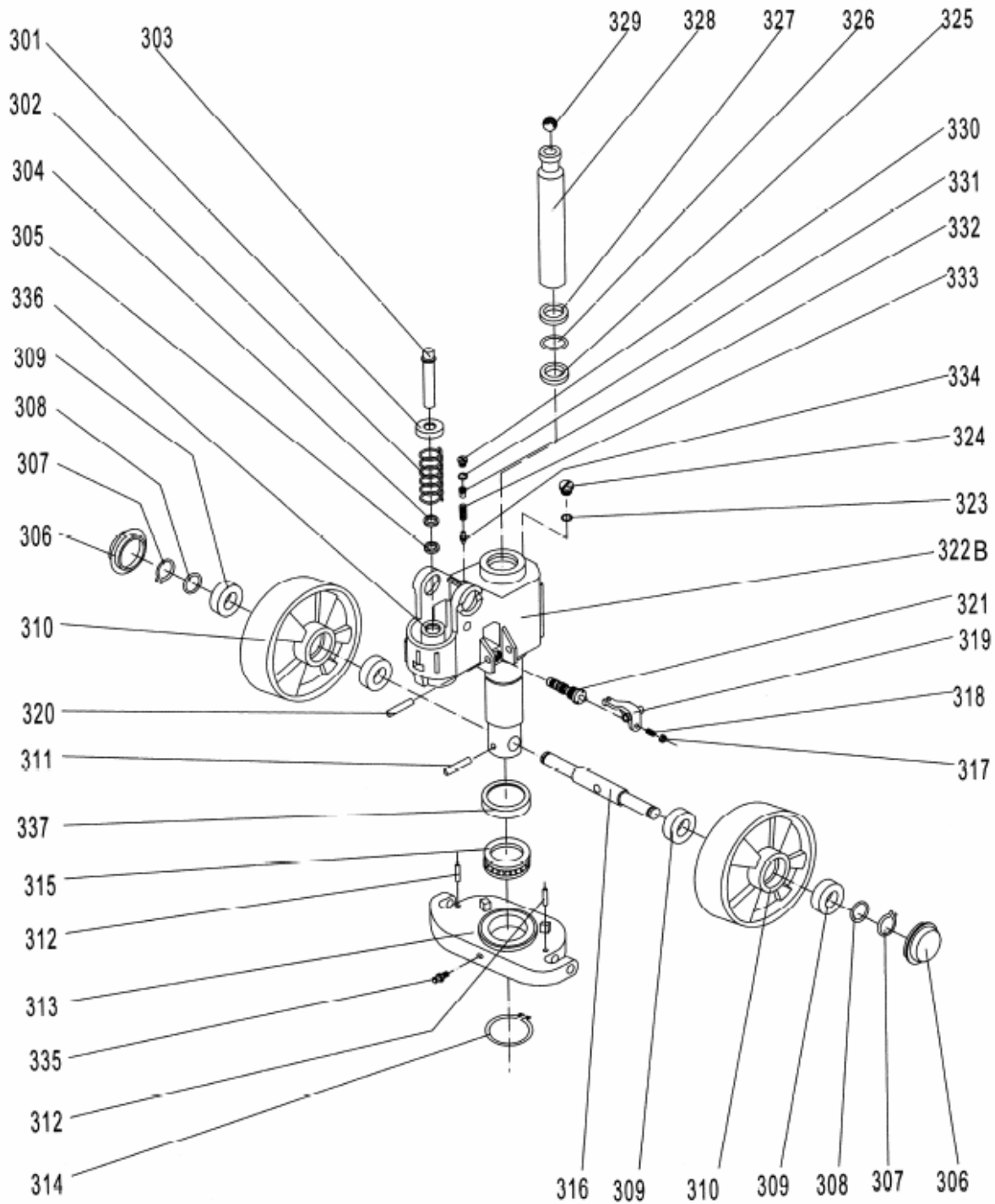

HYDRAULIC PUMP UNIT

No.	Description	Qty.
301	Spring Cap	1
302	Spring	1
303	Pump Piston	1
304	Dust Ring	1
305	Seal	1
306	Dust Cover	2
307	Locking Ring	2
308	Washer	2
309	Bearing	4
310	Loading Wheel	2
311	Elastic Pin	1
312	Elastic Pin	2

313	Thrust Plate	1
314	Retaining Ring	1
315	Bearing	1
316	Shaft of loading Wheel	1
317	Nut	1
318	Screw	1
319	Lever Plate	1
320	Elastic Pin	1
321	Valve Cartridge	1
322B	Pump body	1
323	Seal Washer	1
324	Screw Plug	1
325	Seal	1

326	O-ring	1
327	Dust Ring	1
328	Piston Rod	1
329	Steel Ball	1
330	Screw Plug	1
331	O-Ring	1
332	Bolt	1
333	Spring	1
334	Spindle of Safety Valve	1
335	Grease Cup	1
336	Cylinder	1
337	Cover of Bearing	1



Declaration of conformity

AJ Produkter AB hereby confirms that:

Product: Pallet Truck with Scale
Art. no.: 31019 (SAC-W20H)
Complies with Directive(s): 2006/42/EC
Conforms to standards: -
Manufacturer: Noblelift Equipment
Changzhou Road, Taihu
Changxing, Zhejiang
China

Halmstad 2016-03-01

Edward Van Den Broek
Product Manager, AJ Produkter AB



AJ Produkter AB
301 82 Halmstad, Sweden
www.ajproducts.co.uk

Operating Instructions

[31019] Pallet Truck with Scale



Note: The owner and user MUST read and understand these operating instructions before using this product.

Version 1.0



SURPRISINGLY MORE™

Thank you for using our pallet truck with Scale. Your pallet truck with Scale is made of high quality steel and is designed for the horizontal lifting and transport of loads on a pallet or standardized containers on a level, fixed base. For your safety and correct operation, please carefully read this instruction and the display unit handbook (METTLER TOLEDO) "IND221 & IND226 Industry Terminal User/Service Manual" before using it.

NOTE!

All of the information reported herein is based on data available at the moment of printing. We reserves the right to modify our own products at any moment without notice and incurring in any sanction. So, it is suggested to always verify possible updates.

1. GENERAL SPECIFICATIONS

Capacity	2000KG / 4400LBS	
Fork Height Raised	200MM / 8in	190MM / 7 3/4in
Fork Height Lowered	88MM / 3-1/2in	76MM / 3in
Fork Length	1150MM / 45in or 1220MM / 48in	
Width Across Forks	568MM / 22-3/8in or 703MM / 27-11/16in	
Individual Fork Width	178MM / 7in	
Roller Size	Ø74x70MM / Ø2-29/32x 2-3/4in	Ø64x70MM / Ø2-1/2x 2-3/4in
Mail Wheel Size	Ø180X50 / Ø7-1/4 x 2in	
Environment	General purpose, dry	
Operating temperature	-10°C to 40°C (14°F to 104°F) with 10 to 95% relative humidity	

2. TO ADJUST RELEASE DEVICE

On the draw-bar of this pallet truck, you can find the control handle (G117) which can be regulated in three positions :

Raise -handle down

Drive position -handle in center position

Lower -handle up, the lever moves back the drive position when released.

If however they have been changed, you can adjust according to following step:

- 2.1** If the forks elevate while pumping in the DRIVE position, turn the adjusting nut (G104) on the adjusting bolt(G103) or screw(318) clockwise until pumping action does not raise the forks and the DRIVE position functions properly.
- 2.2** If the forks descend while pumping in the DRIVE position, turn the nut(G104) or screw(318) counter-clockwise until the forks do not lower.
- 2.3** If the forks do not descent when the control handle (G117) is in the LOWER position, turn the nut(G104) or screw (318) clockwise until raising the control handle(G117) lowers the forks. Then check the DRIVE position according to item 2.1 and 2.2 to be sure the nut (G104) and screw(318) is in the proper position.
- 2.4** If the forks do not elevate while pumping in the RAISE position, turn the nut (G104) or screw (318) counter-clockwise until the forks elevate while pumping in the RAISE position. Then check the LOWER and DRIVE position according to item 2.1, 2.2 and item 2.3.

3. MAINTENANCE

The pallet truck is largely maintenance-free.

3.1 Oil

Please check the oil level every six months. The oil can be hydraulic oil: ISO VG32, its viscosity should be 30cSt at 400 C, total volume is about 0.4lt.

3.2 To banish the air

The air may come into the hydraulic oil because of transportation or pump in upset position. It can cause that the forks do not elevate while pumping in the RAISE position. The air can be removed in the following way: let the control handle (G117) on the LOWER position, then move the draw-bar up and down for several times.

3.3 Daily check and maintenance

Daily check of the pallet truck can limit wear as much as possible. Special attention should be paid to the wheels, the axles, as thread, rags, etc. It may block the wheels. The forks should be unloaded and lowered in the lowest position when the job is over.

3.4 Lubrication

All bearings and shafts are provided with long-life grease at the factory. You only need provide with long-life grease at monthly intervals or after each time the truck is cleaned thoroughly to the lubrication points.

4. GUIDE TO SAFETY OPERATION

- 4.1 Disconnect all power to the pallet truck with scale before installing, servicing, cleaning or removing the fuse. Failure to do so could result in bodily harm and/or property damage.
- 4.2 To pull the truck, always move the control handle into the drive position. This makes the draw-bar easier to move and depressurizes the pump section of the hydraulics. This preserves the hydraulic seals and the valve components. A long service life can be expected.
- 4.3 Operator should read all warning signs and instructions here and on the pallet truck before using this truck with scale.
- 4.4 Do not operate a pallet truck with scale unless you are familiar with it and have been trained or authorized to do so.
- 4.5 Do not operate a pallet truck unless you have checked its condition. Give special attention to the wheels, the draw-bar unit, the fork unit, the lever plate, etc.
- 4.6 Do not use on a slopping ground.
- 4.7 Do not take up any people on the pallet truck when moving.
- 4.8 The operator had better take on gloves for labor protecting.
- 4.9 When the goods have been transported, all people should be away from the forks for 600mm.
- 4.10 Do not load goods like fig. 5/B, the barycenter of the goods should be on the midline of pallet truck with scale.
- 4.11 Do not load over maximum capacity.
- 4.12 At others special condition or place, the operator should be carefully to operate the pallet truck.

5. TROUBLES SHOOTING

Trouble	Clause	Fixing Methods
The forks can not be up the max. height.	-The hydraulic oil is not enough.	-Pour in the oil.
The forks can not be lifted up.	-Without hydraulic oil. -The oil has impurities. -The nut (G104) is too hig, keep the pumping valve open. -Air come into the hydraulic oil.	-Fill in the oil. -Change the oil. -Adjust the nut (G104) or screw (318) (see item 2.4). -Banish the air (see item 3.2).
The forks can not be descended.	-The piston rod (328) or pump body (322B) is deformed resulting from partial loading slanting to one side or over-loading. -The fork was kept in the high position for long time with piston rod bared to arise in rusting and jamming of the rod. -The adjusting nut (G104) or screw (318) is not in correct position.	-Replace the piston rod (328) or pump body (322B). -Keeping the fork in the lowest position if not using, and pay more attention to lubricate the rod. -Adjust the nut (G104) or screw (318) (see item 2.3).
Leaks	-Sealing parts worn or damaged. -Some part cracked or worn into small.	-Replace with the new one. -Replace with the new one.
The fork descends without the release valve worked.	-The impurities in the oil cause the release valve to be unable to close tight. -Some parts of hydraulic system is cracked or bored. -Air come into the oil. -Sealing parts worn or damaged. -The adjusting nut (G104) or screw (318) is not in the correct position.	-Replace with new oil. -Inspect and replace the waste parts. -Banish the air. (see item 3.2) -Replace with the new one. -Adjusting the nut (G104) or screw (318). (See item 3.2)
The result of scale is incorrect	-The bolts (G225B) scrape the platform (G226B) -The platform scrapes the fork (G201B)	-Adjust the bolts (G225B) - Face lifting the platform.
Nothing is displayed by the terminal.	- The battery power is too lower.	- Replace with new one
Appear error cods: E1,E2,E3...	- See METTLER TOLEDO "IND221 & IND226 Industry Terminal User/ Service Manual".	

NOTE: DO NOT ATTEMPT TO REPAIR THE PALLET TRUCK UNLESS YOU ARE TRAINED AND AUTHORIZED TO DO SO.

6. WEIGHING OPERATION

- 6.1 Preparation: Put the control lever in the LOWER position and lower the truck to lowest position.
- 6.2 Press the "Print" Key until the backlight on. After the indicator being checked by itself display "0Kg".
- 6.3 Weighing method for gross weight: Put the forks under pallet and judge by eyes it will be balanced load. Put the control handle in the Lower position, pump the handle to make the fork be raised until you can make sure the pallet leave ground. The stable reading of the indicator is the gross weight of the goods (total weight of the pallet and the goods).
- 6.4 Net weight weighing method: To weigh the goods packed in the same type standard pallet, please operate as following:
 - 6.4.1 Weigh single standard pallet, for example: weight of pallet: 40Kg.
 - 6.4.2 Press the key of "TARE", then the indicator display "0kg".
 - 6.4.3 Remove the pallet from the fork, then the indicator display "-40kg".
 - 6.4.4 Weigh the palletized goods according the method of 6.3, the stable reading of the indicator is the net weigh of the goods.
- 6.5 The Switch of kilogram and pound. When the reading of indicator is in unit of kilogram, press the key of "FUNCTION", the unit of reading switch to pound. Press the key of "FUNCTION" again, the unit of reading switch to kilogram again.
- 6.6 Turn off the Indicator: When the Indicator works normally, press the key of "PRINT" until the Indicator display "OFF". Loosen the key will turn off the Indicator.

Fig. 4

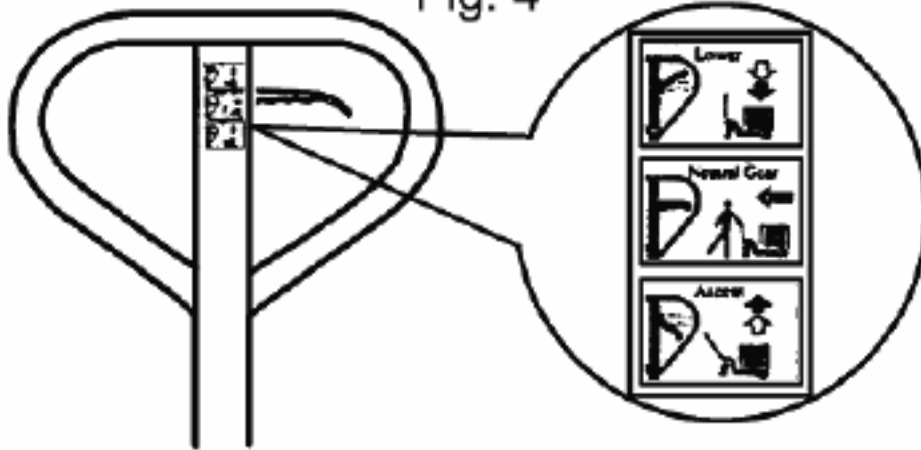
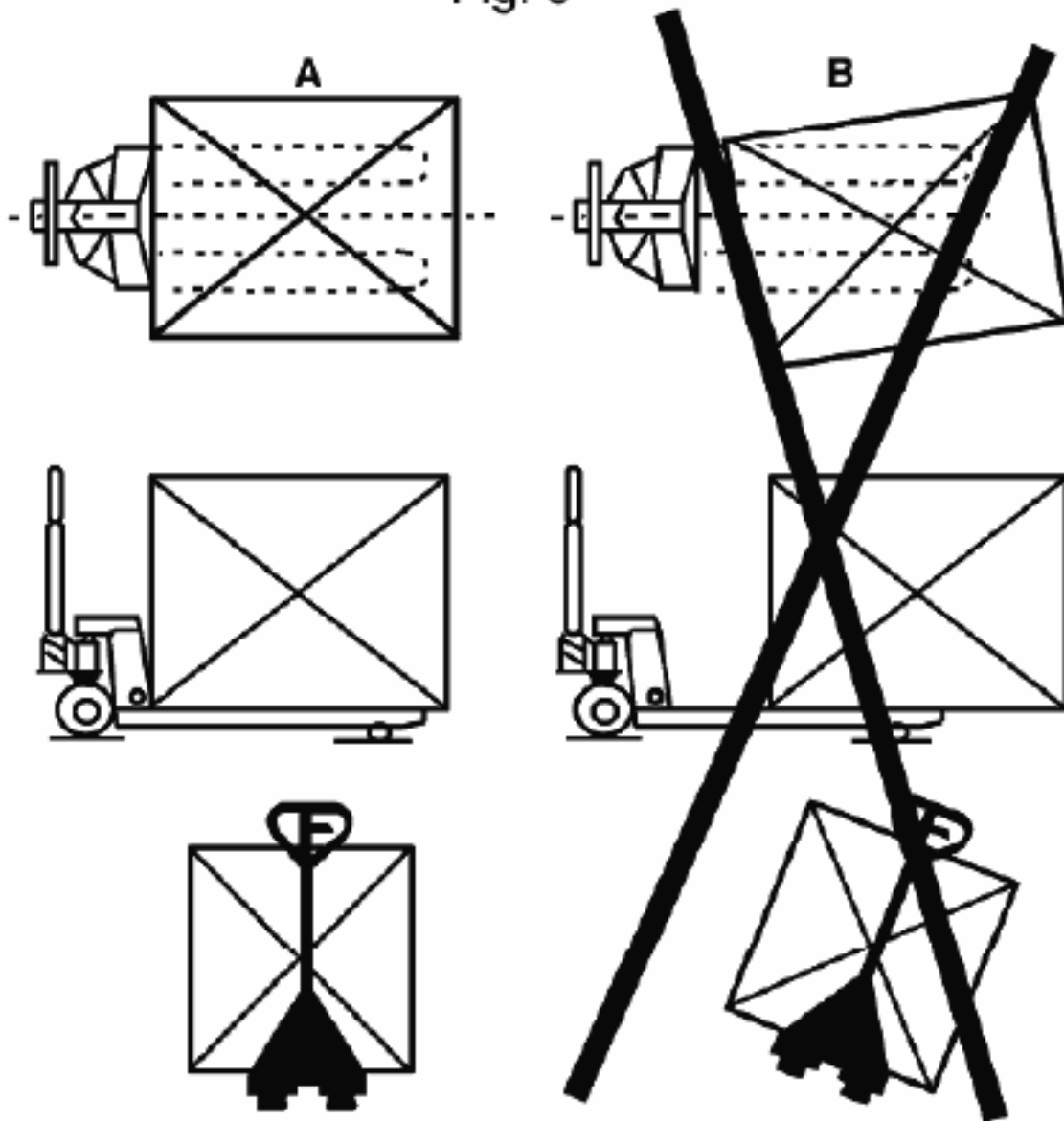
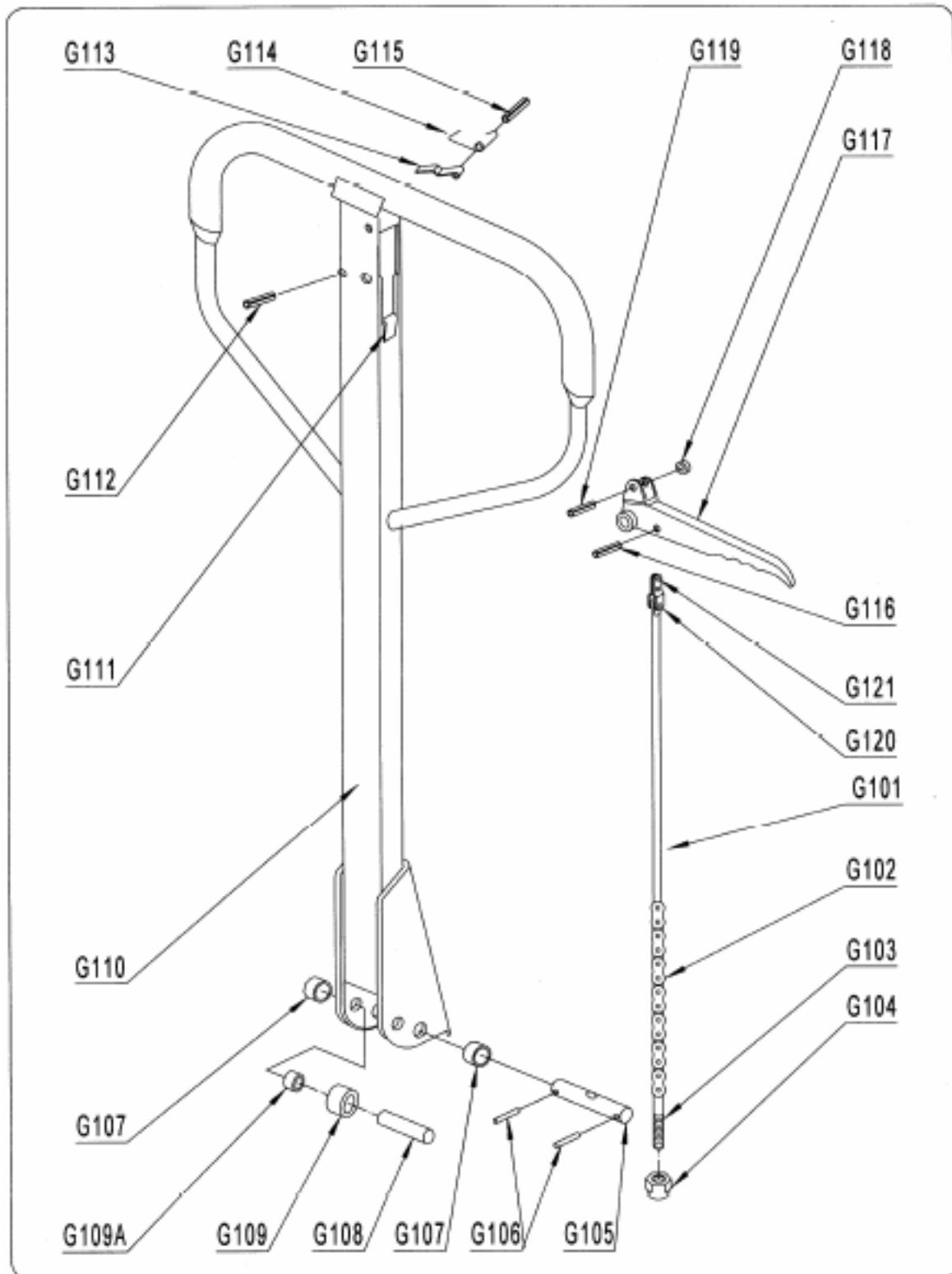

Fig. 5





PUMP PART LIST

No.	Description	Qty.
G101	Release Rod	1
G102	Chain	1
G103	Adjusting Bolt	1
G104	Adjusting Nut	1
G105	Axle with Hole	1
G106	Elastic Pin	2
G107	Bushing	2

G108	Roller Pin	1
G109	Pressure Roller	1
G109A	Bushing	1
G110	Draw-bar	1
G111	Stop Rubber	1
G112	Elastic Pin	1
G113	Blade Spring	1
G114	Spring	1

G115	Elastic Pin	1
G116	Elastic Pin	1
G117	Control Handle	1
G118	Roller	1
G119	Elastic Pin	1
G120	Pin	1
G121	Pull Board	1

Fork Frame Unit

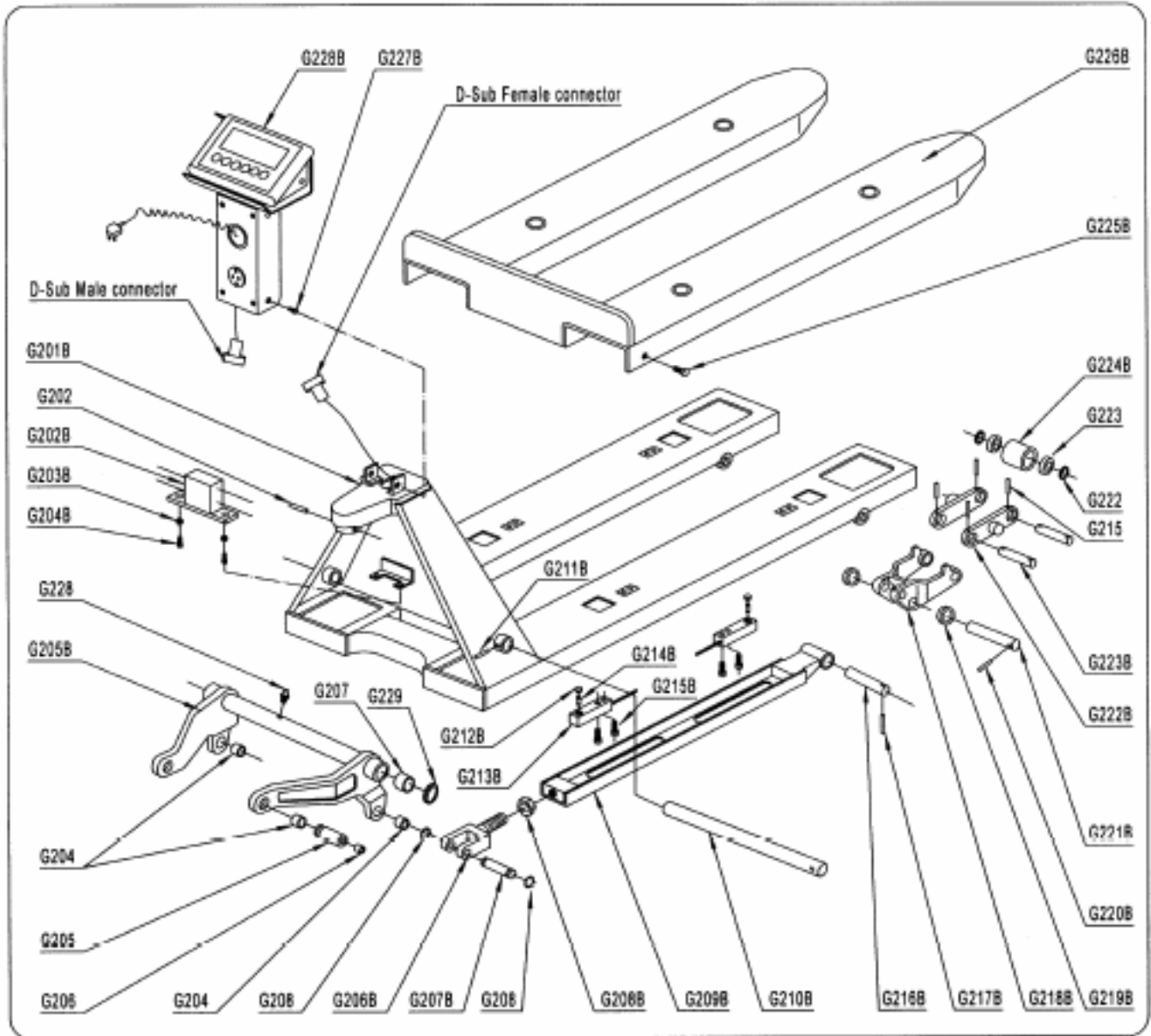

No.	Description	Qty.
G201B	Fork Frame	1
G202B	Box of Cable	1
G203B	Elastic Washer	2
G204B	Screw	2
G205B	Rock - Arm	1
G206B	Joint	2
G207B	Shaft	2
G208B	Nut	2
G209B	Pushing Rod	2
G210B	Long Shaft	1
G211B	Elastic Pin	1
G212B	Holding Seat	4
G213B	Load Cell	4

G214B	Pin	4
G215B	Screw	8
G216B	Shaft	2
G217B	Elastic Pin	2
G218B	Frame of Roller	2
G219B	Washer	4
G220B	Elastic Pin	2
G221B	Shaft	2
G222B	Linking Plate	4
G223B	Axle for Roller	4
G224B	Loading Roller	4
G225B	Bolt	2
G226B	Platform	1

G227B	Screw	2
G228B	Display Unit	1
G202	Elastic Pin	1
G204	Bushing	4
G205	Shaft	2
G206	Grease Cup	2
G207	Bushing	2
G208	Retaining Ring	4
G215	Elastic Pin	8
G222	Washer	8
G223	Bearing	8
G228	Grease Cup	1
G229	Washer	2/1

Display Unit

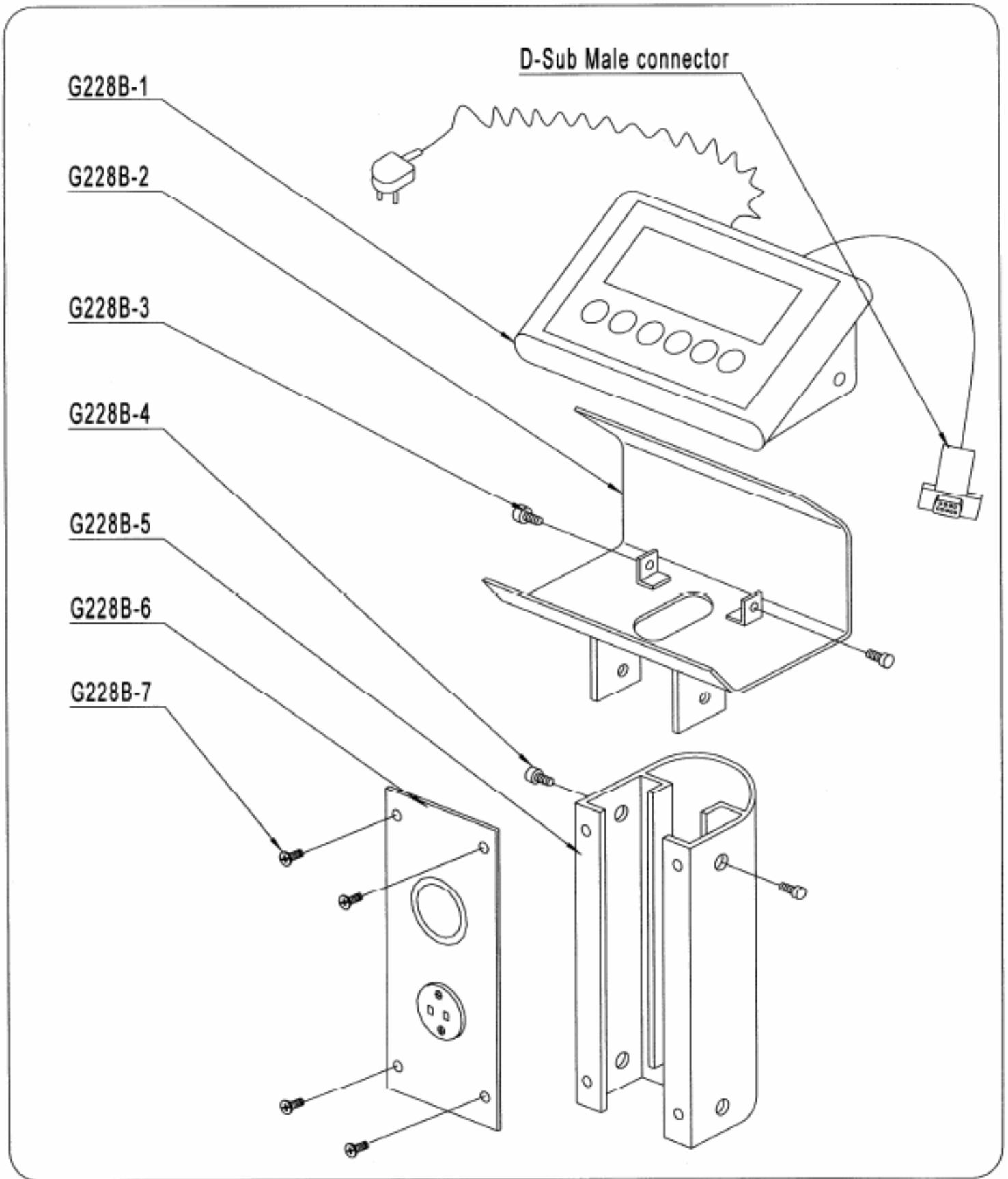

No.	Description	Qty.
G228B-1	Display unit	1
G228B-2	Fix plate	1

G228B-3	Screw	2
G228B-4	Screw	2
G228B-5	Post	1

G228B-6	Cover plate	1
G228B-7	Screw	4

Hydraulic Pump Unit

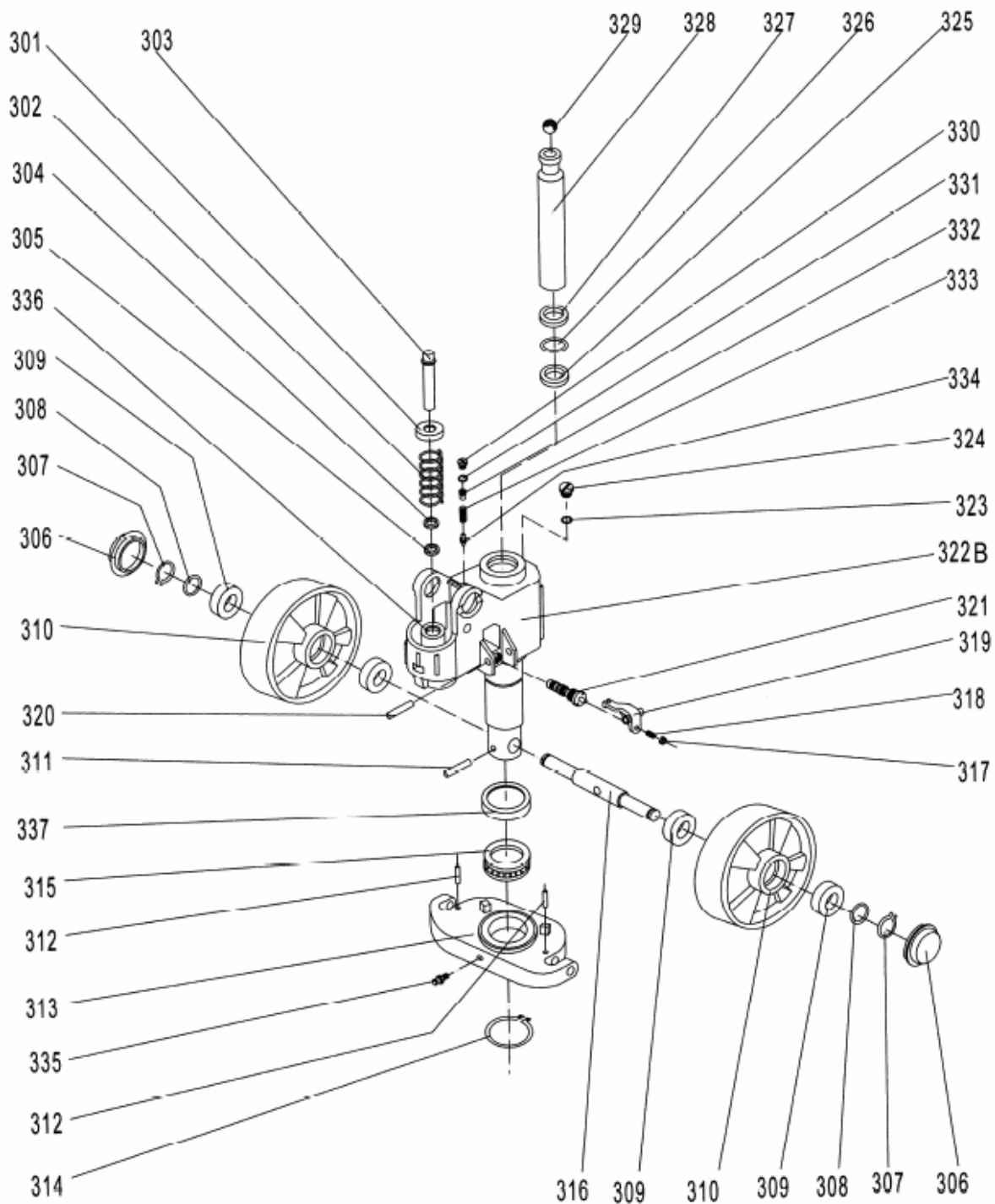

HYDRAULIC PUMP UNIT

No.	Description	Qty.
301	Spring Cap	1
302	Spring	1
303	Pump Piston	1
304	Dust Ring	1
305	Seal	1
306	Dust Cover	2
307	Locking Ring	2
308	Washer	2
309	Bearing	4
310	Loading Wheel	2
311	Elastic Pin	1
312	Elastic Pin	2

313	Thrust Plate	1
314	Retaining Ring	1
315	Bearing	1
316	Shaft of loading Wheel	1
317	Nut	1
318	Screw	1
319	Lever Plate	1
320	Elastic Pin	1
321	Valve Cartridge	1
322B	Pump body	1
323	Seal Washer	1
324	Screw Plug	1
325	Seal	1

326	O-ring	1
327	Dust Ring	1
328	Piston Rod	1
329	Steel Ball	1
330	Screw Plug	1
331	O-Ring	1
332	Bolt	1
333	Spring	1
334	Spindle of Safety Valve	1
335	Grease Cup	1
336	Cylinder	1
337	Cover of Bearing	1



Declaration of conformity

AJ Produkter AB hereby confirms that:

Product: Pallet Truck with Scale
Art. no.: 31019 (SAC-W20H)
Complies with Directive(s): 2006/42/EC
Conforms to standards: -
Manufacturer: Noblelift Equipment
Changzhou Road, Taihu
Changxing, Zhejiang
China

Halmstad 2016-03-01

Edward Van Den Broek
Product Manager, AJ Produkter AB



AJ Produkter AB
301 82 Halmstad, Sweden
www.ajproducts.ie

Operating Instructions

[31019] Pallet Truck with Scale



Note: The owner and user MUST read and understand these operating instructions before using this product.

Version 1.0



SURPRISINGLY MORE™

Thank you for using our pallet truck with Scale. Your pallet truck with Scale is made of high quality steel and is designed for the horizontal lifting and transport of loads on a pallet or standardized containers on a level, fixed base. For your safety and correct operation, please carefully read this instruction and the display unit handbook (METTLER TOLEDO) "IND221 & IND226 Industry Terminal User/Service Manual" before using it.

NOTE!

All of the information reported herein is based on data available at the moment of printing. We reserves the right to modify our own products at any moment without notice and incurring in any sanction. So, it is suggested to always verify possible updates.

1. GENERAL SPECIFICATIONS

Capacity	2000KG / 4400LBS	
Fork Height Raised	200MM / 8in	190MM / 7 3/4in
Fork Height Lowered	88MM / 3-1/2in	76MM / 3in
Fork Length	1150MM / 45in or 1220MM / 48in	
Width Across Forks	568MM / 22-3/8in or 703MM / 27-11/16in	
Individual Fork Width	178MM / 7in	
Roller Size	Ø74x70MM / Ø2-29/32x 2-3/4in	Ø64x70MM / Ø2-1/2x 2-3/4in
Mail Wheel Size	Ø180X50 / Ø7-1/4 x 2in	
Environment	General purpose, dry	
Operating temperature	-10°C to 40°C (14°F to 104°F) with 10 to 95% relative humidity	

2. TO ADJUST RELEASE DEVICE

On the draw-bar of this pallet truck, you can find the control handle (G117) which can be regulated in three positions :

Raise -handle down

Drive position -handle in center position

Lower -handle up, the lever moves back the drive position when released.

If however they have been changed, you can adjust according to following step:

- 2.1 If the forks elevate while pumping in the DRIVE position, turn the adjusting nut (G104) on the adjusting bolt(G103) or screw(318) clockwise until pumping action does not raise the forks and the DRIVE position functions properly.
- 2.2 If the forks descend while pumping in the DRIVE position, turn the nut(G104) or screw(318) counter-clockwise until the forks do not lower.
- 2.3 If the forks do not descent when the control handle (G117) is in the LOWER position, turn the nut(G104) or screw (318) clockwise until raising the control handle(G117) lowers the forks. Then check the DRIVE position according to item 2.1 and 2.2 to be sure the nut (G104) and screw(318) is in the proper position.
- 2.4 If the forks do not elevate while pumping in the RAISE position, turn the nut (G104) or screw (318) counter-clockwise until the forks elevate while pumping in the RAISE position. Then check the LOWER and DRIVE position according to item 2.1, 2.2 and item 2.3.

3. MAINTENANCE

The pallet truck is largely maintenance-free.

3.1 Oil

Please check the oil level every six months. The oil can be hydraulic oil: ISO VG32, its viscosity should be 30cSt at 400 C, total volume is about 0.4lt.

3.2 To banish the air

The air may come into the hydraulic oil because of transportation or pump in upset position. It can cause that the forks do not elevate while pumping in the RAISE position. The air can be removed in the following way: let the control handle (G117) on the LOWER position, then move the draw-bar up and down for several times.

3.3 Daily check and maintenance

Daily check of the pallet truck can limit wear as much as possible. Special attention should be paid to the wheels, the axles, as thread, rags, etc. It may block the wheels. The forks should be unloaded and lowered in the lowest position when the job is over.

3.4 Lubrication

All bearings and shafts are provided with long-life grease at the factory. You only need provide with long-life grease at monthly intervals or after each time the truck is cleaned thoroughly to the lubrication points.

4. GUIDE TO SAFETY OPERATION

- 4.1 Disconnect all power to the pallet truck with scale before installing, servicing, cleaning or removing the fuse. Failure to do so could result in bodily harm and/or property damage.
- 4.2 To pull the truck, always move the control handle into the drive position. This makes the draw-bar easier to move and depressurizes the pump section of the hydraulics. This preserves the hydraulic seals and the valve components. A long service life can be expected.
- 4.3 Operator should read all warning signs and instructions here and on the pallet truck before using this truck with scale.
- 4.4 Do not operate a pallet truck with scale unless you are familiar with it and have been trained or authorized to do so.
- 4.5 Do not operate a pallet truck unless you have checked its condition. Give special attention to the wheels, the draw-bar unit, the fork unit, the lever plate, etc.
- 4.6 Do not use on a slopping ground.
- 4.7 Do not take up any people on the pallet truck when moving.
- 4.8 The operator had better take on gloves for labor protecting.
- 4.9 When the goods have been transported, all people should be away from the forks for 600mm.
- 4.10 Do not load goods like fig. 5/B, the barycenter of the goods should be on the midline of pallet truck with scale.
- 4.11 Do not load over maximum capacity.
- 4.12 At others special condition or place, the operator should be carefully to operate the pallet truck.

5. TROUBLES SHOOTING

Trouble	Clause	Fixing Methods
The forks can not be up the max. height.	-The hydraulic oil is not enough.	-Pour in the oil.
The forks can not be lifted up.	-Without hydraulic oil. -The oil has impurities. -The nut (G104) is too hig, keep the pumping valve open. -Air come into the hydraulic oil.	-Fill in the oil. -Change the oil. -Adjust the nut (G104) or screw (318) (see item 2.4). -Banish the air (see item 3.2).
The forks can not be descended.	-The piston rod (328) or pump body (322B) is deformed resulting from partial loading slanting to one side or over-loading. -The fork was kept in the high position for long time with piston rod bared to arise in rusting and jamming of the rod. -The adjusting nut (G104) or screw (318) is not in correct position.	-Replace the piston rod (328) or pump body (322B). -Keeping the fork in the lowest position if not using, and pay more attention to lubricate the rod. -Adjust the nut (G104) or screw (318) (see item 2.3).
Leaks	-Sealing parts worn or damaged. -Some part cracked or worn into small.	-Replace with the new one. -Replace with the new one.
The fork descends without the release valve worked.	-The impurities in the oil cause the release valve to be unable to close tight. -Some parts of hydraulic system is cracked or bored. -Air come into the oil. -Sealing parts worn or damaged. -The adjusting nut (G104) or screw (318) is not in the correct position.	-Replace with new oil. -Inspect and replace the waste parts. -Banish the air. (see item 3.2) -Replace with the new one. -Adjusting the nut (G104) or screw (318). (See item 3.2)
The result of scale is incorrect	-The bolts (G225B) scrape the platform (G226B) -The platform scrapes the fork (G201B)	-Adjust the bolts (G225B) - Face lifting the platform.
Nothing is displayed by the terminal.	- The battery power is too lower.	- Replace with new one
Appear error cods: E1,E2,E3...	- See METTLER TOLEDO "IND221 & IND226 Industry Terminal User/ Service Manual".	

NOTE: DO NOT ATTEMPT TO REPAIR THE PALLET TRUCK UNLESS YOU ARE TRAINED AND AUTHORIZED TO DO SO.

6. WEIGHING OPERATION

- 6.1 Preparation: Put the control lever in the LOWER position and lower the truck to lowest position.
- 6.2 Press the "Print" Key until the backlight on. After the indicator being checked by itself display "0Kg".
- 6.3 Weighing method for gross weight: Put the forks under pallet and judge by eyes it will be balanced load. Put the control handle in the Lower position, pump the handle to make the fork be raised until you can make sure the pallet leave ground. The stable reading of the indicator is the gross weight of the goods (total weight of the pallet and the goods).
- 6.4 Net weight weighing method: To weigh the goods packed in the same type standard pallet, please operate as following:
 - 6.4.1 Weigh single standard pallet, for example: weight of pallet: 40Kg.
 - 6.4.2 Press the key of "TARE", then the indicator display "0kg".
 - 6.4.3 Remove the pallet from the fork, then the indicator display "-40kg".
 - 6.4.4 Weigh the palletized goods according the method of 6.3, the stable reading of the indicator is the net weigh of the goods.
- 6.5 The Switch of kilogram and pound. When the reading of indicator is in unit of kilogram, press the key of "FUNCTION", the unit of reading switch to pound. Press the key of "FUNCTION" again, the unit of reading switch to kilogram again.
- 6.6 Turn off the Indicator: When the Indicator works normally, press the key of "PRINT" until the Indicator display "OFF". Loosen the key will turn off the Indicator.

Fig. 4

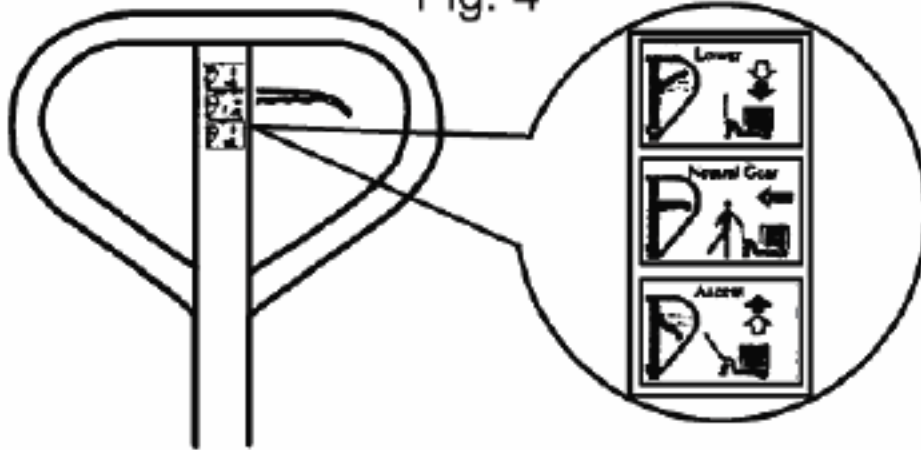
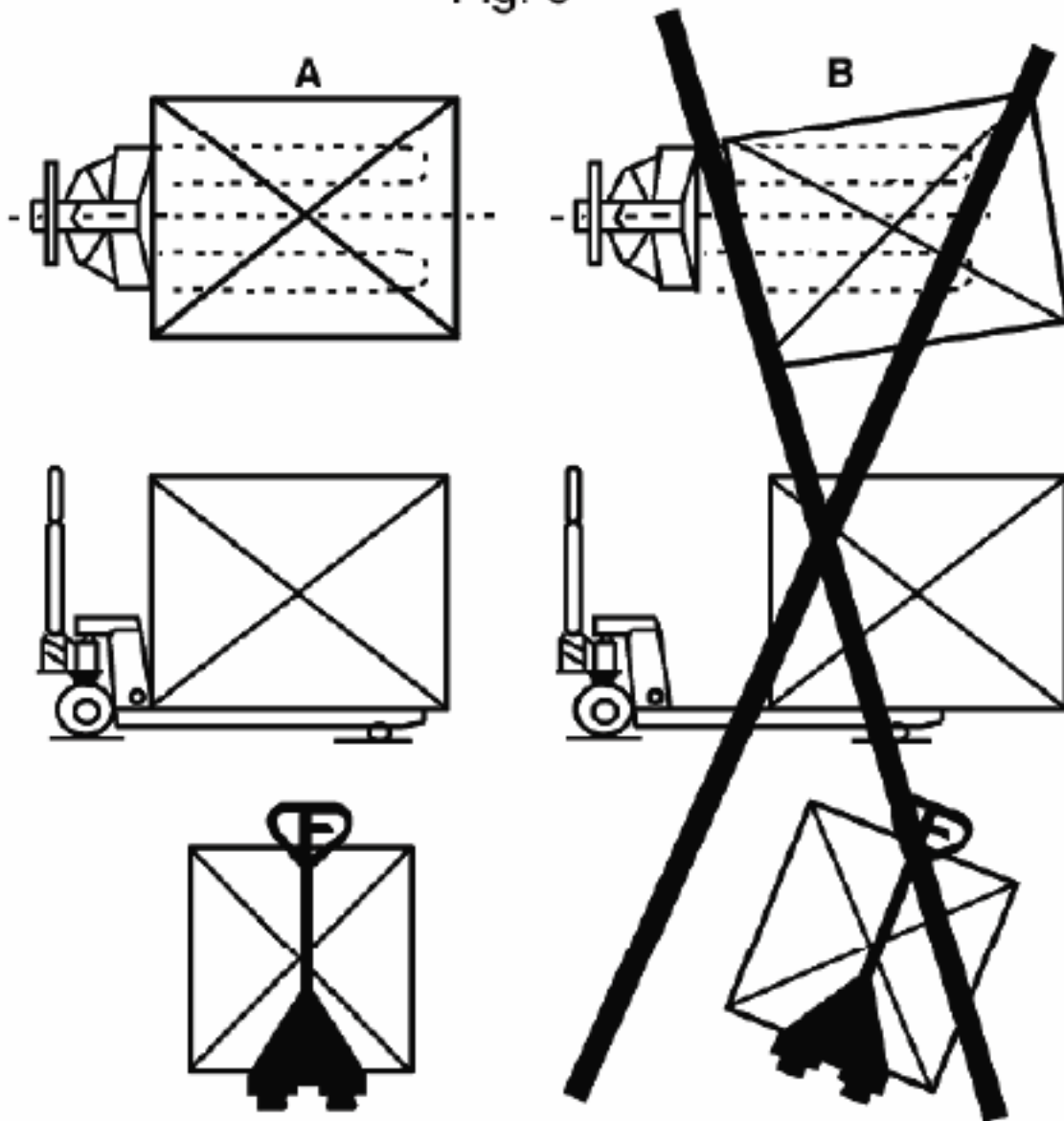
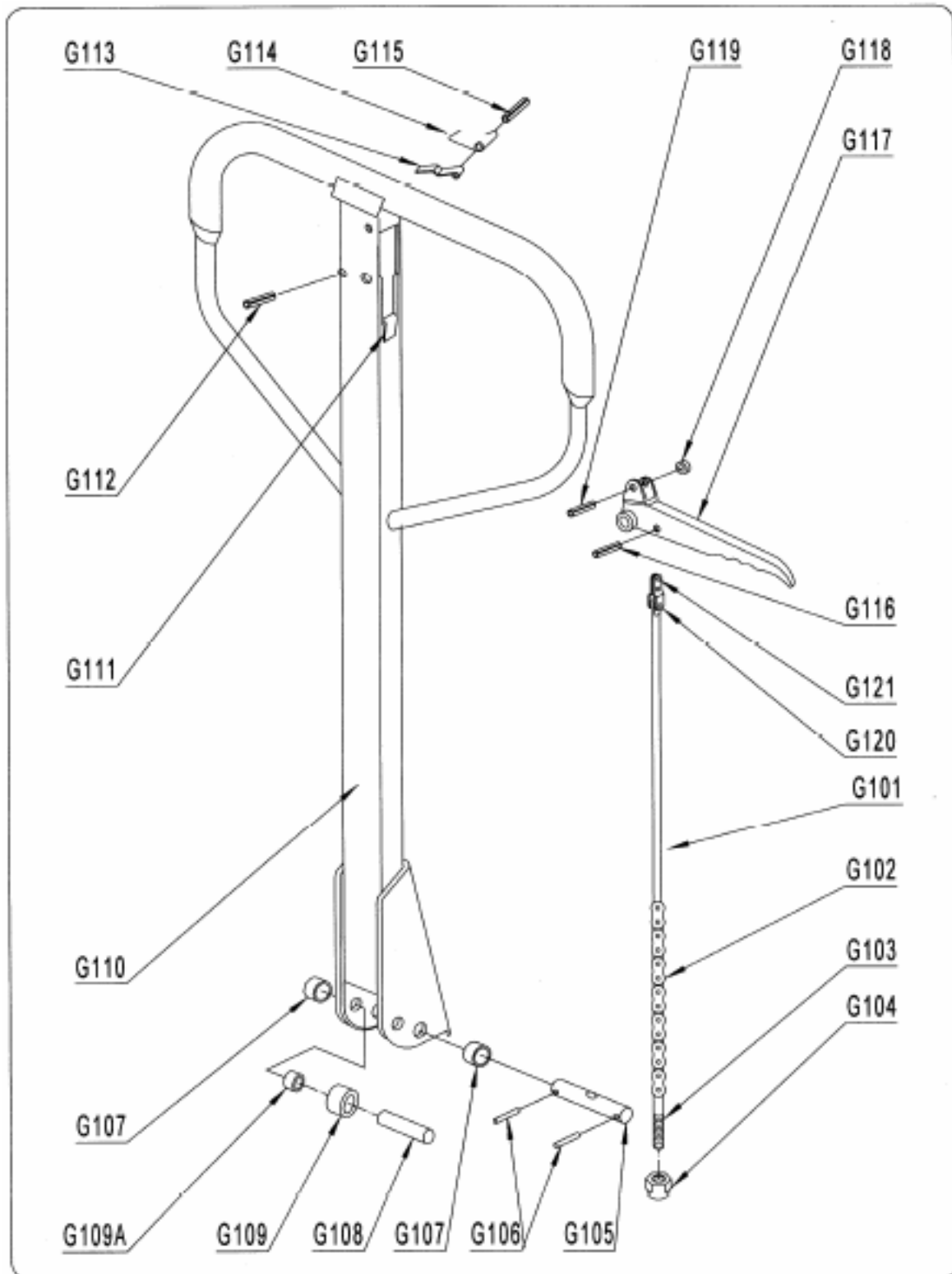

Fig. 5





PUMP PART LIST

No.	Description	Qty.
G101	Release Rod	1
G102	Chain	1
G103	Adjusting Bolt	1
G104	Adjusting Nut	1
G105	Axle with Hole	1
G106	Elastic Pin	2
G107	Bushing	2

G108	Roller Pin	1
G109	Pressure Roller	1
G109A	Bushing	1
G110	Draw-bar	1
G111	Stop Rubber	1
G112	Elastic Pin	1
G113	Blade Spring	1
G114	Spring	1

G115	Elastic Pin	1
G116	Elastic Pin	1
G117	Control Handle	1
G118	Roller	1
G119	Elastic Pin	1
G120	Pin	1
G121	Pull Board	1

Fork Frame Unit

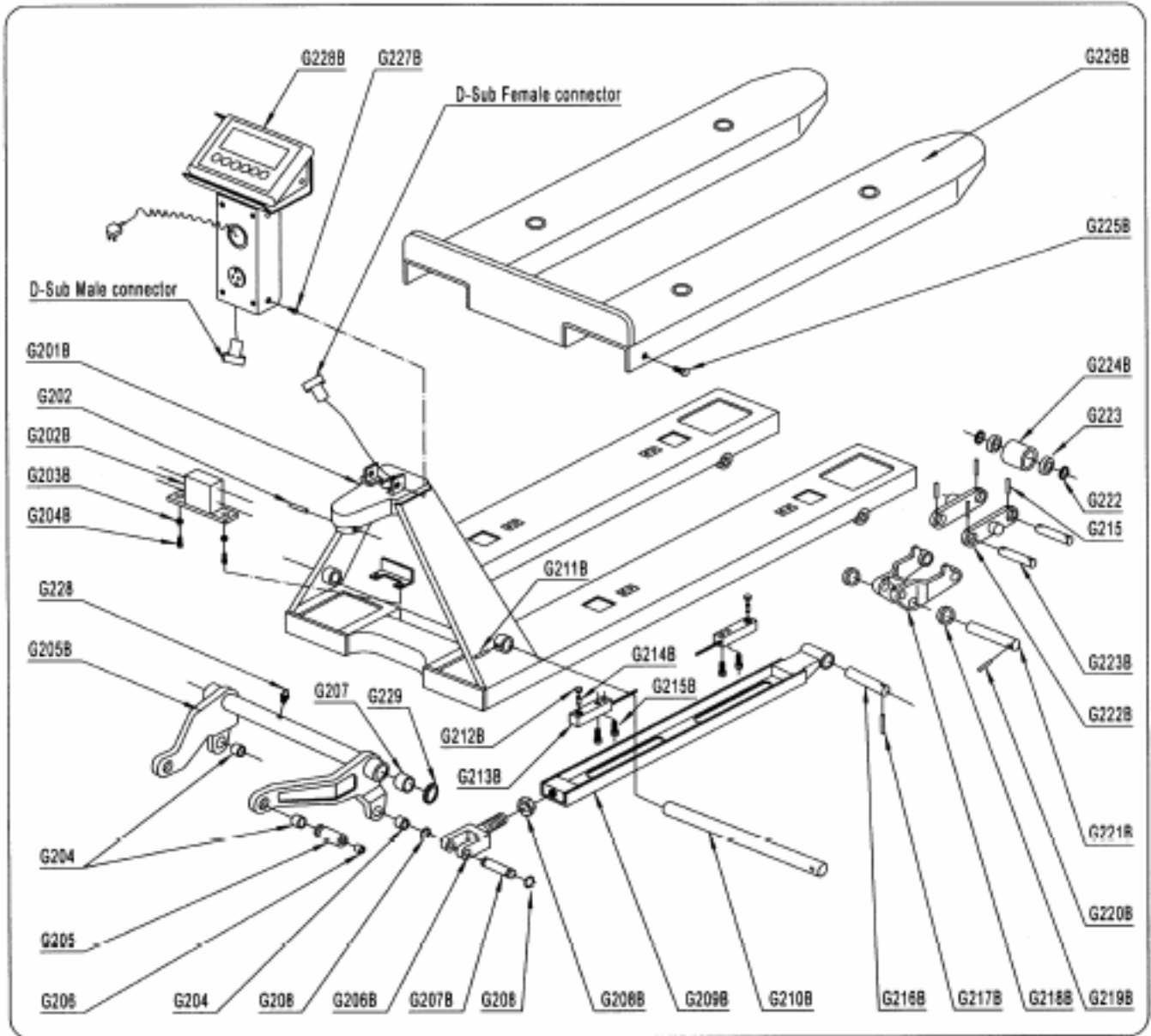

No.	Description	Qty.
G201B	Fork Frame	1
G202B	Box of Cable	1
G203B	Elastic Washer	2
G204B	Screw	2
G205B	Rock - Arm	1
G206B	Joint	2
G207B	Shaft	2
G208B	Nut	2
G209B	Pushing Rod	2
G210B	Long Shaft	1
G211B	Elastic Pin	1
G212B	Holding Seat	4
G213B	Load Cell	4

G214B	Pin	4
G215B	Screw	8
G216B	Shaft	2
G217B	Elastic Pin	2
G218B	Frame of Roller	2
G219B	Washer	4
G220B	Elastic Pin	2
G221B	Shaft	2
G222B	Linking Plate	4
G223B	Axle for Roller	4
G224B	Loading Roller	4
G225B	Bolt	2
G226B	Platform	1

G227B	Screw	2
G228B	Display Unit	1
G202	Elastic Pin	1
G204	Bushing	4
G205	Shaft	2
G206	Grease Cup	2
G207	Bushing	2
G208	Retaining Ring	4
G215	Elastic Pin	8
G222	Washer	8
G223	Bearing	8
G228	Grease Cup	1
G229	Washer	2/1

Display Unit

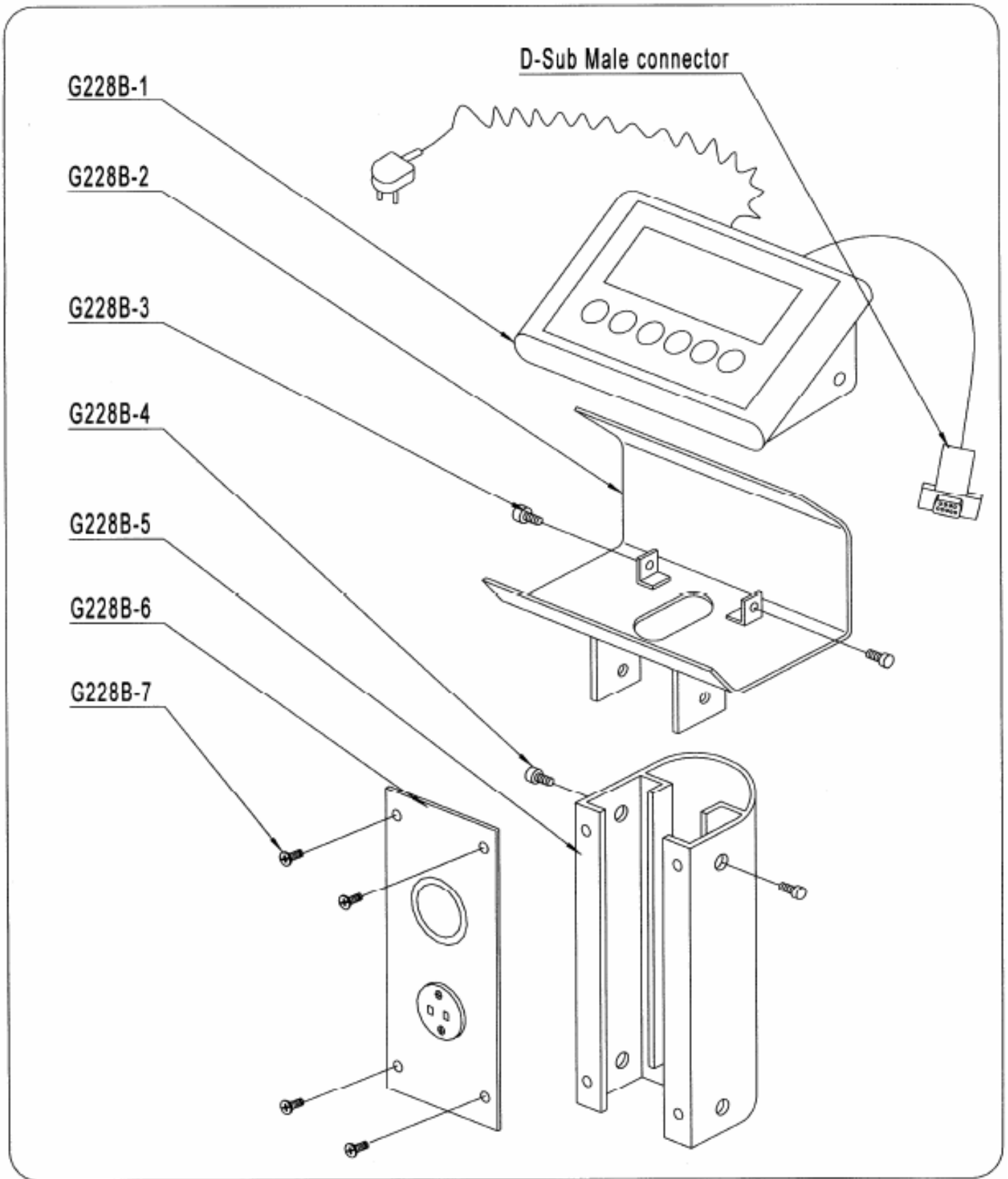

No.	Description	Qty.
G228B-1	Display unit	1
G228B-2	Fix plate	1

G228B-3	Screw	2
G228B-4	Screw	2
G228B-5	Post	1

G228B-6	Cover plate	1
G228B-7	Screw	4

Hydraulic Pump Unit

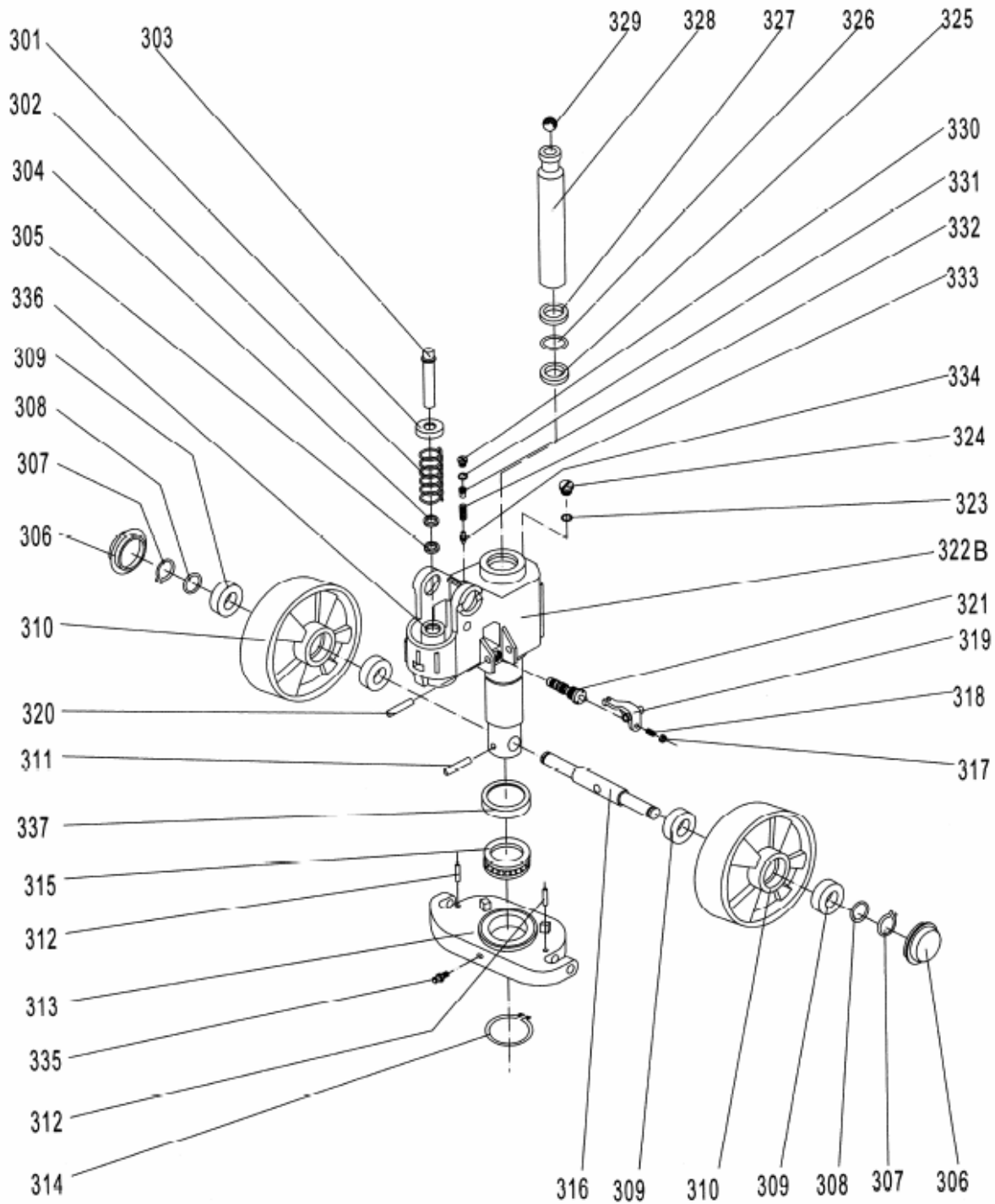

HYDRAULIC PUMP UNIT

No.	Description	Qty.
301	Spring Cap	1
302	Spring	1
303	Pump Piston	1
304	Dust Ring	1
305	Seal	1
306	Dust Cover	2
307	Locking Ring	2
308	Washer	2
309	Bearing	4
310	Loading Wheel	2
311	Elastic Pin	1
312	Elastic Pin	2

313	Thrust Plate	1
314	Retaining Ring	1
315	Bearing	1
316	Shaft of loading Wheel	1
317	Nut	1
318	Screw	1
319	Lever Plate	1
320	Elastic Pin	1
321	Valve Cartridge	1
322B	Pump body	1
323	Seal Washer	1
324	Screw Plug	1
325	Seal	1

326	O-ring	1
327	Dust Ring	1
328	Piston Rod	1
329	Steel Ball	1
330	Screw Plug	1
331	O-Ring	1
332	Bolt	1
333	Spring	1
334	Spindle of Safety Valve	1
335	Grease Cup	1
336	Cylinder	1
337	Cover of Bearing	1



Declaration of conformity

AJ Produkter AB hereby confirms that:

Product: Pallet Truck with Scale
Art. no.: 31019 (SAC-W20H)
Complies with Directive(s): 2006/42/EC
Conforms to standards: -
Manufacturer: Noblelift Equipment
Changzhou Road, Taihu
Changxing, Zhejiang
China

Halmstad 2016-03-01

Edward Van Den Broek
Product Manager, AJ Produkter AB



AJ Produkter AB
301 82 Halmstad, Sweden
www.ajproducts.ie